



*Laporan Tahunan*  
**2023**



# Laporan Tahunan 2023

Lembaga Hasil Dalam Negeri Malaysia



Cetakan Pertama 2025  
© Lembaga Hasil Dalam Negeri Malaysia (LHDNM) 2023

Hak Cipta Terpelihara. Tidak dibenarkan mengeluarkan mana-mana bahagian artikel, ilustrasi dan isi kandungan buku ini dalam apa jua bentuk dan dengan cara apa jua sama ada secara elektronik, fotokopi, mekanik rakaman, atau cara lain sebelum mendapat izin bertulis daripada Lembaga Hasil Dalam Negeri Malaysia (LHDNM).

Perpustakaan Negara Malaysia

Data Pengkatalogan-dalam-Penerbitan Laporan Tahunan LHDNM 2023

Reka Bentuk Kulit :  
Gigawise Network Sdn. Bhd.  
Diatur huruf oleh :  
Alimuqsit Bin Azizakie/  
Junaidatul Al-Fatihah binti Elias  
Rupa taip teks : Avenir  
Saiz taip teks : 10/11

Dicetak oleh :  
Gigawise Network Sdn Bhd  
No. 74, Jalan Kapar 27/89  
HICOM Heavy Industrial Park  
Seksyen 27, 40400 Shah Alam  
Selangor Darul Ehsan  
T:03-5191 1115  
F:03-5191 1004  
[www.gigaprint2u.com](http://www.gigaprint2u.com)

# Kandungan

## 2023

5	<b>SEKILAS : SEJARAH DAN LATAR BELAKANG</b>
11	<b>PERUTUSAN PENGURUSI ANGGOTA LEMBAGA LHDNM</b>
17	<b>PERUTUSAN KETUA PEGAWAI EKSEKUTIF LHDNM</b>
23	<b>PROFIL KORPORAT LHDNM</b>
28	<b>BUDAYA KORPORAT</b>
29	<b>PIAGAM PELANGGAN</b>
30	<b>NILAI TERAS</b>
33	<b>KEANGGOTAAN LEMBAGA</b>
37	<b>PENGURUSAN ATASAN</b>
39	<b>CARTA ORGANISASI</b>
43	<b>PENYATAAN TADBIR URUS KORPORAT</b>
59	<b>PENCAPAIAN LHDNM 2023</b>
69	<b>TERAS STRATEGIK</b>
103	<b>ANUGERAH DAN PENGIKTIRAFAN</b>
109	<b>BANTUAN KHAS KERAJAAN</b>
123	<b>PROGRAM TANGGUNGJAWAB SOSIAL HASIL PRIHATIN</b>
135	<b>PENYATA KEWANGAN</b>
195	<b>LAPORAN PRESTASI KEWANGAN</b>



# *Sekilas: Sejarah & Latar Belakang*

## Sejarah ORDINAN CUKAI PENDAPATAN 1947

Berdasarkan kepada kertas laporan yang dikemukakan oleh Mr. R. B. Heasman, Rang Undang-Undang Cukai Pendapatan digubal dan dikemukakan kepada *Advisory Council* dalam tahun 1947. Objektif utama cadangan ini adalah untuk mencapai pengagihan beban cukai yang lebih adil, di samping mendapatkan hasil tambahan.

Hampir kesemua ahli *Advisory Council* membantah keras cadangan Rang Undang-Undang pelaksanaan cukai ke atas pendapatan itu. Walau bagaimanapun, pada Disember 1947, Gabenor telah menggunakan kuasa veto yang ada, bagi meluluskan Rang Undang-Undang Cukai Pendapatan tersebut untuk dilaksanakan di seluruh negeri di Tanah Melayu melalui Ordinan Cukai Pendapatan 1947 (No. 48 of 1947).

Maka, **cukai pendapatan diperkenalkan di Persekutuan Tanah Melayu mulai 1 Januari 1948.**

Ordinan ini diguna pakai sehingga tahun 1966 apabila Akta Cukai Pendapatan 1967 diperkenalkan dan berkuatkuasa mulai tahun 1967, berdasarkan kepada aktiviti percukaian yang terbit dalam tahun taksiran 1966.

Akta Cukai Pendapatan 1967 ini menggabungkan Ordinan Cukai Pendapatan 1947 yang berkuatkuasa di Semenanjung Tanah Melayu, Ordinan Cukai Pendapatan 1956 yang berkuatkuasa di Sabah dan Ordinan Hasil Dalam Negeri 1960 yang berkuatkuasa di Sarawak pada ketika itu.





## PEJABAT CUKAI PENDAPATAN

Pada **1 November 1948** dengan rasminya, **Pejabat Cukai Pendapatan telah ditubuhkan**. Pada awal penubuhannya, ia diketuai oleh Mr. R.B. Heasman, yang ketika itu dikenali sebagai Pengawal Besar (Comptroller General). Pengawal Besar ini dilantik untuk mentadbir cukai bagi dua (2) buah negara iaitu Persekutuan Tanah Melayu dan Singapura.

Pejabat Cukai Pendapatan ini terletak di **Bangunan Suleiman, Kuala Lumpur**, dan diuruskan oleh enam (6) orang kakitangan yang terdiri daripada seorang Pengawal Besar, seorang Timbalan Pengawal Besar, seorang kerani am perkhidmatan, dua (2) orang jurutrengkas dan seorang peon.

Selain Pejabat Cukai Pendapatan yang terletak di Tanah Melayu ini, terdapat juga **satu lagi Pejabat Cukai Pendapatan** yang dibuka di **London, England**. Fungsi pejabat tersebut adalah untuk menaksir dan mengutip cukai bagi pihak Persekutuan Tanah Melayu daripada individu dan syarikat yang bermastautin di United Kingdom (UK). Fungsi pejabat ini adalah berterusan dari tahun 1948 sehingga ke tahun 1968. Tahun 1968 adalah tahun terakhir, di mana Pejabat Cukai Pendapatan London ini mengendalikan cukai individu dan syarikat yang bermastautin di UK.

Pada tarikh 1 November 1948 ini juga, **Borang Nyata Cukai Pendapatan (BNCP) pertama kali dikeluarkan**. Sebanyak 60,000 BNCP telah dihantar kepada pembayar cukai yang berpotensi pada November dan Disember 1948, serta pada awal bulan 1949. Daripada jumlah tersebut, sebanyak 51,000 BNCP telah dikembalikan oleh pembayar cukai.

## JABATAN CUKAI PENDAPATAN

Pada tahun 1949, nama Pejabat Cukai Pendapatan telah ditukar kepada Jabatan Cukai Pendapatan (JCP). Mulai tahun 1949 hingga 1957, JCP telah diketuai oleh beberapa Pengawal Besar seperti yang berikut:-

### Nama-Nama Pengawal Besar

**R.B. Heasman**  
1948-1950

**E.M. McDonald**  
1950-1952

**A.W. Hodgers**  
1952-1955

**R.F. White**  
1955-1960

Bilangan pegawai yang berkhidmat juga telah bertambah daripada 48 orang pegawai pada tahun 1949 kepada 622 orang pegawai pada tahun 1958.

## JABATAN HASIL DALAM NEGERI (JHDN)

Pada tahun 1957, nama Jabatan Cukai Pendapatan telah ditukar kepada Jabatan Hasil Dalam Negeri (JHDN). Pertukaran nama JCP ini juga melibatkan pertukaran gelaran bagi Pengawal Besar kepada Ketua Pengarah Hasil Dalam Negeri. Pada masa tersebut, Ketua Pengarah Hasil Dalam Negeri adalah Mr. R.F. White.

Ketika itu, JHDN telah mula beroperasi dengan empat (4) cawangan di seluruh negeri. Empat (4) cawangan tersebut terletak di Pulau Pinang, Ipoh, Seremban dan Kota Bharu.

Ketua Pengarah Hasil Dalam Negeri juga telah beberapa kali bertukar ganti dari tahun 1960 hingga 1996 sebelum JHDN dilembagakan. Nama Ketua Pengarah Hasil Dalam Negeri dari 1960 hingga 1996 adalah seperti yang berikut :

### Mantan Ketua Pengarah Hasil Dalam Negeri (JHDN)



**L.A. Varty**

15 Januari 1965 – 13 Januari 1967



**Tan Sri Lim Leong Seng**

14 Januari 1967 – 13 Jun 1971



**Tan Sri M.S. Sundram**

14 Jun 1971 – 31 Ogos 1976



**Eu Boon Hor**

1 September 1976 – 30 Jun 1980



**Y.M. Raja Dato' Seri Abdul Aziz Bin Raja Salim**

1 Julai 1980 – 31 Mei 1990



**YBhg. Tan Sri Dato' Abu Bakar Bin Mohd Noor**

1 Jun 1990 – 31 Mei 1996

## LEMBAGA HASIL DALAM NEGERI MALAYSIA (LHDNM)

Pada 1 Mac 1996, JHDN telah dilembagakan dan mula dikenali sebagai Lembaga Hasil Dalam Negeri Malaysia (LHDNM). LHDNM ditubuhkan berikutan daripada cadangan Kerajaan untuk memperbadankan JHDN semasa Pembentangan Belanjawan pada tahun 1993. Penubuhan LHDNM adalah susulan daripada berkuatkuasanya Akta Lembaga Hasil Dalam Negeri Malaysia 1995 (Akta 533).

Akta ini memperuntukkan LHDNM bertindak sebagai ejen kerajaan untuk memungut cukai dan memberi perkhidmatan dalam pentadbiran, penaksiran, pemungutan dan penguatkuasaan pembayaran Cukai Pendapatan, Cukai Pendapatan Petroleum, Cukai Keuntungan Harta Tanah, Cukai Duti Setem dan lain-lain hasil cukai yang dipersetujui oleh Kerajaan dengan LHDNM.

Dengan itu, LHDNM bertanggungjawab bagi keseluruhan pentadbiran cukai langsung di bawah akta berikut:

- Akta Cukai Pendapatan 1967;
- Akta Petroleum (Cukai Pendapatan) 1967;
- Akta Cukai Keuntungan Harta Tanah 1976;
- Akta Penggalakan Pelaburan 1986;
- Akta Setem 1949; dan
- Akta Cukai Aktiviti Perniagaan Labuan 1990.

Pada 6 Januari 2015, LHDNM telah menjadi sebuah Badan Berkanun Diasingkan Saraan dan Dibebaskan (BBDSB), di mana LHDNM mempunyai kuasa autonomi dari segi pengurusan kewangan dan sumber manusia. Walau bagaimanapun, penetapan dan penggubalan dasar percukaian negara terus kekal di bawah bidang kuasa Kementerian Kewangan Malaysia.

## Ketua Pegawai Eksekutif / Ketua Pengarah Hasil Dalam Negeri



**YBhg. Dato' Mohd Ali Bin Hassan**  
Pengerusi Eksekutif  
(1 Mac 1996 – 31 Julai 1997)



**YBhg. Datuk Najirah  
Binti Mohd Tassaduk Khan**  
Ketua Pengarah JHDN  
(1 Jun 1996 – 31 Julai 1997)  
Ketua Pegawai Eksekutif  
(1 Ogos 1997 – 31 Julai 2000)



**YBhg. Tan Sri Dato' Zainol Abidin  
Bin Abd. Rashid**  
Ketua Pegawai Eksekutif /  
Ketua Pengarah Hasil Dalam Negeri  
(1 Ogos 2000 – 18 Oktober 2006)



**YBhg. Tan Sri Hasmah  
Binti Abdullah**  
Ketua Pegawai Eksekutif / Ketua  
Pengarah Hasil Dalam Negeri  
(19 Oktober 2006 – 7 Januari 2011)



**YBhg. Kolonel (K) Tan Sri Datuk Wira  
Dr. Hj. Mohd Shukor Bin Hj. Mahfar**  
Ketua Pegawai Eksekutif /  
Ketua Pengarah Hasil Dalam Negeri  
(8 Januari 2011 – 11 Disember 2016)



**YBhg. Dato' Sri Dr. Sabin  
Bin Samitah**  
Ketua Pegawai Eksekutif /  
Ketua Pengarah Hasil Dalam Negeri  
(12 Disember 2016 – 18 Oktober 2021)



**YBhg. Dato' Sri Dr. Mohd Nizom  
bin Sairi**  
Ketua Pegawai Eksekutif /  
Ketua Pengarah Hasil Dalam Negeri  
(19 Oktober 2021 – 16 Disember 2023)



**YBhg. Datuk Abu Tariq  
bin Jamaluddin**  
Ketua Pegawai Eksekutif /  
Ketua Pengarah Hasil Dalam Negeri  
(17 Disember 2023 – sekarang)

*Perutusan*  
**PENGERUSI ANGGOTA  
LEMBAGA LHDNM**

# Perutusan PENGERUSI ANGGOTA LEMBAGA LHDNM

*YBhg. Datuk Johan Mahmood Merican*

Pengerusi Anggota Lembaga  
Lembaga Hasil Dalam Negeri Malaysia



## TAHUN 2023 - MELAKAR PEMULIHAN DAN KECEMERLANGAN

Tahun 2023 telah melakar perjalanan penting buat Malaysia dalam usaha memperkukuhkan pemulihan ekonomi pasca pandemik COVID-19 yang telah meninggalkan dampak yang cukup besar terhadap negara. Dengan cabaran baharu dalam landskap ekonomi global serta perubahan sosial yang pesat, negara kita terus teguh menempuh ujian ini berbekalkan iltizam, kerjasama strategik, dan keberkesanan dasar yang digerakkan oleh agensi-agensi kerajaan. Kejayaan ini tidak mungkin tercapai tanpa kesepaduan antara kerajaan, sektor swasta, dan rakyat dalam menghadapi cabaran bersama.

Meskipun berdepan cabaran inflasi global, ketidaktentuan geopolitik dan perubahan teknologi, sinar harapan terus menyerlah dengan pelaksanaan strategi pemulihan ekonomi yang berkesan. Malaysia kekal fokus kepada pembangunan inklusif dan mampan, dengan tumpuan khusus kepada kebajikan rakyat serta daya tahan perniagaan. Peperangan yang tercetus di kawasan-kawasan strategik dunia, serta ketegangan diplomatik yang melibatkan kuasa besar telah membawa kepada gangguan terhadap rantaian bekalan global, serta inflasi yang semakin meningkat. Sumber-sumber penting seperti tenaga, makanan, dan bahan mentah menjadi semakin sukar didapati, menyebabkan tekanan terhadap kestabilan ekonomi negara-negara di seluruh dunia termasuk Malaysia.

Di tengah-tengah kesulitan ini, ekonomi dunia berhadapan dengan prospek pemulihan yang perlahan, dan Malaysia turut tidak terkecuali. Walau bagaimanapun, negara ini menunjukkan ketabahan yang luar biasa, bertahan melalui krisis-krisis global ini dengan mengekalkan dasar fiskal yang berdaya tahan serta mengadaptasi ekonomi digital dan inovasi untuk memastikan kelangsungan hidup. Malaysia berjaya mengharungi semua cabaran ini dengan penuh kecekalan, berkat kerjasama antara rakyat dan kerajaan, serta sokongan padu daripada agensi-agensi kerajaan.

Salah satu daripada agensi yang memainkan peranan utama dalam memastikan kestabilan kewangan negara adalah Lembaga Hasil Dalam Negeri Malaysia (LHDNM). LHDNM bukan sahaja bertanggungjawab untuk kutipan cukai yang menggerakkan aliran tunai kerajaan, tetapi juga berperanan dalam menstabilkan ekonomi negara dengan memastikan sumber kewangan negara dapat digunakan sebaik-baiknya untuk pembangunan dan kesejahteraan rakyat. Kejayaan LHDNM pada tahun 2023 tidak hanya diukur dari segi angka kutipan, tetapi turut mengambil kira aspek daya adaptasi terhadap cabaran ekonomi dan politik global yang semakin mencabar.

□□ **Dalam suasana ketidakstabilan ekonomi dan politik dunia, Belanjawan 2023 telah menyediakan peruntukan strategik untuk memperkukuh pemulihan ekonomi negara. Walaupun dunia berhadapan dengan ketidakpastian, kerajaan Malaysia telah mengambil langkah-langkah konkrit untuk mengatasi cabaran ini, termasuk memperkenalkan dasar fiskal yang lebih inklusif dan berdaya tahan, serta memastikan kelangsungan hidup bagi sektor-sektor ekonomi yang terkesan.** □□

Peningkatan dalam kutipan hasil cukai oleh LHDNM yang dijana melalui pelbagai inisiatif pematuhan cukai telah memberikan sumbangan yang besar kepada pembiayaan program-program kerajaan, yang seterusnya membantu rakyat dan perniagaan menyesuaikan diri dengan landskap ekonomi baharu ini.

Tahun 2023 juga menyaksikan pemulihan sektor-sektor utama ekonomi Malaysia yang terkesan akibat pandemik dan krisis global. Namun, cabaran yang tidak kurang besar juga tetap ada, terutamanya dalam konteks pergolakan

dunia yang memberi kesan langsung kepada perdagangan antarabangsa, kestabilan harga komoditi, serta aliran pelaburan asing. Sektor-sektor yang bergantung kepada perdagangan antarabangsa dan sumber bahan mentah seperti minyak dan gas, serta barangan pengguna terpaksa berdepan dengan tekanan yang cukup hebat. Dalam keadaan yang serba mencabar ini, LHDNM telah berjaya menunjukkan kebijaksanaan bagi memastikan kutipan cukai tetap konsisten, bahkan meningkatkan hasil dengan memanfaatkan teknologi dan sistem digital agar memudahkan pematuhan dan pengumpulan hasil cukai.

## PRESTASI LHDNM TAHUN 2023

Sebagai agensi pentadbir cukai utama negara, LHDNM terus melaksanakan tanggungjawabnya dengan cemerlang. Prestasi kutipan cukai langsung pada tahun 2023 mencatatkan rekod membanggakan dengan kutipan keseluruhan berjumlah RM183.3 bilion, peningkatan sebanyak RM7.8 bilion atau 4.49% berbanding tahun sebelumnya.

Kejayaan ini mencerminkan strategi yang holistik dan inovatif yang telah dilaksanakan oleh LHDNM demi memastikan kelestarian ekonomi negara termasuklah pengukuhan pematuhan sukarela. Pendidikan cukai yang efektif telah mendorong lebih banyak rakyat dan perniagaan tampil melaporkan pendapatan dengan tepat dengan kadar penyelesaian kes audit dan siasatan turut mencatatkan peningkatan, mencapai 165.4% bagi kes siasatan. Kecemerlangan LHDNM turut

didorong oleh inisiatif transformasi digital ke arah mewujudkan persekitaran percukaian yang mudah, pantas dan efektif. Menerusi perkhidmatan ezHasil yang terus diperkasa telah mencatatkan 100% tahap kesediaan sistem, yang memberikan pengalaman lancar dan pantas kepada pelanggan.

Selain itu, kecekapan operasi LHDNM turut ditambah baik dengan pelaksanaan e-Invois ke arah mengurangkan jurang ketirisan cukai yang boleh mendatangkan kerugian kepada negara. Pelaksanaan e-Invois yang bakal bermula pada tahun 2024 akan menjadi batu loncatan ke arah meningkatkan tahap kesedaran dan pematuhan cukai yang tinggi dalam kalangan masyarakat. Inisiatif ini bukan sahaja berupaya memperkukuh kedudukan fiskal negara, malah menjadi asas penting dalam membiayai pelbagai program pembangunan dan kebajikan rakyat.

## KEJAYAAN BELANJAWAN 2023 DAN HARAPAN BELANJAWAN 2024

Belanjawan 2023 bertemakan “Membangun Malaysia Madani”, telah mencatatkan pencapaian luar biasa sepanjang tahun ini. Antara kejayaan utama termasuk:

### 1. Pertumbuhan Ekonomi yang Kukuh:

- o Keluaran Dalam Negara Kasar (KDNK) mencatatkan pertumbuhan sebanyak **5.2%**, selari dengan unjuran Tabung Kewangan Antarabangsa (IMF) dan Bank Dunia.

### 2. Pemerksaan Perniagaan dan Pelaburan:

- o Peningkatan ketara dalam sektor teknologi hijau dan ekonomi digital dengan pelaburan langsung asing (FDI) mencecah **RM220 bilion**.



### 3. Peningkatan Kebajikan Rakyat:

- Sepanjang tahun ini, lebih daripada RM8 bilion telah diagihkan kepada rakyat dalam bentuk bantuan tunai, program subsidi bersasar, serta pelbagai inisiatif kebajikan. Langkah ini telah membantu mengurangkan beban kos sara hidup rakyat, terutamanya bagi golongan B40 dan M40.

### 4. Transformasi Digital dan Teknologi Hijau

- Kerajaan juga telah berjaya mempercepatkan usaha transformasi digital melalui pelaburan dalam teknologi dan infrastruktur digital. Inisiatif ini telah menjana lebih 40,000 peluang pekerjaan baharu serta meningkatkan daya saing sektor ekonomi digital. Dalam masa yang sama, langkah ke arah ekonomi hijau telah diperkukuh dengan insentif kepada projek tenaga boleh diperbaharui, menjadikan Malaysia sebagai antara peneraju serantau dalam usaha pembangunan lestari; dan

### 5. Pembangunan Infrastruktur dan Kesihatan

- Belanjawan 2023 juga memberi tumpuan kepada pembangunan infrastruktur, termasuk peruntukan tambahan untuk pembinaan hospital baharu, menaik taraf fasiliti kesihatan, dan penambahbaikan sistem pengangkutan awam. Semua ini bertujuan untuk meningkatkan kualiti hidup rakyat Malaysia.

Kejayaan ini menunjukkan bahawa dasar-dasar kerajaan yang diterapkan melalui Belanjawan 2023 berjaya mendorong pemulihan ekonomi yang mampan dan inklusif.

Dengan kejayaan Belanjawan 2023 sebagai asas yang kukuh, Belanjawan 2024 akan menjadi pemacu kepada fasa pembangunan negara seterusnya. Bertemakan “Reformasi Ekonomi Memperkasa Rakyat”, Belanjawan 2024 dengan jumlah peruntukan sebanyak RM393.8 bilion dirangka untuk menumpukan kepada aspek:

#### 1. Tatakelola Terbaik Demi Ketangkasannya Perkhidmatan:

Memperkukuh reformasi fiskal dan institusi untuk meningkatkan kecekapan perkhidmatan awam serta memastikan pelaksanaan projek yang memberi manfaat langsung kepada rakyat.

#### 2. Penstrukturan Semula Ekonomi bagi Melonjak Pertumbuhan:

Menstruktur semula ekonomi dengan fokus kepada pertumbuhan sektor strategik, memperkasa perusahaan mikro, kecil, dan sederhana (PMKS), serta mempromosikan agenda mampan dan peralihan tenaga; dan

#### 3. Peningkatan Darjat Hidup Rakyat:

Melindungi kebajikan rakyat melalui inisiatif seperti meningkatkan kemudahan asas, memperkukuh perpaduan dan keselamatan, serta memastikan kesejahteraan penjawat awam.

Kerajaan optimis bahawa dengan pendekatan menyeluruh dan strategi yang inklusif, Belanjawan 2024 mampu memperkukuh daya tahan ekonomi negara serta memastikan kesejahteraan rakyat terus terjamin.

## HARAPAN UNTUK MASA HADAPAN

Dalam menghadapi cabaran global yang terus mencabar keupayaan negara untuk bertahan dan berkembang, saya percaya bahawa Malaysia mempunyai potensi yang besar untuk terus maju ke hadapan. Dengan asas ekonomi yang kukuh, daya tahan yang telah teruji, serta semangat kesatuan rakyat, kita mampu mengatasi segala rintangan yang mendatang. Tahun-tahun mendatang pasti akan membawa cabaran baharu, namun dengan komitmen bersama, kita dapat mengubah cabaran ini menjadi peluang untuk mencipta masa depan yang lebih baik.

LHDNM akan terus memainkan peranan strategik dalam memastikan kesinambungan pembangunan ekonomi negara. Pelaksanaan dasar percukaian yang lebih cekap, telus, dan inklusif akan menjadi keutamaan dalam usaha kita untuk meningkatkan kepercayaan rakyat terhadap sistem percukaian negara. Saya yakin, dengan pendekatan ini, kita mampu membina sebuah negara yang tidak hanya makmur dari segi ekonomi tetapi juga sejahtera dalam erti kata yang sebenar.

Setinggi-tinggi penghargaan saya sampaikan kepada rakyat Malaysia yang terus menunjukkan tanggungjawab dan semangat patriotisme mereka dengan melaporkan pendapatan dan membayar cukai secara sukarela. Anda semua adalah wira sebenar yang menyumbang kepada kestabilan dan kemajuan negara. Setiap ringgit yang anda laporkan dan bayar bukan sekadar angka dalam statistik, tetapi merupakan asas kepada pelbagai inisiatif pembangunan negara untuk menyediakan infrastruktur, memastikan sistem pendidikan yang berkualiti, hinggalah bantuan untuk kumpulan masyarakat yang memerlukan.

Harapan saya, agar semangat ini terus subur dalam kalangan rakyat Malaysia. Kejayaan sesebuah negara tidak hanya bergantung kepada usaha kerajaan, tetapi juga kepada kesedaran dan kesepaduan rakyatnya. Dengan semangat kebersamaan, kita boleh memastikan Malaysia terus berdiri megah di persada dunia, menjadi contoh kepada negara-negara lain sebagai sebuah negara yang mampu mengharungi cabaran global dengan jayanya.

Akhir kata, marilah kita terus berganding bahu, memikul tanggungjawab, dan melangkah ke hadapan dengan penuh keyakinan demi masa depan generasi akan datang. Semoga Malaysia terus maju, makmur, dan sejahtera, hasil daripada sinergi antara kerajaan, agensi-agensi, dan rakyat yang setia kepada tanah air tercinta ini.

Sekian, terima kasih.

The background features a complex, abstract design. It includes a grid of white lines on a light blue background, overlaid with various geometric shapes like triangles and polygons in shades of blue and white. A prominent element is a large, stylized pencil or brushstroke in a golden-brown color, which appears to be part of the overall composition. The overall aesthetic is modern and technical.

*Perutusan*  
**KETUA PEGAWAI EKSEKUTIF  
LHDNM**

# Perutusan KETUA PEGAWAI EKSEKUTIF LHDNM

*YBhg. Datuk Abu Tariq  
Bin Jamaluddin*

Ketua Pegawai Eksekutif  
Lembaga Hasil Dalam Negeri Malaysia



## **Bismillahirrahmanirrahim**

### **Assalamualaikum Warahmatullahi Wabarakatuh dan Salam Sejahtera**

Yang Berbahagia, Pengerusi Lembaga, Lembaga Hasil Dalam Negeri Malaysia, Ahli-ahli Lembaga Lembaga Pengarah, pengurusan tertinggi LHDNM, sahabat-sahabat perjuangan warga kerja LHDNM yang saya kasihi.

Alhamdulillah, marilah kita memanjatkan setinggi-tinggi rasa syukur ke hadrat Allah SWT kerana dengan limpah rahmat dan izin-Nya, Laporan Tahunan Lembaga Hasil Dalam Negeri Malaysia (LHDNM) 2023 berjaya diterbitkan. Kejayaan ini merupakan manifestasi kepada kerja keras dan dedikasi seluruh warga kerja LHDNM dalam menjalankan amanah sebagai pemungut hasil cukai utama negara.

Saya juga ingin mengambil kesempatan ini untuk mengucapkan terima kasih dan setinggi-tinggi penghargaan kepada seluruh warga kerja LHDNM atas komitmen dan dedikasi yang telah ditunjukkan sepanjang tahun 2023. Sebagai barisan hadapan dalam tadbir urus percukaian negara, setiap sumbangan anda tidak kira besar atau kecil amat bermakna dan menjadi penyumbang kepada kemakmuran ekonomi negara.

Penerbitan laporan tahunan ini bukan sekadar paparan pencapaian, tetapi turut mencerminkan usaha kolektif kita dalam mengukuhkan asas ekonomi negara. Lebih penting lagi, ini menjadi saksi kepada transformasi, inovasi, dan komitmen tinggi LHDNM dalam mendepani pelbagai cabaran, khususnya dalam era yang penuh ketidakpastian ini.

## PENCAPAIAN LHDNM

Tahun 2023 telah berjaya diharungi dengan penuh dedikasi dan jayanya. Buktinya, sehingga 31 Disember 2023, jumlah keseluruhan cukai langsung yang berjaya dikutip ialah RM183.3 bilion, iaitu RM7.8 bilion atau 4.49% lebih tinggi berbanding pencapaian tahun 2022 yang berjumlah RM175 bilion.

Meskipun negara masih berdepan cabaran ketidakpastian ekonomi global serta usaha pemulihan pasca pandemik COVID-19, kita tetap berjaya mencatatkan prestasi luar biasa ini. Pencapaian ini merupakan hasil daripada pelaksanaan strategi-strategi inovatif dan pemerkasaan teknologi digital yang memacu kecekapan sistem percukaian negara.

□□ **Saya ingin merakamkan penghargaan kepada semua pihak yang telah menyumbang kepada kejayaan ini, termasuk Kementerian Kewangan, para pembayar cukai yang patuh, serta seluruh warga kerja LHDNM yang bersemangat tinggi. Semangat kesatuan dan dedikasi inilah yang menjadi kekuatan kita dalam mengharungi tahun 2023 dengan penuh keunggulan.** □□

## CABARAN TAHUN 2023 DAN STRATEGI KUTIPAN

Dalam menjalani tahun 2023, kita tidak terlepas daripada menghadapi pelbagai cabaran. *Forum On Tax Administration Risk Management Community of Interest* di bawah OECD telah mengenal pasti cabaran-cabaran utama yang boleh menggugat pengurusan dan pentadbiran percukaian. Antaranya termasuklah isu ketidakpatuhan cukai, globalisasi, ekonomi bayangan, serta ancaman keselamatan siber. Sebagai sebuah organisasi penting dalam menjana pendapatan negara, LHDNM tidak terkecuali daripada menghadapi kesan langsung dan tidak langsung daripada cabaran ini.

### 1. Cabaran Ekonomi

Ketidaktentuan ekonomi global terus memberi tekanan kepada Malaysia sepanjang tahun 2023. Kenaikan kadar inflasi, peningkatan kos sara hidup dan turun naik nilai mata wang merupakan antara faktor yang menguji ketahanan ekonomi negara. Dalam konteks percukaian, situasi ini menuntut usaha lebih proaktif untuk memastikan pematuhan cukai dalam kalangan pembayar cukai tetap tinggi walaupun mereka terkesan oleh keadaan ekonomi semasa.

Selain itu, perubahan struktur ekonomi akibat pertumbuhan pesat ekonomi digital turut memberi kesan kepada corak kutipan cukai. Perniagaan-perniagaan konvensional semakin tertekan, manakala perniagaan berasaskan digital dilihat semakin berkembang pesat. Ini menuntut pendekatan yang lebih inovatif dalam menguruskan cabaran pematuhan dan pengauditan cukai.

## 2. Cabaran Sosial

Dari sudut sosial, kesedaran mengenai tanggungjawab membayar cukai masih menjadi cabaran utama, terutamanya dalam kalangan individu dan perniagaan kecil. Meskipun pelbagai kempen kesedaran cukai telah dilaksanakan, sikap tidak peduli atau kurang memahami kepentingan cukai dalam membangunkan negara masih wujud.

Tambahan pula, ketidaksamaan ekonomi antara golongan kaya dan miskin turut mencetuskan cabaran dalam memastikan sistem cukai kita kekal adil dan inklusif. Kumpulan B40 yang terkesan teruk akibat peningkatan kos sara hidup sering kali memerlukan bantuan kerajaan, sementara golongan T20 pula perlu diberi perhatian agar pematuhan cukai mereka sentiasa berada pada tahap optimum demi mewujudkan keseimbangan sosial.

## 3. Cabaran Politik

Landskap politik yang dinamik dan kadangkala tidak stabil juga menjadi cabaran penting sepanjang tahun 2023. Perubahan dalam dasar dan polisi kerajaan, termasuk cadangan-cadangan baharu berkaitan percukaian seperti Cukai Keuntungan Modal dan e-Invois, memerlukan penyesuaian segera daripada LHDNM.

Selain itu, usaha untuk memastikan kepercayaan rakyat terhadap sistem percukaian negara terus kekal teguh juga menjadi cabaran besar. Persepsi masyarakat terhadap isu ketelusan dan integriti dalam pentadbiran kerajaan memberi kesan langsung kepada pematuhan cukai. Justeru, LHDNM perlu terus memainkan peranan sebagai agensi yang telus, berintegriti, dan profesional dalam setiap tindakan yang diambil.

## 4. Cabaran Dunia

Di peringkat global, cabaran dunia turut memberi kesan kepada pentadbiran percukaian negara. Salah satu cabaran utama ialah perkembangan ekonomi tanpa sempadan, di mana perniagaan rentas sempadan dan platform e-dagang antarabangsa semakin sukar untuk dikawal dari aspek percukaian. Hal ini memerlukan LHDNM untuk sentiasa selaras dengan piawai antarabangsa seperti *Base Erosion and Profit Shifting* (BEPS) serta memperkukuhkan kerjasama dengan badan-badan percukaian antarabangsa.

Selain itu, ancaman perubahan iklim dan keperluan untuk melaksanakan cukai karbon turut menjadi isu penting. Negara-negara di seluruh dunia kini berlumba-lumba untuk mencapai matlamat pelepasan karbon sifar bersih (*net zero emissions*), dan ini memberi cabaran kepada LHDNM untuk memastikan polisi cukai negara kita dapat menyokong agenda hijau global ini tanpa membebankan sektor industri dan rakyat.

Tidak ketinggalan, risiko keselamatan siber yang semakin meningkat turut memberi cabaran besar. Dalam era digital ini, ancaman serangan siber terhadap sistem percukaian seperti MyTax dan *Hasil Integrated Tax System* (HITS) semakin membimbangkan. LHDNM perlu terus memperkukuh keselamatan data bagi melindungi maklumat pembayar cukai dan memastikan sistem pentadbiran cukai berjalan lancar tanpa gangguan.

## STRATEGI MENGHADAPI CABARAN

LHDNM sentiasa bersedia mendepani cabaran ini dengan melaksanakan pelbagai inisiatif strategik, antaranya:

1. **Pematuhan Sukarela:** Memperkukuhkan strategi AES iaitu *Awareness* (Kesedaran Cukai), *Education* (Pendidikan Cukai), dan *Services* (Perkhidmatan Cukai);
2. **Libat Urus:** Menggiatkan usaha mendekati pembayar cukai melalui sesi libat urus bersama dengan komuniti perniagaan, agensi kerajaan, serta badan bukan kerajaan;
3. **Transformasi Digital:** Melaksanakan sistem Hasil Integrated Tax System (HITS), e-Invois, dan Sijil Pematuhan Cukai (e-TCC); dan
4. **Pengauditan Menyeluruh:** Memantau transaksi secara berkumpulan bagi memastikan pematuhan cukai, khususnya melibatkan syarikat multinasional dan sektor khas seperti petroleum, perbankan, dan insurans.

Hasil daripada strategi-strategi ini, kutipan cukai bagi tahun 2023 mencatatkan peningkatan yang amat memberangsangkan. Ini merupakan bukti nyata bahawa LHDNM terus unggul sebagai badan pentadbir cukai langsung negara yang efektif dan cekap.

## PENGIKTIRAFAN

Tahun 2023 turut menyaksikan pelbagai pengiktirafan diterima oleh LHDNM. Antaranya, kita berjaya mengekalkan Sijil Audit Bersih untuk Penyata Kewangan bagi tahun berakhir 31 Disember 2023. Kejayaan ini membuktikan ketelusan dan integriti kita dalam pengurusan kewangan sekali gus meningkatkan kepercayaan pemegang taruh terhadap.

Selain itu, LHDNM terus diiktiraf atas inovasi teknologi yang telah membantu mempermudah urusan pembayar cukai. Sistem MyTax misalnya, terus menjadi simbol kejayaan transformasi digital kita.

## PENGHARGAAN DAN HARAPAN

Tahun 2023 ini adalah bukti kepada kejayaan kita bersama. Ini adalah hasil kerja keras dan dedikasi setiap warga kerja LHDNM, daripada mereka yang bertugas di ibu pejabat sehinggalah kepada mereka yang bekerja di cawangan-cawangan seluruh pelosok negara.

Saya ingin mengambil kesempatan ini untuk merakamkan setinggi-tinggi penghargaan kepada semua pihak yang telah memberikan sokongan dan kerjasama kepada LHDNM sepanjang tahun 2023. Terima kasih kepada Menteri Kewangan, Kementerian Kewangan, Anggota Lembaga serta seluruh warga kerja LHDNM yang penuh dedikasi, profesional, dan berintegriti.

Melangkah ke tahun 2024, saya yakin LHDNM akan terus memperkukuhkan peranannya sebagai pentadbir hasil utama negara. Semoga kita terus diberi kekuatan dan ketabahan dalam menggalas tanggungjawab ini demi memastikan kejayaan dan kestabilan ekonomi negara.

## PENUTUP

Dalam menghadapi cabaran-cabaran yang kian mendalam dan berkembang ini, LHDNM berpegang teguh kepada komitmen untuk memastikan kutipan cukai negara terus berkembang dengan adil dan berkesan. Kami percaya bahawa dengan kerjasama daripada semua pihak termasuk pembayar cukai, sektor swasta dan agensi kerajaan, kita dapat terus mengukuhkan sistem percukaian negara ini dan menyumbang kepada kemakmuran negara Malaysia.

Harapan kami adalah untuk melihat LHDNM bukan sahaja terus memainkan peranan yang penting dalam ekonomi negara, tetapi juga dalam membentuk satu masyarakat yang lebih cakna akan kepentingan pematuhan cukai sebagai tanggungjawab bersama dalam memajukan negara. Kami juga berharap agar setiap warga kerja LHDNM sentiasa berdedikasi, berintegriti, dan profesional dalam menjalankan tugas, selaras dengan visi dan misi LHDNM untuk menjadi organisasi yang efisien serta berorientasikan perkhidmatan terbaik.

Di samping itu, LHDNM juga berusaha untuk menjadi contoh dalam sistem pentadbiran percukaian yang terbuka, mesra pelanggan dan berdaya saing di peringkat global. Kita harus terus menerapkan inovasi dalam setiap aspek operasi untuk menyesuaikan diri dengan perkembangan teknologi dan kehendak ekonomi masa hadapan.

Akhir kata, saya ingin merakamkan penghargaan dan terima kasih kepada semua pihak yang telah bekerjasama untuk mencapai segala kejayaan yang telah diperolehi sepanjang tahun 2023 ini. Semoga kita dapat terus memperkukuhkan hubungan kerjasama ini demi kepentingan negara dan rakyat.

Marilah kita bersama-sama meneruskan perjalanan ini dengan tekad yang baru, semangat yang lebih kental, dan visi yang lebih jelas untuk masa depan Malaysia yang lebih sejahtera. Semoga tahun 2024 akan membuka lebih banyak peluang dan kejayaan untuk kita semua.

Sekian, terima kasih.



# Profil Korporat LHDNM



# Profil

## LEMBAGA HASIL DALAM NEGERI MALAYSIA

Lembaga Hasil Dalam Negeri Malaysia (LHDNM) adalah salah satu agensi utama di bawah Kementerian Kewangan yang bertanggungjawab memungut dan mentadbir cukai langsung negara.

LHDNM ditubuhkan di bawah Akta Lembaga Hasil Dalam Negeri Malaysia 1995 untuk memperolehi lebih kuasa terutamanya dalam bidang kewangan dan pengurusan kakitangan bagi meningkatkan kualiti pentadbiran percukaian.

Dahulu dikenali sebagai Jabatan Hasil Dalam Negeri Malaysia (JHDNM), ia diperbadankan pada 1hb Mac 1996 dan dikenali sebagai Lembaga Hasil Dalam Negeri Malaysia.

Agensi ini bertanggungjawab bagi keseluruhan pentadbiran cukai langsung di bawah akta berikut :

1

Akta Cukai Pendapatan 1967,

Akta Petroleum (Cukai Pendapatan) 1967,

2

3

Akta Cukai Keuntungan Harta Tanah 1976,

Akta Penggalakan Pelaburan 1986,

4

5

Akta Setem 1949, dan

Akta Cukai Aktiviti Perniagaan Labuan 1990.

6



# Fungsi

## LEMBAGA HASIL DALAM NEGERI MALAYSIA

01

Untuk bertindak sebagai ejen Kerajaan dan memberi perkhidmatan dalam pentadbiran, penaksiran, pemungutan dan penguatkuasaan pembayaran cukai pendapatan, cukai pendapatan petroleum, cukai keuntungan harta tanah, duti harta pusaka, duti setem dan apa-apa cukai lain sebagaimana yang dipersetujui antara Kerajaan dengan Lembaga

•••••

02

Untuk menasihati Kerajaan mengenai perkara-perkara yang berhubungan dengan percukaian dan menghubungi Kementerian dan badan berkanun yang sewajarnya mengenai perkara-perkara tersebut

•••••

03

Untuk turut serta di dalam atau di luar Malaysia berkenaan dengan perkara-perkara yang berhubungan dengan percukaian

•••••

04

Untuk melaksanakan apa-apa fungsi lain yang diberi kepada Lembaga oleh mana-mana undang-undang bertulis lain

•••••

05

Boleh bertindak sebagai ejen pemungutan untuk dan bagi pihak mana-mana badan untuk mendapatkan pinjaman yang kena dibayar balik kepada badan itu di bawah mana-mana undang-undang bertulis

# Kuasa

## LEMBAGA HASIL DALAM NEGERI MALAYSIA

Membuat Kontrak



Mempergunakan segala harta Lembaga, alih dan tak alih, dengan cara yang difikirkan suaimanfaat oleh Lembaga termasuklah mendapatkan pinjaman dengan menggadai harta tersebut

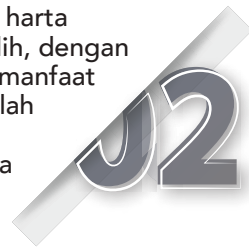

Melibatkan diri dalam apa-apa kegiatan, sama ada bersendirian atau bersama-sama dengan organisasi lain, atau agensi antarabangsa, bagi menggalakkan pemahaman percukaian yang lebih baik

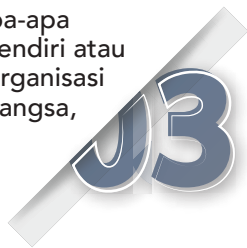

Memberi nasihat atau bantuan teknikal, termasuk kemudahan latihan kepada pihak-pihak berkuasa percukaian negara-negara lain



Mengenakan fi atau caj bagi perkhidmatan yang diberikan oleh Lembaga



Memberi pinjaman kepada pekerja-pekerja Lembaga bagi apa-apa maksud yang diluluskan secara khusus oleh Lembaga

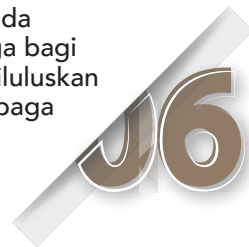

Menyediakan kemudahan rekreasi dan menggalakkan kegiatan rekreasi bagi, dan kegiatan yang berfaedah untuk, kebajikan pekerja Lembaga



Menyediakan latihan untuk pekerja Lembaga dan memberi biasiswa atau selainya membiayai latihan tersebut



Melakukan apa juga yang bersampingan dengan mana-mana kuasanya



# Budaya Korporat

Pentadbir Cukai Terunggul

## Visi

## Misi

Kami sentiasa berusaha untuk :

- i. Memberikan perkhidmatan terbaik
- ii. Mengoptimumkan operasi organisasi
- iii. Memaksimumkan pematuhan sukarela
- iv. Mengekalkan tahap kompetensi tertinggi

## Objektif

Melaksanakan Sistem Percukaian Yang Berkesan, Adil Dan Saksama

Bersama-sama Membangunkan Negara

## Slogan

## Dasar Kualiti

Berteraskan integriti, kami komited memberikan perkhidmatan yang terbaik untuk pelanggan

## Moto Perkhidmatan

Perkhidmatan Terbaik Untuk Anda

# Piagam Pelanggan



# Nilai Teras

Hasil berpegang kepada prinsip-prinsip moral yang ditetapkan oleh organisasi berdasarkan nilai-nilai yang sesuai dengan lunas undang-undang negara, sistem masyarakat setempat dan peraturan-peraturan tertentu yang ditetapkan untuk mencapai aspirasi organisasi.

Hasil Sentiasa Ceria Dan Seronok



H

Bekerja Dalam Satu Pasukan



A

Dengan Profesional



S

Berteraskan Integriti



I

Untuk Mencapai Kecemerlangan



L





## HAPPY

Budaya *Happy At Work* dapat menaikkan semangat Hasilian dalam meningkatkan produktiviti organisasi Menerapkan dan mengamalkan budaya mesra serta saling hormat menghormati ke arah mewujudkan organisasi penyayang dan harmoni.

*Managing People* dengan etika dan tatasusila yang baik dan sewajarnya.

Mewujudkan komitmen secara sukarela untuk bersama-sama mencapai matlamat / KPI Korporat yang telah diterapkan.



## TEAMWORK

Kerjasama yang utuh diterapkan dalam diri setiap Hasilian menjadikan setiap perancangan keputusan yang dilaksanakan lebih teratur, menjimatkan masa dan cekap seterusnya menghasilkan produktiviti yang tinggi.

Hasilian akan lebih gemilang jika setiap sesuatu perkara dilaksanakan secara berpasukan.



## PROFESIONALISM

Hasilian mempunyai semangat yang tinggi untuk menghasilkan yang terbaik dalam setiap urusan pentadbiran percukaian ke arah menjana pendapatan negara.

Selain itu, setiap urusan ditadbir dan diuruskan secara profesional dan cekap.



## INTEGRITY

Integriti dibudayakan di setiap peringkat pegawai LHDNM selari dengan matlamat untuk melahirkan modal insan yang kompeten, berintegriti dan komited.



## EXCELLENCE

Hasilian berusaha untuk menjalankan tanggungjawab dengan cemerlang bagi menghasilkan mutu kerja yang berkualiti dan berprestasi tinggi ke arah pentadbir cukai terunggul yang menyumbang kepada pembangunan negara.



# Anggota Lembaga LHDNM

# Anggota Lembaga 2023

## LEMBAGA HASIL DALAM NEGERI MALAYSIA

*Pengerusi Anggota Lembaga* .....  
LEMBAGA HASIL DALAM NEGERI MALAYSIA



**YBHG. DATUK JOHAN MAHMOOD MERICAN**

Ketua Setiausaha Perbendaharaan  
Perbendaharaan Malaysia  
Kementerian Kewangan Malaysia

*Anggota Lembaga* .....  
LEMBAGA HASIL DALAM NEGERI MALAYSIA



**YBHG. DATO' SERI ZULKAPLI BIN MOHAMED**

Ketua Pengarah Perkhidmatan Awam  
Jabatan Perkhidmatan Awam Malaysia

**YBHG. DATUK ABU TARIQ BIN JAMALUDDIN**  
Ketua Pegawai Eksekutif/ Ketua Pengarah Hasil Dalam Negeri  
Lembaga Hasil Dalam Negeri Malaysia



**YBHG. DATIN ROZITA BINTI RAMLI**

Penggubal Undang-Undang Parlimen  
Bahagian Gubalan  
Jabatan Peguam Negara

**YBRS. ENCIK MOHAMMAD REEZAL BIN AHMAD**  
Timbalan Setiausaha Bahagian (Makroekonomi)  
Bahagian Fiskal Dan Ekonomi  
Kementerian Kewangan Malaysia



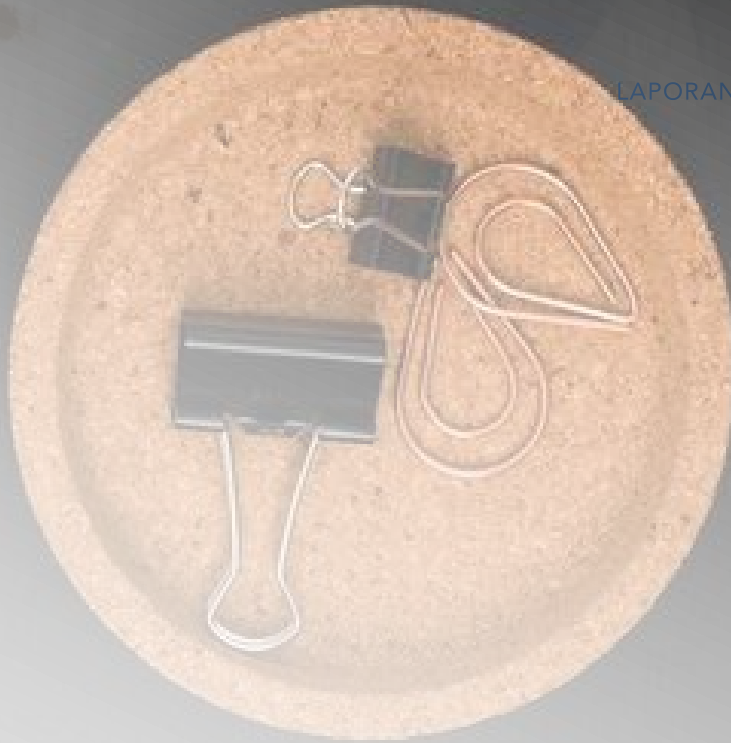

**YBRS. PUAN NOR YATI BINTI AHMAD**  
Akauntan Negara Malaysia  
Jabatan Akauntan Negara Malaysia

**YBHG. DATUK PETRUS GIMBAD**  
Konsultan Swasta  
(Wakil Kerajaan Negeri Sabah)



**YBHG. DATO SRI DR. WAN LIZOZMAN BIN WAN OMAR**  
Setiausaha Kewangan Negeri Sarawak  
(Wakil Kerajaan Negeri Sarawak)

**YBHG. DATUK NOOR AZIAN BINTI ABDUL HAMID**  
Konsultan Swasta





# Pengurusan Atasan LHDNM

# Pengurusan Atasan 2023

## LEMBAGA HASIL DALAM NEGERI MALAYSIA



**1. YBHG. DATUK ABU TARIQ BIN JAMALUDDIN**

Ketua Pegawai Eksekutif / Ketua Pengarah Hasil Dalam Negeri  
Lembaga Hasil Dalam Negeri Malaysia

**2. YBHG. DATUK DR. SOTIMIN BIN MUHALIP**

Timbalan Ketua Pegawai Eksekutif (Dasar)

**3. YBHG. DATO' WAN RAMIZA BINTI WAN GHAZALI**

Timbalan Ketua Pegawai Eksekutif (Operasi Percukaian)

**4. [KOSONG]**

Timbalan Ketua Pegawai Eksekutif (Pematuhan)

**5. YBHG. DATUK HISHAM BIN RUSLI**

Timbalan Ketua Pegawai Eksekutif (Pengurusan)



# Carta Organisasi



# Carta Organisasi

## LEMBAGA HASIL DALAM NEGERI MALAYSIA

### Timbalan Ketua Pegawai Eksekutif (Dasar)

DATUK DR. SOTIMIN BIN MUHALIP

### Timbalan Ketua Pegawai Eksekutif (Operasi Percukaian)

DATO' WAN RAMIZA BINTI WAN GHAZALI

#### Jabatan Dasar Percukaian

HISHAMUDIN BIN MOHAMED

#### Jabatan Undang- Undang

RAJA KAMARUL ZAMAN BIN RAJA MUSA

#### Jabatan Penyelidikan & Strategik

NORISHAM BIN LONG

#### Jabatan Resolusi Pertikaian

NORHANADIA BINTI SAMSUDIN

#### Jabatan Percukaian Antarabangsa

DR. ESTHER A.P. KOISIN

#### Cawangan Guaman Lembah Klang

NORHISHAM BIN AHMAD

#### Jabatan Teknologi Maklumat

ABD RAHMAN BIN YUSOF

#### Jabatan Pungutan Hasil

MARSIDE @ MARSIDI BIN JULIKA @ ZELIKA

#### Jabatan Operasi Cukai

SHAHARRUDY BIN OTHMAN

#### Jabatan Khidmat Korporat

NORAINI BINTI MUSTAFA

#### Jabatan Operasi Setem & Ckht

ZALEHA BINTI ADAM

#### LHDNM Pulau Pinang

NORFAIDAH BINTI DAUD

#### LHDNM Terengganu

MOHAMAD ROSLI BIN MAMAT

#### LHDNM Negeri Sembilan

MUKHTAR BIN ABDUL KADIR

#### LHDNM Melaka

MOHD SHAHRIZ BIN RAMLI

#### LHDNM Sabah

AZRUL HISHAM BIN SHAMSUDIN

#### LHDNM Johor

SHIFAAK BINTI MD. AMIN

#### LHDNM Wilayah Persekutuan Kuala Lumpur

DATO' AZHAR BIN HUSIN

#### LHDNM Kelantan

WAN ROSLAN BIN WAN ISMAIL

## ANGGOTA LEMBAGA

### JABATAN AUDIT DALAM

MOHD ZAWAWI BIN RAZALI

### KETUA PEGAWAI EKSEKUTIF/ KETUA PENGARAH LHDN

DATUK ABU TARIQ BIN JAMALUDDIN

#### Timbalan Ketua Pegawai Eksekutif (Pematuhan)

KOSONG

#### Timbalan Ketua Pegawai Eksekutif (Pengurusan)

DATUK HISHAM BIN RUSLI

#### Jabatan Pematuhan Cukai

ABANG EHSAN BIN ABANG ABU BAKAR

#### Cawangan Industri Khusus

ROSNITA BINTI AHMAD

#### Cawangan Pembayar Cukai Besar

KAMARUDIN BIN HASHIM

#### Jabatan Siasatan

AHMAD KHAIRUDDIN BIN ABDULLAH

#### Jabatan Perisikan & Profiling

KAMARUZAMAN BIN BAHRAIN

#### Cawangan Cukai Multinasional

HAMISAH BINTI ISMAIL

#### Jabatan Kewangan

MOHAMAD FAUZI BIN SAAT

#### Jabatan Logistik Korporat

MOHAMMAD NAZRI BIN ISMAIL

#### Jabatan Pengurusan Insan

ZAHARI BIN ALI

#### Akademi Percukaian Malaysia

ROSZAMMAN BIN MD NAWI

#### Jabatan Integriti & Pengurusan Risiko

CHAKNGARI @ YUSOF BIN DAUD

#### Jabatan Rayuan Khas

DR. HAZLINA BINTI HUSSAIN

#### Jabatan Khas

DATUK AKMAL JOHARI BIN  
ISMAIL

#### Pejabat Ketua Pegawai Eksekutif

RANJEET KAUR

#### LHDNM Selangor

KOSONG

#### LHDNM Pahang

DATUK SUHAILI BIN SUDIN

#### LHDNM Sarawak

VIJAYEN A/L NAGALINGHAM

#### LHDNM Wilayah Persekutuan Putrajaya

SHAFUDIN BIN YACOB

#### LHDNM Kedah

AZIZ BIN DIN

#### LHDNM Perak

KHAIRUL HALIMIN BIN ABDUL HALIM

#### LHDNM Perlis

AKMAL BIN MAT SAID



PKPE/ Jab /  
Cawangan  
Khas / APM  
(26)



Negeri (15)



# Penyataan Tadbir Urus Korporat

# Penyataan Tadbir Urus Korporat

Strategi Korporat Lembaga Hasil Dalam Negeri Malaysia (LHDNM) menetapkan program-program utama dalam Program Operasi Percukaian yang menjadi tonggak kepada pencapaian KPI LHDNM dan Pelan Korporat LHDNM 2021 – 2025 demi merealisasikan Visi LHDNM sebagai pentadbir cukai terunggul yang menyumbang kepada pembangunan negara. Dalam memastikan pelaksanaan program dengan telus dan berakuntabiliti, maka tadbir urus korporat adalah penting untuk memberi jaminan kepada pemegang taruh bahawa LHDNM merupakan sebuah pentadbir cukai yang mengamalkan governans yang baik dan berintegriti tinggi.

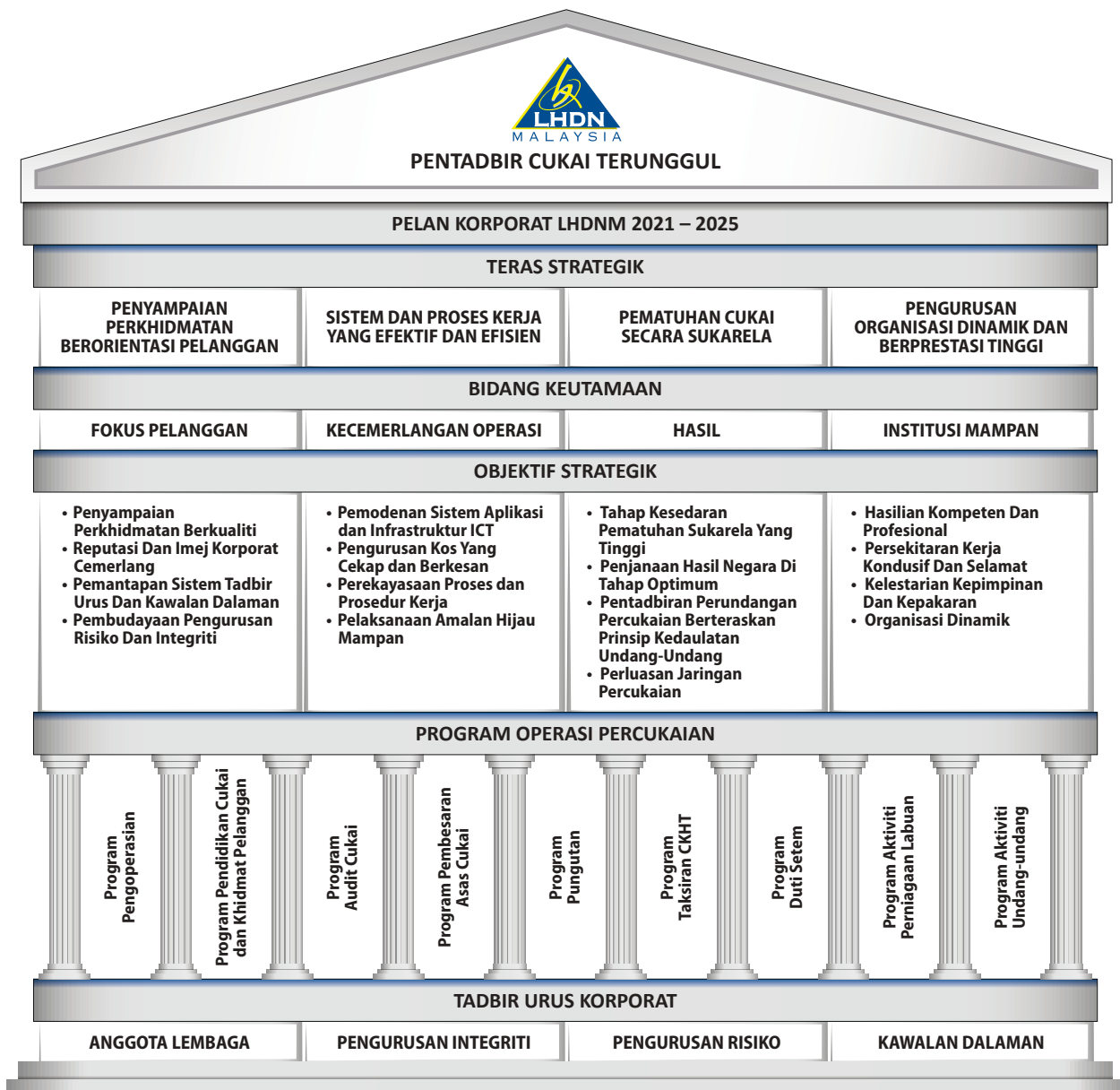

## 1.0 KEANGGOTAAN LEMBAGA

Anggota Lembaga LHDNM beriltizam mengekalkan serta memastikan pemakaian piawaian yang tertinggi dalam tadbir urus korporat di LHDNM. Lembaga Pengarah membentangkan penyata mengenai tadbir urus korporat bagi tahun berakhir 31 Disember 2022. Penyata ini menjelaskan pematuhan amalan terbaik dan proses-proses yang telah dilaksanakan oleh LHDNM.

### 1.1 KOMPOSISI KEANGGOTAAN

Subseksyen 6(1), Akta Lembaga Hasil Dalam Negeri Malaysia 1995 (Akta 533) menetapkan Lembaga hendaklah terdiri daripada anggota seperti berikut:

Ketua Setiausaha Perbendaharaan yang hendaklah menjadi Pengerusi,

Ketua Peguam Negara atau wakilnya,

Ketua Pegawai Eksekutif LHDNM,

Tidak melebihi dua orang wakil kerajaan yang dilantik oleh Menteri Kewangan, dan

Tidak melebihi daripada tiga orang wakil swasta yang berkedudukan atau berpengalaman dalam perkara kewangan, komersial, percukaian atau perundangan yang dilantik oleh Menteri Kewangan.

Komposisi keanggotaan ini selaras dengan amalan tadbir urus korporat yang baik dan memastikan keseimbangan kuasa dalam meningkatkan akauntabiliti dan kebertanggungjawaban untuk membuat keputusan yang bebas. Anggota Lembaga LHDNM terdiri daripada individu yang mempunyai pencapaian hebat, kemahiran yang pelbagai, kompeten, berpengalaman dan kebolehpercayaan untuk memastikan mereka melaksanakan tanggungjawab dengan berkesan.

### 1.2 PERANAN PENERUSI LEMBAGA DAN KETUA PEGAWAI EKSEKUTIF

Pengerusi Lembaga berperanan dalam mengurus dan memberi kepimpinan kepada Anggota Lembaga untuk memutuskan perkara-perkara yang dibawa ke perhatian Lembaga dan memantau setiap keputusan Lembaga.

Peranan utama Ketua Pegawai Eksekutif adalah sebagai Ketua Pengarah Hasil Dalam Negeri seperti ditetapkan di bawah Seksyen 134(1A) Akta Cukai Pendapatan 1967 (Akta 53) iaitu menjaga dan mengurus cukai. Pada masa yang sama di bawah Seksyen 6A (1) Akta 533, Ketua Pegawai Eksekutif juga adalah bertanggungjawab terhadap pentadbiran operasi harian. Kedua-dua peranan dilaksanakan dengan berkesan sejajar dengan strategi dan dasar serta menyediakan pengawasan, bimbingan, nasihat serta kepimpinan kepada pengurusan kanan.

### 1.3 MESYUARAT LEMBAGA - MLHDNM

Sepanjang tahun 2023, Mesyuarat Lembaga telah diadakan seperti berikut:

Bil. Mesyuarat <b>1/2023</b>	14 FEBRUARI 2023
Bil. Mesyuarat <b>2/2023</b>	17 APRIL 2023
Bil. Mesyuarat <b>3/2023 (KHAS) (SECARA EDARAN)</b>	14 JUN 2023
Bil. Mesyuarat <b>4/2023</b>	21 JUN 2023
Bil. Mesyuarat <b>5/2023 (KHAS)</b>	28 OGOS 2023
Bil. Mesyuarat <b>6/2023 (KHAS)</b>	27 NOVEMBER 2023
Bil. Mesyuarat <b>7/2023</b>	06 DISEMBER 2023
Bil. Mesyuarat <b>8/2023 (KHAS)</b>	20 DISEMBER 2023
Bil. Mesyuarat <b>9/2023 (KHAS)</b>	28 DISEMBER 2023

### 1.4 JAWATANKUASA LEMBAGA

Bagi tujuan melaksanakan fungsi-fungsi Lembaga, beberapa jawatankuasa utama ditubuhkan berdasarkan peruntukan statutori Seksyen 12 Akta 533 yang mana keahlian setiap jawatankuasa dilantik oleh Pengerusi Lembaga daripada kalangan barisan Anggota Lembaga. Jawatankuasa tersebut adalah seperti berikut:

Jawatankuasa Audit Lembaga,

Jawatankuasa Kewangan,

Jawatankuasa Pelaburan,

Jawatankuasa Pengurusan Insan Saraan 1,

Jawatankuasa Perolehan A dan B,

Jawatankuasa Tatatertib 1, dan

Jawatankuasa Rayuan Tatatertib.

Setiap jawatankuasa tersebut berfungsi untuk bertindak ke atas isu-isu yang kompleks, spesifik dan khusus. Syor dan cadangan tindakan yang dibuat oleh Jawatankuasa Lembaga, diangkat terus ke Mesyuarat Lembaga untuk membuat keputusan. Pertanggungjawaban secara kolektif ini merupakan amalan efektif dalam memartabatkan tadbir urus korporat.

Tiga elemen penting yang memastikan tadbir urus cemerlang di LHDNM adalah melalui strategi berikut:

- o PENGURUSAN INTEGRITI
- o PENGURUSAN RISIKO
- o KAWALAN DALAMAN



## 2.0 PENGURUSAN INTEGRITI

### 2.1 INISIATIF INTEGRITI LHDNM

Bagi memperkasakan pengurusan integriti di LHDNM, pelbagai inisiatif telah dilaksana sejak tahun 2005. Antara inisiatif integriti LHDNM adalah seperti berikut :



### 2.1.1 Keberkesanan Inisiatif Integriti LHDNM

Keberkesanan inisiatif integriti yang telah dilaksanakan dapat diukur melalui prestasi berikut:

- 1 Prestasi kutipan cukai yang tinggi setiap tahun mengikut sasaran yang ditetapkan oleh Kerajaan
- 2 Budaya kerja yang menepati standard ISO9001:2015 dan ISMS ISO/IEC 27001:2013
- 3 Dasar Antirasuah LHDNM menerusi inisiatif Pelan Antirasuah LHDNM dan pemantauan oleh Jawatankuasa Antirasuah LHDNM
- 4 Dasar Pemberian Maklumat LHDNM memantapkan Pengurusan Aduan Integriti Pegawai LHDNM bagi memastikan pegawai yang berkualiti dan berintegriti
- 5 Ketelusan tatacara kerja melalui perkongsian maklumat di Portal Rasmi LHDNM
- 6 Kepelbagaian perkhidmatan elektronik memudahkan dan mempercepatkan urusan pelanggan, menghalang salah laku pegawai serta campur tangan pihak ketiga
- 7 LHDNM berisiko "RENDAH" – Penarafan Risiko Rasuah Agensi, SPRM

## 2.2 PELAN ANTIRASUAH LHDNM (2019-2023)

Pelan Antirasuah Lembaga Hasil Dalam Negeri Malaysia (PeARL) adalah satu dokumen utama LHDNM yang menggariskan tindakan bersepadu dalam memerangi rasuah di samping bertindak sebagai satu pelan antirasuah menyeluruh yang merangka strategi untuk mengurus risiko berkaitan rasuah di LHDNM. PeARL telah dilancarkan pada 1 November 2019 sempena sambutan Hari Inovasi dan Integriti LHDNM tahun 2019. Pelancaran PeARL telah disempurnakan oleh YBhg. Tan Sri Haji Abu Kassim Bin Mohamed, Ketua Pengarah, Pusat Govern Ketua Pengarah Pusat Governans, Integriti dan Antirasuah Nasional (GIACC). Komposisi utama PeARL adalah Kerangka, Bidang Keutamaan, Strategi dan Objektif yang mengandungi sejumlah 76 inisiatif bagi membanteras gejala rasuah di LHDNM.

### KERANGKA PeARL

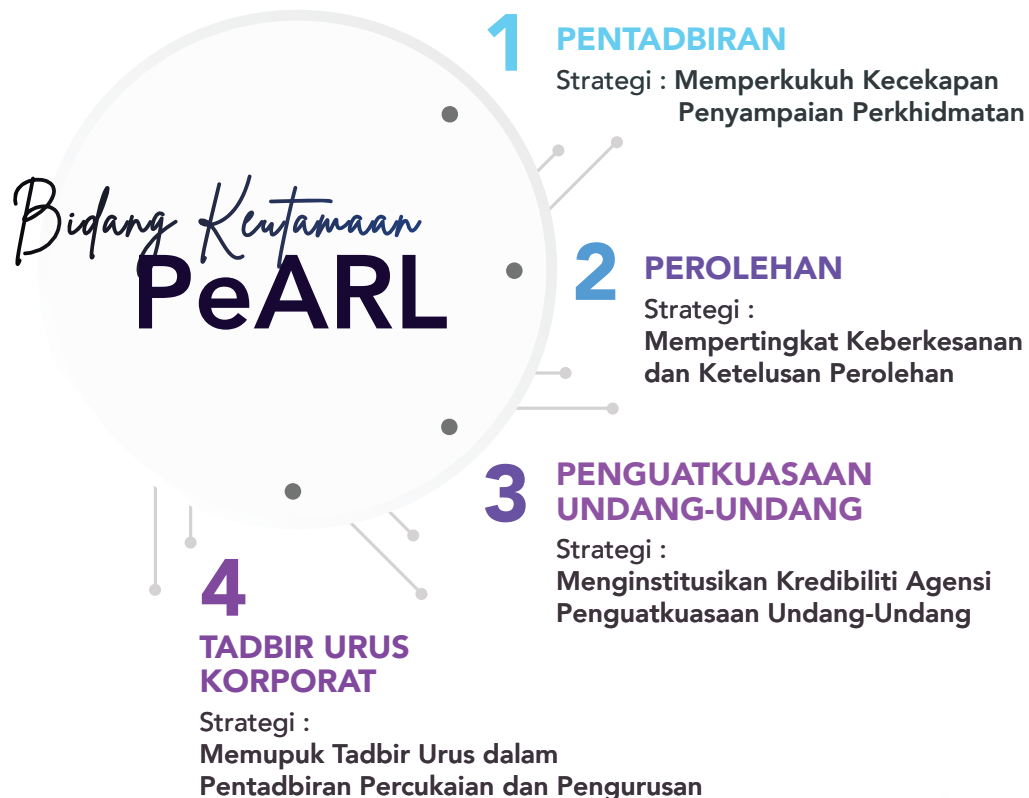
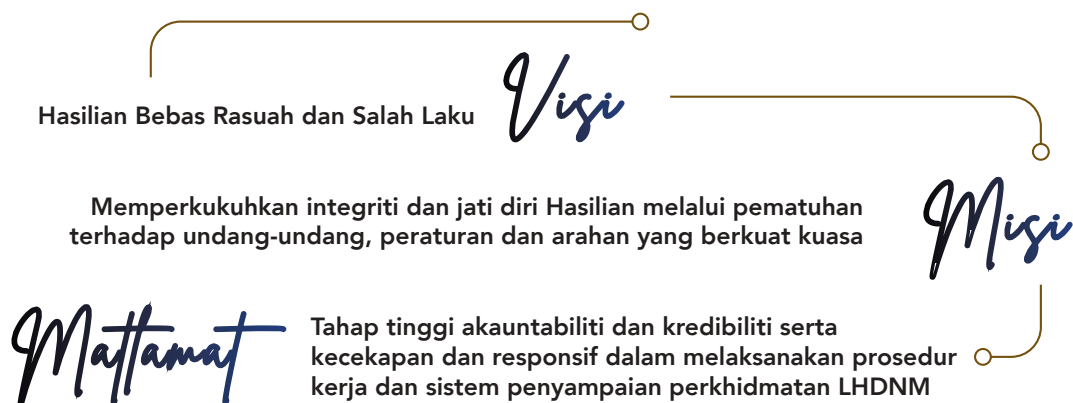

### OBJEKTIF STRATEGIK PeARL



### 2.3 RUMUSAN

Pelaksanaan inisiatif PeARL di LHDNM melibatkan jabatan, negeri, cawangan dan cawangan siasatan. Jabatan Integriti dan Pengurusan Risiko dipertanggungjawabkan untuk memantau libat urus dari jabatan, negeri, cawangan dan cawangan siasatan.

PeARL dibangunkan menerusi perekayasaan 4 strategik, 11 objektif strategi dan pelaksanaan 76 inisiatif bagi mentransformasikan LHDNM ke arah organisasi yang berintegriti, bersih, dihormati dan bebas rasuah.

Keberkesanan pelaksanaan inisiatif PeARL bagi tahun 2023 dipantau dan dikaji secara berkala. Maklum balas, nasihat dan panduan diberi secara berterusan supaya selari dengan cabaran, perubahan serta keperluan Strategik Korporat LHDNM. PeARL diperkukuhkan oleh prinsip tadbir urus menerusi Jawatankuasa Antirasuah LHDNM bagi membentuk budaya dan sistem yang berteraskan governans dan integriti sebagai suatu mekanisme untuk mengesan, mengenal pasti dan menilai tahap kecenderungan risiko rasuah di jabatan, negeri, cawangan dan cawangan siasatan.

### 3.0 PELAKSANAAN PENGURUSAN RISIKO LHDNM

LHDNM sebagai sebuah pentadbir cukai negara terdedah kepada risiko strategik, risiko kewangan, risiko operasi, risiko pematuhan dan risiko rasuah yang boleh menyebabkan objektif organisasi gagal dicapai. Struktur tadbir urus Pengurusan Risiko LHDNM yang cekap dan teratur dapat memastikan keberkesanan amalan pengurusan risiko melalui pengenalpastian, pengawasan, pemantauan dan pelaksanaan pengurusan risiko selaras dengan prinsip ISO 31000:2018.

#### 3.1 STRUKTUR TADBIR URUS PENGURUSAN RISIKO LHDNM

Pelaksanaan pengurusan risiko organisasi di LHDNM mematuhi struktur tadbir urus dan tatakelola pengurusan risiko di mana penyelarasan dan pemantauan dilaksanakan oleh Jabatan Integriti dan Pengurusan Risiko dalam aspek konsultasi dan komunikasi dengan pemilik risiko dan pemilik proses dalam proses pengenalpastian, pendaftaran dan mitigasi risiko. Proses pelaporan kepada Jawatankuasa Pengurusan Risiko untuk membentangkan risiko utama yang memerlukan tindakan kawalan segera. Laporan kepada Pengurusan Atasan sebagai pemakluman dan penetapan dasar dalam pengurusan risiko manakala laporan kepada Jawatankuasa Audit Lembaga memberi jaminan bahawa risiko tahap kritikal telah dikenal pasti dan tindakan kawalan risiko dalam tindakan pemilik proses atau pemilik risiko secara rapi dan teratur.

#### STRUKTUR TADBIR URUS PENGURUSAN RISIKO LHDNM

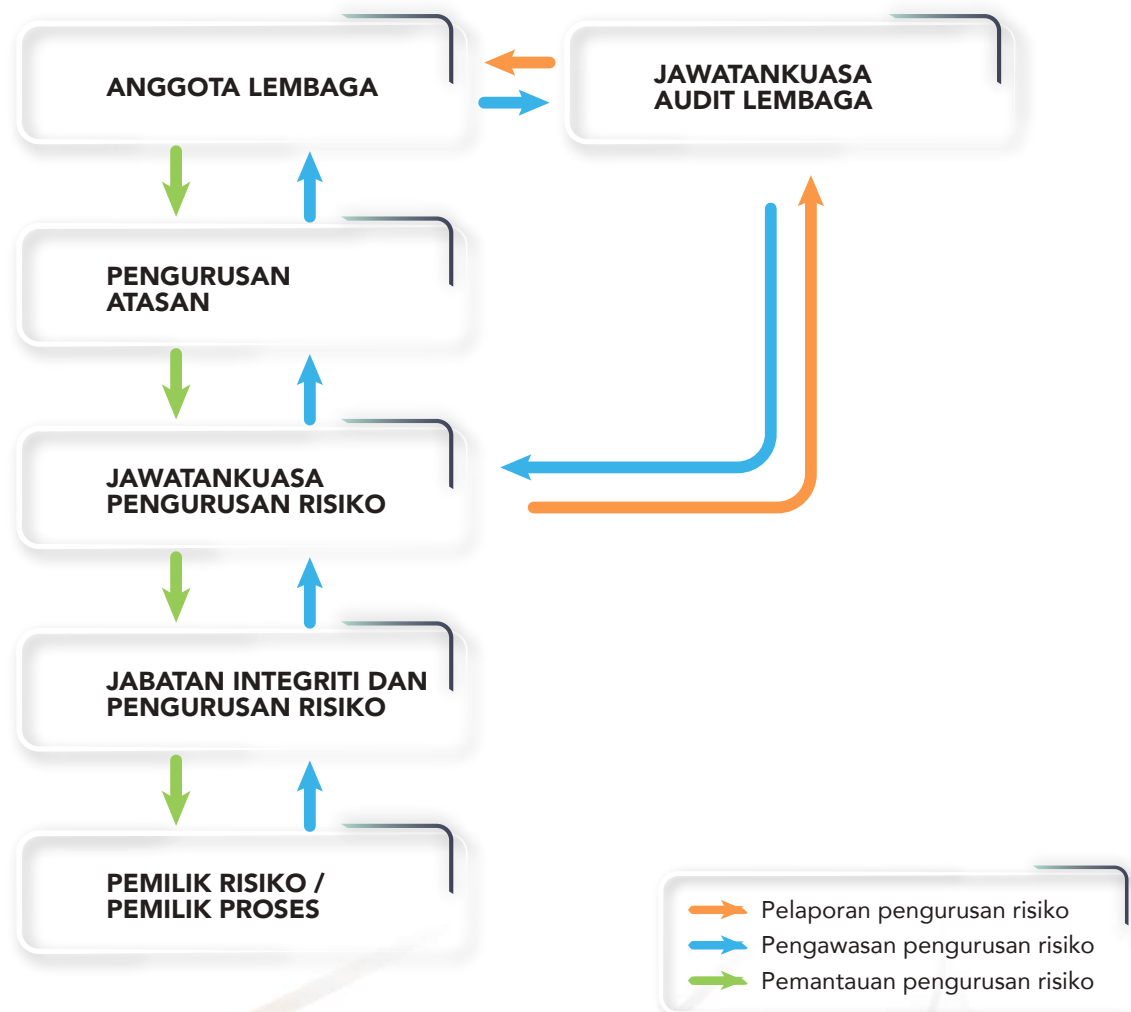

### 3.2 FUNGSI UTAMA PENGURUSAN RISIKO ORGANISASI

Pengurusan risiko dilaksanakan secara berterusan melalui pemantauan, kawalan risiko dan tindakan pemulihan risiko. Pengurusan risiko LHDNM berada dalam tindakan kawalan yang teratur dan pelaksanaan pengurusan risiko adalah selaras dengan prinsip ISO 31000:2018. Pengurusan risiko di LHDNM dilaksanakan melalui tiga fungsi utama seperti berikut:

## ERM

### PENGURUSAN RISIKO KORPORAT

Melaksanakan pengurusan risiko organisasi selaras dengan prinsip ISO 31000:2018.

Mengenal pasti risiko yang boleh menjejaskan pencapaian objektif LHDNM serta memastikan tindakan kawalan risiko diambil untuk mengurangkan kebarangkalian dan impak risiko.

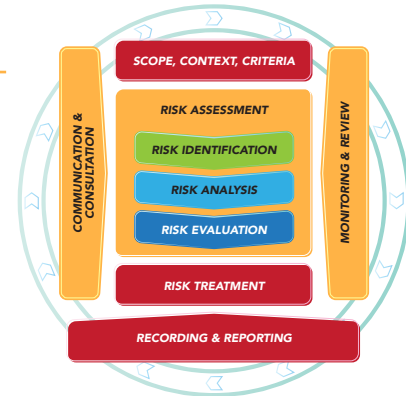

## BCM

### PENGURUSAN KESINAMBUNGAN PERKHIDMATAN

Memastikan kesinambungan dalam sistem penyampaian perkhidmatan LHDNM yang merupakan barisan utama Kerajaan dalam menyediakan perkhidmatan kepada pelanggan.

Melaksanakan PKP seperti yang termaktub di dalam ISO22301:2019 Business Continuity Management Systems (BCMS) dan Surat Arahan Ketua Pengarah MAMPU Tahun 2010.

## OSHE

### KESELAMATAN, KESIHATAN DAN PERSEKITARAN PEKERJAAN

Melaksanakan Pengurusan Keselamatan, Kesihatan dan Persekitaran Pekerjaan di LHDNM selaras dengan pematuhan Akta Keselamatan dan Kesihatan Pekerjaan 1994.

Menjamin keselamatan dan kesihatan pekerja dan pelawat daripada kemalangan dan penyakit pekerjaan yang berbangkit daripada aktiviti yang dijalankan.



### 3.2.1 PENGURUSAN RISIKO KORPORAT

Pelaksanaan pengurusan risiko LHDNM semakin mampan dan kukuh kerana sentiasa disokong oleh struktur tadbir urus pengurusan risiko yang cekap dan berkesan sejajar dengan strategi LHDNM ke arah pencapaian objektif LHDNM dan Kerajaan. Petunjuk risiko yang diuruskan dengan cekap ini dapat memberikan petunjuk risiko yang perlu diberikan perhatian bagi meminimumkan impak dan mengurangkan risiko melalui tindakan kawalan dan pemulihan yang efisien dan cekap.

#### AKTIVITI UTAMA PENGURUSAN RISIKO KORPORAT

##### **Pemantapan Dokumentasi Pengurusan Risiko**

- ✓ Menyediakan pelan pengurusan risiko
- ✓ Semak semula dokumentasi risiko (Manual Pengurusan Risiko, Pelan Pengurusan Risiko)
- ✓ Menyediakan Laporan Profil Risiko Korporat kepada Pengurusan Tertinggi LHDNM

1

##### **Pelaksanaan Pengurusan Risiko Korporat LHDNM**

- ✓ Mengurus daftar risiko korporat
- ✓ Menganalisis risiko organisasi dan menyalurkan risiko kepada pemilik proses
- ✓ Menyediakan profil risiko korporat tahunan LHDNM
- ✓ Memantau tindakan pemulihan risiko

2

##### **Pelaksanaan Komunikasi dan Konsultasi Risiko**

- ✓ Bertindak selaku koordinator antara pemilik risiko dengan pemilik proses
- ✓ Penyertaan dalam bengkel/ konvensyen/ kursus/ mesyuarat pengurusan risiko

3

##### **Pelaksanaan Program Kesedaran Pengurusan Risiko**

- ✓ Mengeluarkan e-poster ERM kepada Hasilian
- ✓ Mengadakan program jalinan kerjasama bersama agensi luar berkenaan pengurusan risiko
- ✓ Menganjurkan taklimat/ bengkel pengurusan risiko kepada pegawai risiko (Risk Care Officer)

4

##### **Urus Setia Mesyuarat**

- ✓ Mesyuarat Jawatankuasa Pengurusan Risiko (MJKPR) sebanyak 2 kali setahun

5

### 3.2.2 PENGURUSAN KESINAMBUNGAN PERKHIDMATAN

Pengurusan Kesinambungan Perkhidmatan/*Business Continuity Management* (BCM) memastikan kesinambungan dalam sistem penyampaian perkhidmatan LHDNM yang merupakan barisan utama Kerajaan kepada pelanggan dapat diteruskan walaupun berlaku gangguan, bencana atau pandemik. BCM juga membantu LHDNM menguruskan kesinambungan perkhidmatan secara holistik berkaitan risiko dalam fungsi kritikal LHDNM berdasarkan ISO 22301:2019 *Business Continuity Management Systems* (BCMS) dan Surat Arahan Ketua Pengarah MAMPU Tahun 2010.

#### AKTIVITI UTAMA PENGURUSAN KESINAMBUNGAN PERKHIDMATAN

1

##### PENGURUSAN PROJEK BCM

- Kajian dan semakan semula dijalankan ke atas Polisi BCM, Manual BCM, Pelan Tindakan Kecemasan, Pelan Komunikasi Krisis, Pelan Pemulihan Bencana IT dan lain-lain adalah dikemas kini selaras dengan keperluan surat arahan MAMPU 2010, ISO22301:2019 BCMS dan amalan terbaik antarabangsa, dan
- Pensijilan ISO22301:2019 BCMS LHDNM.

2

##### ANALISIS IMPAK PERKHIDMATAN (BIA) DAN PENILAIAN RISIKO (RA)

- Kajian BIA ke atas Jabatan/ Negeri/ Cawangan/ Cawangan Siasatan bagi fungsi kritikal perkhidmatan; dan
- Kenal pasti impak ancaman ke atas perkhidmatan, premis, kakitangan dan sistem. Membuat penganalisaan dan pengkelasan risiko utama dan kenal pasti kawalan risiko.

3

##### PROGRAM BCM

- Pemeraksanaan kompetensi *Risk Care Officer* (RCO) tentang BCM,
- Kesedaran BCM melalui poster/artikel infografik dan kuiz digital secara dalam talian, dan
- Latihan dan bengkel BCM kepada Jabatan/Cawangan.

4

##### SIMULASI BCM

- Pemantauan pengujian pelan untuk mengukur keupayaan mencapai *Recovery Time Objective* (RTO) yang ditetapkan :
  - › Pelan Pemulihan Bencana ICT atau *Disaster Recovery* ICT (DR ICT),
  - › Pelan Pemulihan Bencana Hasil Care Line (DR HCL), dan
  - › Pelan Pemulihan Bencana *Document Management System* (DR DMS); dan
- Memantau Latihan Pelan Tindakan Kecemasan/Kebakaran organisasi.

5

##### STRATEGI DAN PELAN BCM

- Memastikan sistem dan perkhidmatan kritikal semasa bencana dapat dipulihkan dan diteruskan dengan efisien,
- Membangunkan pelan berkaitan BCM sebagai panduan dalam pemulihan bencana/krisis, dan
- Program kerjasama dengan agensi luar seperti MetMalaysia, CyberSecurity Malaysia, MKN, NADMA dan lain-lain.

6

##### PELAPORAN BCM

- Pemantauan insiden serta memberi panduan berkaitan kesinambungan perkhidmatan dan pemuliharaan semasa kejadian, dan
- Pelaporan dan pemakluman BCM kepada Mesyuarat Jawatankuasa Pengurusan Risiko.

### 3.2.3 PENGURUSAN KESELAMATAN, KESIHATAN DAN PERSEKITARAN PEKERJAAN

Pengurusan Keselamatan, Kesihatan Dan Persekitaran Pekerjaan (KKP) merupakan elemen penting yang perlu dilaksanakan untuk melindungi semua pegawai LHDNM termasuk kontraktor dan orang awam yang berada di premis LHDNM daripada kemalangan atau penyakit yang disebabkan pekerjaan. Selaras dengan pematuhan dan seruan Kerajaan melalui dasar KKP negara, Pengurusan Atasan memandang serius mengenai aspek KKP yang perlu dipatuhi terutamanya membudayakan amalan kerja selamat dan sihat di tempat kerja agar pegawai LHDNM sentiasa dapat memberikan produktiviti yang terbaik. Pelaksanaan aktiviti KKP adalah seperti berikut:



## AKTIVITI PENGURUSAN KESELAMATAN, KESIHATAN DAN PERSEKITARAN PEKERJAAN

### SKOP KESELAMATAN

- Menasihati pihak pengurusan berkenaan isu-isu OSHE dan mengenal pasti risiko-risiko OSHE serta menganalisa jenis-jenis bahaya di tempat kerja dan persekitaran bagi tujuan menyediakan penyelesaian
- Pelaksanaan audit pemeriksaan dan pemantauan OSHE secara berskala di Jabatan/ Negeri/ Cawangan
- Program kajian risiko dan pelaporan bagi menilai amalan kerja dan persekitaran supaya pawaian keselamatan dan kesihatan pekerja dipatuhi
- Melaksanakan siasatan dan semakan terhadap pelaporan insiden/kemalangan di tempat kerja
- Pelaksanaan program peningkatan kesedaran dan promosi OSHE di tempat kerja (Taklimat/Kursus/Hebahan/Poster /dll)
- Program Pensijilan ISO 45001: 2018 (Sistem Pengurusan Keselamatan dan Kesihatan Pekerjaan)
- Program kerjasama dengan agensi luar (DOSH, KKM, Bomba, dll)
- Program CSR OSHE

### SKOP KESIHATAN

- Melaksana siasatan penyakit pekerjaan dengan kerjasama Pegawai Perubahan Kesihatan Pekerjaan dari Klinik Kesihatan/Hospital/Panel Kesihatan LHDNM/Pejabat Kesihatan Daerah atau Pegawai DOSH
- Bekerjasama dengan Klinik Kesihatan/Hospital/Panel Kesihatan LHDNM untuk program pencegahan penyakit pekerjaan kepada Pegawai LHDNM
- Bekerjasama dengan Jabatan Pengurusan Insan atau lain-lain Jabatan/Bahagian di LHDNM bagi program kesihatan pekerja seperti saringan kesihatan, 'return to work' dan lain-lain di bawah kesihatan fizikal dan mental pekerja
- Menjalankan penilaian risiko ergonomik di tempat kerja
- Menjalankan 'walk survey' di lokasi yang disyaki mempunyai pendedahan apa-apa penyakit pekerjaan untuk semakan lanjut

### SKOP PERSEKITARAN

- Program Kempen Penjimatan Tenaga di LHDNM
- Program Kesihatan Awam
- Program Penghijauan Alam
- Pengurusan Bahan Sisa Buangan
- Pengurusan Pelepasan Udara seperti Kempen 'Carbon Footprint'
- Pengurusan Pelepasan Air ke longkang utama seperti bacaan kualiti air

### SEKRETARIAT / URUS SETIA

- Mesyuarat Jawatankuasa Keselamatan dan Kesihatan LHDNM (JKKL)
- Mesyuarat Jawatankuasa Kerja Keselamatan, Kesihatan dan Persekitaran Pekerjaan (JKOSHE), Menara Hasil Cyberjaya

### 3.4 RUMUSAN

Objektif pengurusan risiko di LHDNM adalah:

- o Memudahkan Pengurusan Atasan di dalam membuat keputusan strategik,
- o Mengenal pasti risiko dalam aktiviti teras yang boleh menggugat pencapaian objektif LHDNM,
- o Meminimumkan impak gangguan / bencana ke atas penyampaian perkhidmatan LHDNM dan memastikan kesinambungan perkhidmatan LHDNM berterusan ketika dilanda krisis atau bencana, dan
- o Melindungi dan mempertingkatkan imej serta reputasi LHDNM sebagai pentadbir cukai terunggul.

Sebagai sebuah agensi yang diamanahkan oleh kerajaan untuk mentadbir dan mengurus hasil cukai negara, peranan dan fungsi pengurusan risiko di LHDNM adalah amat penting. LHDNM perlu sentiasa bersedia siaga dalam mengurus risiko kerana LHDNM juga merupakan saluran kewangan utama kerajaan dan negara. Pengurusan risiko yang cekap perlu sentiasa berterusan bagi LHDNM kerana segala urusan tadbir negara dan program bantuan kerajaan kepada rakyat bergantung dengan hasil kutipan dari LHDNM di mana pengurusan percukaian yang cekap dapat mengurangkan bebanan kerajaan, negara dan pembayar cukai.

## 4.0 KAWALAN DALAMAN

LHDNM bertanggungjawab secara keseluruhannya untuk memastikan pengurusan kawalan dalaman yang mencukupi dan berkesan dalam mengurus risiko yang wujud dan seterusnya memacu kecemerlangan tadbir urus korporat LHDNM. Ini bertepatan dengan visi LHDNM untuk terus relevan menjadi Pentadbir Cukai Terunggul.

### 4.1 RANGKA KERJA KAWALAN DALAMAN

Rangka Kerja kawalan dalaman LHDNM yang utama adalah berdasarkan *Committee of Sponsoring Organisations of the Treadway Commission (COSO)* iaitu penanda aras antarabangsa yang diiktiraf dalam pengurusan risiko dan kawalan dalaman. Lima (5) komponen utama COSO yang diadaptasikan di LHDNM adalah:-



Kawalan dalaman adalah polisi dan prosedur yang diwujudkan untuk mengurus lima (5) perkara utama seperti berikut:-



Tiga (3) jenis kaedah kawalan dalaman yang utama adalah: Pengesanan (Detective), Pencegahan (Preventive) dan Pembetulan (Corrective).

Barisan Pertahanan (Lines of Defense) dalam pengurusan kawalan dalaman yang berkesan dalam melaksanakan operasi harian LHDNM adalah seperti berikut:

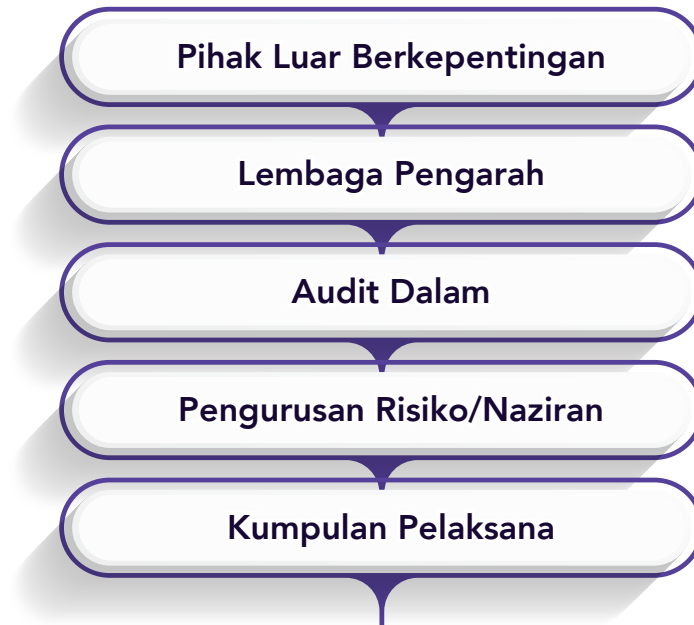

Kelima-lima barisan pertahanan ini perlu berfungsi dengan sempurna dan saling melengkapi dalam memastikan keberkesanan kawalan dalaman LHDNM.

#### 4.2 JAMINAN MENGENAI KAWALAN DALAMAN

Sistem kawalan dalaman diwujudkan untuk mengurus risiko dan bukannya untuk menghapus semua risiko. Justeru, sistem kawalan dalaman hanya dapat memberi jaminan keberkesanan yang munasabah dan bukannya secara mutlak.

Keberkesanan *Rings of Governance* LHDNM adalah suatu proses berintegrasi dan berterusan serta dikawal selia oleh:

- Lembaga Pengarah LHDNM,
- Jawatankuasa Audit Lembaga (JKAL),
- Jabatan Audit Negara Malaysia/Juruaudit Luar,
- Jabatan Akauntan Negara Malaysia, dan
- Jabatan Audit Dalam LHDNM dan Jabatan Integriti dan Pengurusan Risiko LHDNM.

Jabatan Audit Dalam (JAD) menjalankan fungsi menilai semua polisi dan peraturan serta kawalan yang diwujudkan oleh pihak pengurusan bagi memastikan aktiviti-aktiviti yang dijalankan diuruskan dengan sempurna dan berkesan pada kos yang munasabah. Tugas dan tanggungjawab JAD dan Jabatan Integriti dan Pengurusan Risiko (JIPR) memberi laporan secara bebas kepada JKAL di dalam memberi jaminan bahawa pengurusan kawalan dalaman LHDNM adalah berkesan dan mencukupi. Laporan akan dibentangkan kepada Jawatankuasa Audit Lembaga sekurang-kurangnya empat kali setahun.

Fungsi dan kuasa JKAL ke atas kawalan dalaman LHDNM telah dinyatakan dengan jelas di dalam Terma Rujukan JKAL seperti berikut:-

1

Menyemak dan mengkaji kesempurnaan serta keutuhan sistem kawalan dalaman dan sistem maklumat pengurusan organisasi

2

Mempertimbangkan keberkesanan sistem kawalan dalaman LHDNM, termasuk keselamatan teknologi maklumat dan kawalan

3

Mengkaji semula kecukupan dan keberkesanan kawalan dalaman untuk menjamin kecekapan operasi LHDNM

JKAL juga membantu Lembaga Pengarah LHDNM menilai keberkesanan kawalan dalaman melalui:

- o Pembentangan Laporan JKAL oleh Pengerusi JKAL kepada Pengurusan Tertinggi LHDNM empat kali setahun,
- o Perakuan Profil Risiko Korporat LHDNM, dan
- o Perakuan Penyata Kewangan LHDNM.

## 5.0 KESIMPULAN TADBIR URUS KORPORAT

Fungsi Pengurusan Integriti, Pengurusan Risiko dan Kawalan Dalaman yang berkesan melalui tindakan yang bertanggungjawab, telus, berakauntabiliti dan berhemat telah memastikan tadbir urus yang cemerlang di LHDNM. Keberkesanan tadbir urus tersebut meningkatkan keyakinan pemegang taruh terhadap kecekapan LHDNM dalam melaksanakan dasar yang telah dimandatkan oleh kerajaan. LHDNM sentiasa berusaha gigih untuk mengekalkan akauntabiliti dalam sistem penyampaian perkhidmatan kepada pelanggan dan seterusnya menjadi agensi kerajaan yang utama dalam kutipan hasil untuk negara.

# Pencapaian LHDNM 2023



# Prestasi Kutipan Cukai 2023

## 1. KUTIPAN CUKAI LANGSUNG BERBANDING HASIL KERAJAAN PERSEKUTUAN

PETUNJUK	2023	2022	2021
Kutipan Kasar (RM Bilion)	183.34	175.46	144.11
Tabung Bayaran Balik Cukai (TBBC)	22.00	14.00	12.00
Hasil Persekutuan (RM Bilion)	291.50	294.36	233.75
Peratusan Kutipan Kasar Atas Hasil Persekutuan	62.90%	59.61%	61.65%

\* Berdasarkan Tinjauan Fiskal Dan Anggaran Hasil Kerajaan Persekutuan 2023

## 2. KUTIPAN CUKAI LANGSUNG BERSIH BERBANDING UNJURAN DISEMAK KERAJAAN

PETUNJUK	2023	2022	2021
Kutipan Bersih (RM Bilion)	161.34	161.47	132.11
Unjuran Disemak Kerajaan (RM Bilion)	163.02	151.48	120.48
Peratusan Kutipan Bersih Atas Unjuran Disemak	98.97%	106.59%	109.65%

\* Berdasarkan Tinjauan Fiskal Dan Anggaran Hasil Kerajaan Persekutuan 2023

## 3. PUNGUTAN CUKAI LANGSUNG MENGIKUT KOMPONEN

KOMPONEN/(RM Juta)	2023	2022	2021
Syarikat	98,774.02	97,943.45	86,989.03
Petroleum	26,088.86	23,420.73	11,569.86
Individu	40,957.94	39,259.71	33,890.72
Koperasi	104.09	163.02	141.76
Duti Setem	9,614.65	8,078.71	6,339.86
Cukai Pegangan	4,309.85	3,684.16	3,035.47
CKHT	1,959.99	2,128.73	1,803.17

KOMPONEN/(RM Juta)	2023	2022	2021
Aktiviti Perniagaan Labuan	1,150.42	736.12	289.24
Lain - lain*	379.77	50.23	50.23
<b>JUMLAH</b>	<b>183,339.59</b>	<b>175,464.87</b>	<b>144,109.36</b>

\* Lain-lain merangkumi bayaran Seksyen 124 ACP 1967, bayaran mahkamah, faedah bank, hasil guaman, pendaftaran perniagaan dan bayaran perkhidmatan Seksyen 138B ACP 1967.

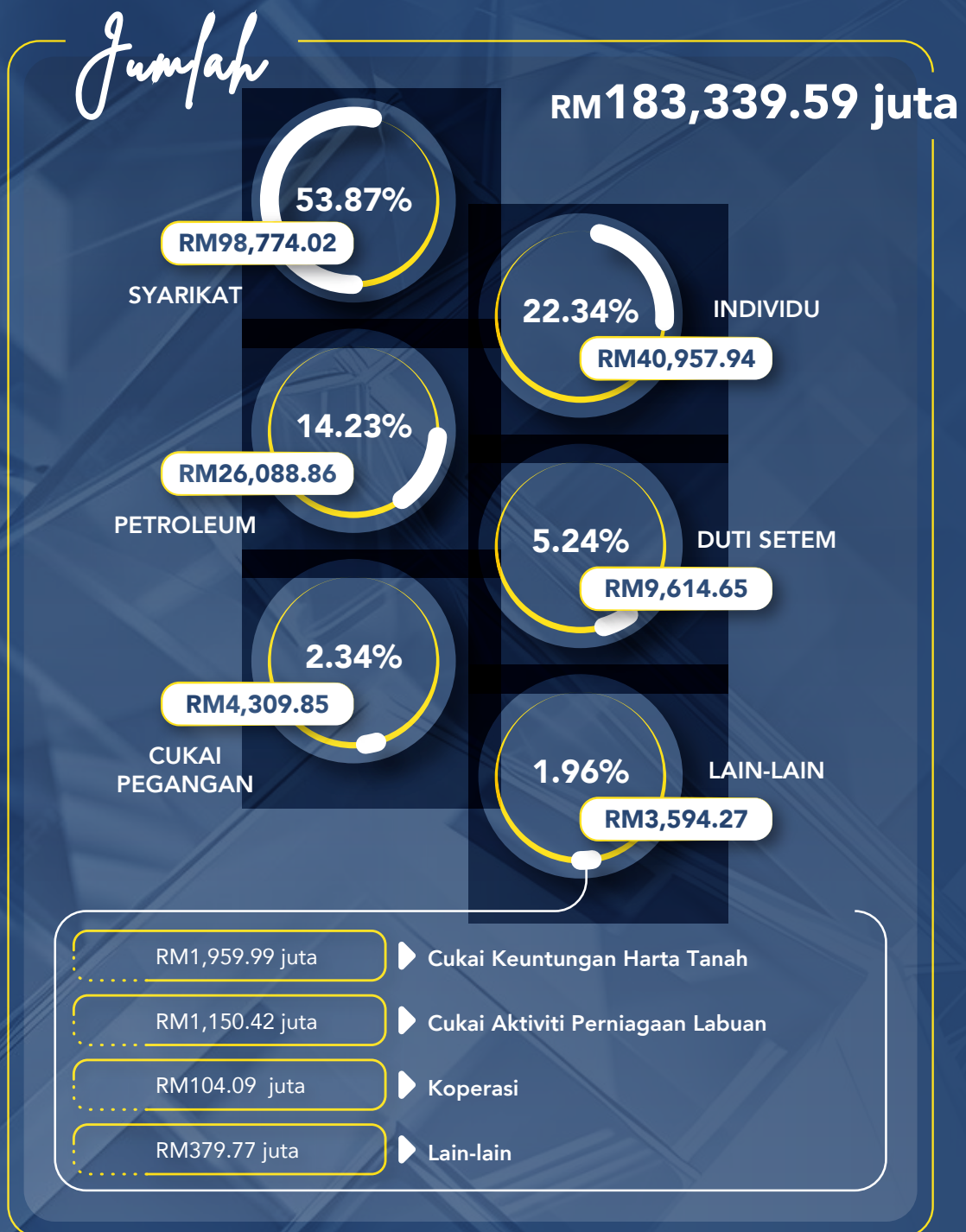

#### 4. PRESTASI PEMBAYARAN BALIK LEBIHAN BAYARAN

JENIS BAYARAN	2023		2022		2021	
	Bilangan Kes	Amaun (RM Juta)	Bilangan Kes	Amaun (RM Juta)	Bilangan Kes	Amaun (RM Juta)
*Selain Syarikat	3,216,362	6,279	2,233,080	5,332	2,245,293	4,960
Syarikat	161,544	16,895	77,215	9,132	57,670	7,456
<b>JUMLAH</b>	<b>3,377,906</b>	<b>23,174</b>	<b>2,310,295</b>	<b>14,464</b>	<b>2,302,963</b>	<b>12,416</b>

\* Selain Syarikat termasuk Bayaran Balik Duti Setem

#### 5. PUNGUTAN MELALUI PCB\* BERBANDING PUNGUTAN HASIL KESELURUHAN

PETUNJUK	2023	2022	2021
Pungutan Melalui PCB (RM Juta)	30,075.70	29,011.83	24,056.16
Pungutan Hasil (RM Juta)	183,339.59	175,464.87	144,109.36
<b>PERATUS SUMBANGAN</b>	<b>16.40%</b>	<b>16.53%</b>	<b>16.69%</b>

\*PCB : Potongan Cukai Bulanan

#### 6. PUNGUTAN PCB MENGIKUT KAEDAH PEMBAYARAN

PETUNJUK/(RM Juta)	2023	2022	2021
<b>i) Kaunter Bayaran LHDNM</b>			
Jumlah	3,333.90	3,832.79	2,534.30
<b>ii) Ejen Kutipan LHDNM</b>			
CIMB Bank Berhad	1,693.81	0	0
Public Bank Berhad	1.73	3.01	26.59
Pos Malaysia	0.53	0.10	0.12
e-PCB, e-Data PCB & eCP39	0	2,272.58	2,601.05
Jumlah	1,696.07	2,275.69	2,627.76
<b>iii) Perbankan Internet</b>	24,685.95	23,525.47	19,401.62
<b>JUMLAH BESAR</b>	<b>26,382.02</b>	<b>25,801.16</b>	<b>24,563.68</b>



# PENERIMAAN PCB DARIPADA PERBANKAN INTERNET TAHUN 2023

*Jumlah*

RM24,685.95 juta



RM 10,029.88 juta



Maybank

RM 4,522.41 juta



CIMB

RM 2,811.66 juta



RM 1,960.54 juta



RM 1,341.84 juta



PUBLIC BANK

RM 885.34 juta



RM 829.28 juta



RM 773.32 juta



ALLIANCE BANK

RM 587.66 juta



RM 506.62 juta



RM 394.66 juta



RM 27.81 juta



RM 11.29 juta



RM 2.41 juta



BSN

RM 0.76 juta



RM 0.47 juta

## 7. PUNGUTAN CUKAI PEGANGAN

TAHUN (RM Juta)	Seksyen 107A	Seksyen 109 / 109B	Seksyen 109C	Seksyen 109D	Seksyen 109E	Seksyen 109F	Bayaran Royalti Cukai Pegangan	Bayaran Faedah
2023	121.00	3,723.03	0.02	79.57	0.00	3.64	19.48	1.67
2022	140.38	2,809.29	0.00	60.31	0.00	1.06	18.29	0.78
2021	99.54	2,880.65	0.00	38.14	0.00	1.16	14.74	1.26

## 8. TINDAKAN LARANGAN MENINGGALKAN NEGARA SEHINGGA 31 DISEMBER 2023

TEMPOH	Seksyen 104		Seksyen 22	
	Bilangan Kes	Amaun (RM Juta)	Bilangan Kes	Amaun (RM Juta)
<b>Pendaftaran</b>				
Kes Daftar sehingga 31.12.2022	172,184	7,757.06	11,022	254.03
Kes Daftar sehingga 31.12.2023	29,810	678.81	1,785	36.30
Jumlah	201,994	8,435.87	12,807	290.33
<b>Pembatalan</b>				
Kes Batal sehingga 31.12.2022	26,598	743.82	1,388	23.74
Kes Batal sehingga 31.12.2023	6,615	137.83	481	12.840
Jumlah	33,213	881.65	1,869	36.58
<b>Jumlah Kes Masih Berkuat Kuasa sehingga 31.12.2023</b>	<b>168,781</b>	<b>7,554.22</b>	<b>10,938</b>	<b>253.75</b>

## 9. KEMUDAHAN PEMBAYARAN CUKAI

TAHUN (RM Juta)	Kaunter Bayaran* dan Melalui Mel (RM Juta)	Kaunter Bank (RM Juta)	Perbankan Internet (RM Juta)	Lain-lain** (RM Juta)	Jumlah (RM Juta)
2023	17,797.43	15,861.25	148,869.76	-	182,528.44
2022	13,514.16	26,237.59	135,713.12	-	175,464.87
2021	15,545.36	28,460.33	100,103.66	-	144,109.35

\* Kaunter bayaran di Pusat Bayaran Kuala Lumpur, Kuching dan Kota Kinabalu.

\*\* Meliputi duti setem, duti harta pesaka, IOFC, pendaftaran perniagaan dan lain-lain.

**10. PERBANKAN INTERNET**

TAHUN	2023	2022	2021
Bilangan Pembayar Cukai	17,498,350	18,284,014	12,342,847
Amaun Dipungut (RM Juta)	148,869.76	135,713.12	100,103.66

**ANGGARAN CUKAI SYARIKAT (BORANG CP204) DAN BAYARAN ANSURAN INDIVIDU (BORANG CP500)**

TAHUN	ANGGARAN CP204		ANSURAN CP500	
	Penerimaan Borang	Anggaran Cukai* (RM Juta)	Pengeluaran Borang	Bayaran Ansuran ** (RM Juta)
2023	278,842	82,079.37	464,169	4,232.14
2022	267,433	83,926.52	485,784	3,898.56
2021	222,392	68,996.78	491,778	4,248.14

\* Anggaran cukai yang dinyatakan dalam CP204 (bagi kategori syarikat, koperasi dan badan amanah) adalah sebelum apa-apa pindaan dan bayaran dibuat. Data diperolehi mengikut larian pada bulan Januari.

\*\* Bayaran ansuran CP500 (bagi kategori selain syarikat) adalah sebelum apa-apa pindaan dan bayaran dibuat.

## PENCAPAIAN KPI LHDNM TAHUN 2023

Teras	KRA	Proses Utama	Prestasi 2023
Hasil		Kutipan Cukai	RM183.34 bilion@ 99.09%
KRA 1 Fokus Pelanggan	Penyampaian Perkhidmatan Berkualiti	Keberkesanan Program Pendidikan Dan Kesedaran Cukai	Pencapaian : 132.81%
		Kepuasan Pelanggan Atas Perkhidmatan Yang Ditawarkan :	Keseluruhan : 120.02%
		i. Penggunaan Mytax Individu	Pencapaian : 130.57%
		ii. Indeks Kepuasan Pelanggan	Pencapaian: 109.48%
KRA 2 Kecemerlangan Operasi	Pengurusan Sistem dan Proses Kerja yang Efektif dan Efisien	Perkhidmatan Sistem Dalam Talian	Pencapaian : 106.00%
		Kecekapan perkhidmatan :	Keseluruhan : 132.72%
		i. Penyelesaian Bayaran Balik	Kes selesai 100% daripada permohonan diterima @ 111.11%
		ii. Penyelesaian Borang Q	Kes selesai 92.60% daripada permohonan diterima @ 154.33%
		Kecekapan Kos Pungutan : Nisbah Kos Pungutan Bagi Setiap RM100 dipungut	Pencapaian kos pungutan pada RM 1.44 @ 128.47%
KRA 3 Pematuhan Cukai Secara Sukarela	Tahap Kesedaran Pematuhan Sukarela Yang Tinggi	Pematuhan dan Penguatkuasaan (Kes)	Jumlah selesai 2,450,300 kes @ 116.67%
		i. Audit	Bil. selesai 2,450,120 kes @ 118.73%
		ii. Siasatan	Bil. selesai 180 kes @ 112.50%
		Pengurusan Debit	Pencapaian pelaksanaan : 0.78% @ 110.24%
KRA 4 Institusi Mapan	Pengurusan Organisasi Dinamik dan Berprestasi Tinggi	Indeks Kepuasan Bekerja	Keseluruhan : 122.28%
		i. Indeks Kepuasan Bekerja	Mencapai 96.94% tahap kepuasan bekerja @ 114.05%
		ii. Pegawai Mengikuti Latihan Meningkatkan Skil Dan Pengetahuan	Pencapaian : 130.52%

## MAKLUMAT PEMBAYAR CUKAI TAHUN 2023

### 1. STATISTIK FAIL CUKAI BERDAFTAR SEHINGGA 31 DISEMBER 2023

FAIL BERDAFTAR		STATUS FAIL				JUMLAH
		AKTIF	TIDAK AKTIF	POTENSI	MATI	
C	Syarikat	539,113	558,704	62,219	323,666	<b>1,483,702</b>
IG	Individu	5,698,750	8,082,629	8,335,583	3,755,126	<b>25,872,088</b>
D	Perkongsian	135,272	176,422	2,632	245,791	<b>560,117</b>
E	Majikan	664,769	422,420	59,925	296,744	<b>1,443,858</b>
Lain-lain		34,735	127,028	14,166	49,495	<b>225,424</b>
*Petunjuk						
CS	Koperasi					
LE	Labuan Entiti					
TA	Badan Amanah					
TC	Amanah Unit/Harta Tanah					
TR	Amanah Pelaburan Harta Tanah/Tabung Amanah Harta					
PT	Perkongsian Liabiliti Terhad					
TP	Harta Pusaka					
F	Pertubuhan					
J	Keluarga Sekutu Hindu					
FA	Seniman Kembara					
<b>JUMLAH</b>		<b>7,072,639</b>	<b>9,367,203</b>	<b>8,474,525</b>	<b>4,670,822</b>	<b>29,585,189</b>

### 2. STATISTIK PEMBAYAR CUKAI INDIVIDU BERDASARKAN JANTINA BAGI TAHUN TAKSIRAN 2023

JANTINA	BILANGAN	PECAHAN
Lelaki	2,469,523	58.28%
Perempuan	1,768,069	41.72%
<b>JUMLAH</b>	<b>4,237,592</b>	<b>100%</b>



# Teras Strategik



# Teras Strategik

## PENGENALAN

Lembaga Hasil Dalam Negeri Malaysia (LHDNM) merupakan agensi kerajaan yang memikul amanah dan tanggungjawab yang besar sebagai penyumbang utama kepada hasil kerajaan. Kutipan cukai pendapatan menyumbang lebih daripada 51% pada setiap tahun dan ini turut mendorong kepada kedudukan kewangan yang kukuh, seterusnya dilihat dapat memudahkan kerajaan dalam merancang serta melaksanakan dasar-dasar pembangunan negara.

Bagi tahun 2023, ia telah disemak dan disusun semula untuk memastikan kerangka strategik yang komprehensif serta mapan. Semakan Separuh Penggal Pelan Korporat LHDNM 2021-2025 merupakan inisiatif yang signifikan untuk memastikan HASiL berada di landasan yang bertepatan dengan visi LHDNM sebagai Pentadbir Cukai Terunggul :

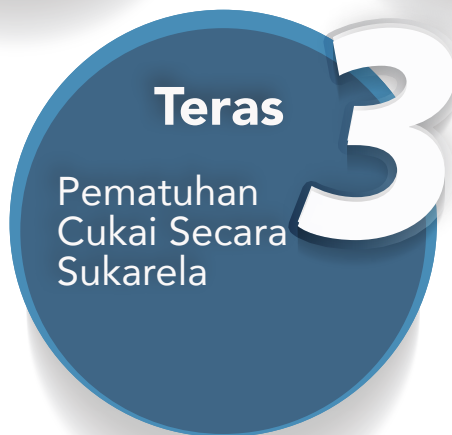
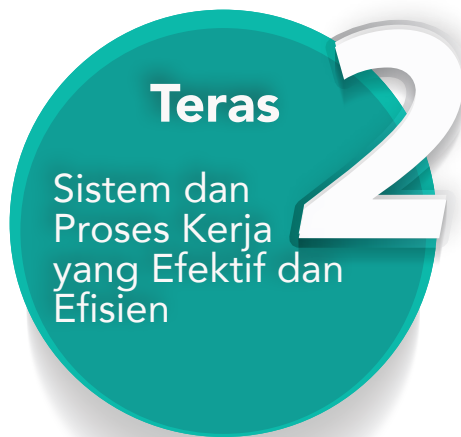

Penyusunan semula ini dibuat agar pelaksanaan tugas boleh dibuat dengan lebih menyeluruh dalam kalangan warga kerja HASiL, seterusnya dapat menutup segala ruang ketirisan. Ia juga adalah selari dengan hasrat kerajaan dalam menyampaikan perkhidmatan berpaksikan rakyat menerusi pendekatan Malaysia MADANI yang diterapkan.



## Teras Strategik 1

### PENYAMPAIAN PERKHIDMATAN BERORIENTASI PELANGGAN

Pelanggan merupakan elemen terpenting dalam memastikan segala pelaksanaan kerja berjalan dalam landasan yang betul. Sebagai sebuah agensi awam, pelanggan LHDNM terdiri daripada pelbagai peringkat masyarakat, termasuk kelompok yang paling utama iaitu pembayar cukai dan pemegang taruh.

Di bawah Teras Strategik 1, LHDNM memberi penekanan kepada skop-skop yang mengaitkan penyampaian perkhidmatan kepada pelanggan utama iaitu pembayar cukai. Empat Objektif Strategik yang diberi tumpuan di bawah teras ini adalah :

- i) Penyampaian Perkhidmatan Berkualiti,
- ii) Reputasi Dan Imej Korporat Cemerlang,
- iii) Pemantapan Sistem Tadbir Urus Dan Kawalan Dalaman, dan
- iv) Pembudayaan Pengurusan Risiko Dan Integriti.

#### OBJEKTIF STRATEGIK 1 : PENYAMPAIAN PERKHIDMATAN BERKUALITI

Selaras dengan kemajuan semasa yang menekankan penerapan pendigitalan dalam kehidupan seharian, LHDNM juga tidak ketinggalan dalam melaksanakan elemen ini dalam setiap fasa perkhidmatan agar keperluan pelanggan utama dapat dipenuhi sepenuhnya. Dalam masa yang sama, LHDNM ke arah pengurangan kehadiran pengunjung secara *walk in* ke kaunter serta memperkasakan penggunaan perkhidmatan secara dalam talian LHDNM melalui aplikasi MyTax dan Borang Maklum Balas Pelanggan LHDNM.

Justeru, pelaksanaan sistem e-Janji Temu HASiL yang telah diperkenalkan secara berkala sejak tahun 2021 telah selesai dibangunkan serta digunakan sepenuhnya oleh pembayar cukai turut dilihat sebagai salah satu inisiatif yang disambut baik penggunaannya, terutamanya temu janji yang dibuat secara sidang video. Ini dibuktikan apabila peratusan kajian kepuasan pelanggan bagi perkhidmatan sistem e-Janji Temu untuk urusan percukaian di kaunter yang dibuat melalui e-Survey berjaya mencapai lebih daripada 90 peratus bagi tahun 2023. Kajian yang dijalankan oleh LHDNM ini penting bagi memastikan keseragaman perkhidmatan yang diberikan oleh petugas barisan hadapan LHDNM. Ia juga dapat memberi nilai tambah serta menambah baik kualiti gerak kerja yang dilaksanakan, termasuklah melibatkan pegawai-pegawai seksyen selain perkhidmatan pelanggan.

Bagi kelulusan ejen cukai, sebanyak 79 permohonan baharu dan 885 permohonan pembaharuan telah disokong, manakala 18 permohonan baharu serta satu permohonan pembaharuan kelulusan tidak dapat diberi pertimbangan dalam tahun 2023. Untuk rekod, semua permohonan akan diproses dalam tempoh 14 hari bekerja dari tarikh permohonan lengkap diterima. Selain itu, sebanyak 37 set statistik terbuka bagi tahun 2017 sehingga 2021 yang diterima daripada pelbagai jabatan telah dimuat naik ke Portal Rasmi LHDNM pada 28 Disember 2023.

Bagi memberi nilai tambah dan meningkatkan kualiti perkhidmatan yang disediakan, LHDNM turut mengambil beberapa tindakan untuk membendung ketirisan cukai seperti yang berikut :

- a) mengkaji rayuan dan menyediakan maklum balas kepada pihak pengurusan;
- b) mengendalikan persoalan serta pertanyaan ke atas Meja Bantuan dan Perbincangan Teknikal; dan
- c) maklum balas pertanyaan (*private ruling*) yang dikemukakan di Meja Bantuan atau daripada Perbincangan Teknikal dimuat naik di Hasilpedia untuk rujukan pegawai.

Pelaporan kepada lokaliti, pemilik proses, pengurusan tertinggi dan pemegang taruh turut dilaksanakan. LHDNM telah memuat naik laporan audit pematuhan ke sistem rujukan dalaman, Hasilpedia dan hebahan infografik kepada semua pegawai juga telah dibuat menerusi e-mel. Bagi tahun 2023, sebanyak 33 pelaporan kepada pihak berkaitan telah disediakan bagi skop yang berikut :

- a) Prosedur Pengurusan Aktiviti dan Tindakan Pemungutan Bagi Cukai Keuntungan Harta Tanah (CKHT);
- b) Proses dan Prosedur Pengendalian Akaun Belum Bayar (ABB) dan Tindakan Pemantauan Bayaran Balik Bagi Fail Syarikat (C);
- c) Prosedur Pengendalian Akaun Belum Bayar (ABB) dan Tindakan Pemantauan Bayaran Balik Bagi Fail Individu (IG); dan
- d) Prosedur Pengurusan Aktiviti Pengauditan Harga Pindahan/ Audit Luar/ Audit Meja.

## OBJEKTIF STRATEGIK 2 : REPUTASI DAN IMEJ KORPORAT CEMERLANG

Pensijilan MS ISO atau *International Organization for Standardization* merupakan satu badan antarabangsa yang mengeluarkan piawaian untuk membantu organisasi meningkatkan kualiti produk dan perkhidmatan mereka. Ia diaplikasikan di dalam sesebuah organisasi bagi menunjukkan kemampuan untuk menghasilkan produk dan penyediaan perkhidmatan yang konsisten bersesuaian dengan kehendak pelanggan dan keperluan perundangan yang diguna pakai. Pemakaian ISO menggalakkan pendekatan proses di dalam membangun, melaksana dan menambah baik keberkesanan Sistem Pengurusan Kualiti. Di LHDNM, jabatan pemilik proses utama yang dipertanggungjawabkan untuk objektif ini adalah Jabatan Integriti dan Pengurusan Risiko (JIPR) dan Jabatan Khidmat Korporat (JKK) selain dari jabatan-jabatan lain yang menyokong ke arah kelancaran pelaksanaannya.

Tahun 2023 merupakan tahun pematuhan pensijilan MS ISO 37001:2016 Sistem Pengurusan Antirasuah (ABMS) dan LHDNM telah berjaya mencapai peratusan pencapaian sebanyak 100 peratus dengan pelaksanaan program seperti yang berikut :

- a) Taklimat Kesedaran;
- b) Kursus Audit;
- c) Mesyuarat Kajian Semula Pengurusan Peringkat LHDNM dan Anggota Lembaga;
- d) Pelaksanaan Audit Dalaman ABMS; dan
- e) Pensijilan MS ISO.

Selain itu, LHDNM telah melaksanakan inisiatif Pelan Anti Rasuah LHDNM (PeARL) Tahun 2019 – 2023 ke semua jabatan, negeri dan cawangan khas secara keseluruhan, yang mana tahun 2023 merupakan tahun keempat Pelaksanaan Inisiatif PeARL sejak dilancarkan pada 1 Januari 2020.

Pemantauan tindakan dan pelaporan Pelaksanaan Inisiatif PeARL 2023 sehingga 31 Disember 2023 dilaksanakan dalam tempoh yang berikut :

- a) Suku Tahun Pertama : bagi tempoh Januari hingga Mac 2023;
- b) Suku Tahun Kedua : bagi tempoh April hingga Jun 2023;
- c) Suku Tahun Ketiga : bagi tempoh Julai hingga September 2023; dan
- d) Suku Tahun Keempat : bagi tempoh Oktober hingga Disember 2023.

Bagi pemantauan dan penyampaian maklumat yang lebih menyeluruh, Bengkel Pembangunan PeARL versi 2.0 bagi tahun 2024 – 2028 telah diadakan pada 20 hingga 24 November 2023, yang telah disertai oleh 46 peserta terdiri daripada *Integrity Care Officer (ICO)*, *Risk Care Officer (RCO)* dan wakil daripada jabatan, negeri dan cawangan khas. Selain itu, program pengukuhan governans dan integriti kepada pengurusan tertinggi serta pengurusan kanan LHDNM turut dijalankan dalam membentuk sahsiah warga kerja bagi memacu kecemerlangan organisasi ke arah bebas rasuah. Program sebegini telah dijadikan sebagai salah satu agenda dalam Persidangan Pengarah-Pengarah (PPP) LHDNM Tahun 2023, iaitu :

- a) Slot Integriti PPP LHDNM Bil 1. Tahun 2023 pada 17 Januari 2023. Penceramah dijemput YBhg. Datuk Wira (Dr.) Haji Ameer Ali bin Mydin; dan
- b) Slot Pembudayaan Risiko LHDNM dikongsikan dalam PPP LHDNM Bil. 2 tahun 2023 pada 22 Ogos 2023 yang disampaikan oleh Puan Sharifah Mariam binti Syed Abu Bakar, Pengarah Bahagian Pengurusan Risiko Organisasi, JIPR.

Soal Selidik Tahap Kesedaran Hasilian Terhadap Pengurusan Integriti dan Governans juga dilaksanakan bagi mendapatkan maklumat berhubung tahap kesedaran dan pengetahuan seluruh warga kerja LHDNM terhadap pelaksanaan aktiviti pengurusan integriti yang dilaksanakan. Soal selidik ini telah dilaksanakan secara dalam talian bermula 3 Mac hingga 19 Mac 2023 dan seramai 6,726 Hasilian telah menjawab soal selidik ini dalam tempoh yang ditetapkan. Jumlah ini merupakan 61.58% daripada 10,922 Hasilian yang sedang berkhidmat di LHDNM sehingga 28 Februari 2023.

Pensijilan ISO 22301:2019 Sistem Pengurusan Kesenambungan Perkhidmatan (SPKP) LHDNM telah berjaya diteruskan sehingga 10 Mei 2024 perakuan oleh pihak badan pensijilan iaitu SIRIM Qas Sdn Bhd, selepas lawatan audit SIRIM yang telah dilakukan pada 15 hingga 17 Mei 2023. Skop SPKP LHDNM adalah Bayaran Balik Cukai Pendapatan Syarikat yang dilaksanakan di Ibu Pejabat LHDNM. Projek adalah kerjasama JIPR dan Jabatan Teknologi Maklumat selaku urus setia SPKP dan pasukan pelaksana dengan penglibatan oleh lima (5) jabatan pasukan pelaksana lain iaitu Jabatan Operasi Cukai, Jabatan Pungutan Hasil, JKK (melibatkan Hasil Care Line), Pejabat Ketua Pegawai Eksekutif (melibatkan Bahagian Komunikasi) dan Jabatan Logistik Korporat.

Selain itu, LHDNM juga memfokuskan aspek perluasan pelaksanaan Prosedur Kerja berasaskan Sistem Pengurusan Kualiti Pensijilan MS ISO di jabatan dan negeri, yang mana skop tanggungjawab yang perlu dilaksanakan adalah :

- a) merancang dan melaksanakan perbincangan dengan Jabatan Pemilik Proses (Skop dan Sokongan) melalui perbincangan dan bengkel;
- b) merancang dan melaksanakan taklimat pelaksanaan kepada negeri pelaksana berkaitan pelaksanaan perluasan untuk empat skop melalui taklimat dan roadshow;
- c) sesi taklimat, latihan dan perbincangan bersama dengan Penyelaras ISO di Pejabat Operasi Negeri (PON);
- d) merancang lawatan pemantauan pelaksanaan terhadap negeri pelaksana melalui maklum balas dalam talian;
- e) merangka format Pelaksanaan Audit Kendiri serta Pelaksanaan Perluasan terhadap Negeri Pelaksana melalui perbincangan, bengkel dan taklimat;
- f) merancang Pelaksanaan Audit Kendiri oleh Negeri Pelaksana selepas pelaksanaan perluasan melalui perbincangan dan bengkel; dan
- g) menilai dan melaksanakan penambahbaikan aktiviti perluasan di setiap negeri serta merangka program penilaian keberkesanan dan pengiktirafan pencapaian pelaksanaan.

Untuk itu, sebanyak tujuh aktiviti telah dijalankan pada tahun 2023 bagi memenuhi skop tanggungjawab yang ditetapkan iaitu :

- a) Mesyuarat Kajian Semula Pengurusan (MKSP) Bil. 1/2023 telah diadakan pada 31 Januari 2023;
- b) Aktiviti pemantauan ke LHDNM Negeri telah dilaksanakan pada 15 Februari 2023 di LHDNM Melaka. Semakan dibuat ke atas dokumen Prosedur Pengurusan Sokongan;
- c) Lantikan Penyelaras ISO Negeri/ Penubuhan Jawatankuasa Pelaksana ISO Negeri dan Calon Juruaudit);
- d) Pelaksanaan Kursus Juruaudit Dalaman pada 28 sehingga 30 Ogos 2023 melibatkan 42 orang peserta dari LHDNM Negeri;
- e) Mengeluarkan Memo Lantikan Juruaudit Dalaman bertarikh 15 September 2023 yang ditandatangani oleh Timbalan Ketua Pegawai Eksekutif (TKPE) (Operasi Percukaian) kepada Juruaudit yang dicalonkan oleh Penyelaras ISO Negeri berkuatkuasa 15 September 2023;
- f) Hebahan dalaman Pelaksanaan MS ISO melalui JKK FINE POINTS Bil. 6/2023 bagi skop, Jabatan Pelaksana dan Negeri Pelaksana pada 17 Oktober 2023, dan JKK FINE POINTS Bil. 7/2023 bertarikh 24 Oktober 2023 bagi hebahan Jabatan Pelaksana Prosedur Pengurusan Sokongan (PPS); dan
- g) Taklimat Pemerksaan dan Pematuhan MS ISO 9001:2015 di LHDNM Perak, Lokaliti Teluk Intan pada 30 November 2023.

Pelaksanaan Penstrukturan Semula Organisasi Peringkat Negeri berasaskan *Front Office*, *Back Office* (FOBO) memberi kesan kepada pelaksanaan MS ISO 9001:2015 di LHDNM. Struktur pelaksanaan telah bertukar dari Cawangan Pelaksana kepada Negeri Pelaksana. Penyelarasan semula prosedur oleh Jabatan Pemilik Proses Skop dan Prosedur Pengurusan Sokongan (PPS) perlu dilakukan bagi menjamin pelaksanaan MS ISO dan pensijilan dikekalkan. Perancangan pelaksanaan

audit sendiri perlu dilihat semula selaras dengan pelaksanaan FOBO termasuk lantikan semula penyelarasa di peringkat LHDNM Negeri yang melibatkan penyelarasan audit sendiri.

### **OBJEKTIF STRATEGIK 3 : PEMANTAPAN SISTEM TADBIR URUS DAN KAWALAN DALAMAN**

Dalam memastikan segala pelaksanaan atas perancangan yang dijalankan berada dalam landasan yang tepat, adalah penting bagi sesebuah organisasi untuk membuat semakan dan pemantauan secara berterusan. Menerusi objektif strategik ini, LHDNM bertanggungjawab dalam pelaksanaan kawalan dalaman yang efektif dengan melaksanakan semakan pengauditan berdasarkan kepada Skop Terimaan dan Perakaunan Hasil LHDNM, dan risiko baharu ICT berdasarkan kepada perkembangan semasa.

Bagi tahun 2023, Program Pengauditan Hasil Cukai Langsung telah dilaksanakan di 12 Pejabat Setem Lokaliti LHDNM telah selesai dilaksanakan. Laporan Pengauditan Pengurusan ID HASIL *Integrated Tax System* (HITS) telah dibentangkan dalam Mesyuarat Jawatankuasa Audit Lembaga (MJKAL) 3/2023 pada 20 Disember 2023.

### **OBJEKTIF STRATEGIK 4 : PEMBUDAYAAN PENGURUSAN RISIKO DAN INTEGRITI**

Selain daripada pemantapan tadbir urus dan kawalan dalaman, pengurusan risiko dan integriti juga diberi tumpuan dalam memastikan semua warga LHDNM melaksanakan tugas berlandaskan peraturan yang telah ditetapkan. Aspek ini penting dalam memberikan nilai tambah terhadap kualiti setiap tugas di samping menyediakan prosedur yang seragam agar sebarang perkara yang tidak diingini dapat diatasi dengan baik serta terkawal.

Di bawah objektif strategik keempat ini, LHDNM telah melaksanakan pembangunan dan pemantapan prosedur serta polisi berkaitan. Berikut adalah pelaksanaan dan pencapaian bagi tahun 2023 mengikut skop yang berkaitan:

a) Pengurusan Risiko Pematuhan Cukai :

- i. Buku Fungsi Pengurusan Risiko Pematuhan Cukai LHDNM diluluskan pada 19 April 2023. E-mel edaran dikeluarkan pada 20 April 2023 dan telah dimuat naik di sistem rujukan dalaman pegawai, Hasilpedia,
- ii. Sesi *knowledge sharing* bersama *Denmark Tax Authority* pada 23 Mei 2023 secara dalam talian, dan
- iii. Bengkel Pemerkasaan Pengurusan Risiko Pematuhan Cukai telah diadakan pada 17 dan 18 Julai 2023;

b) Pengurusan Daftar Risiko Pematuhan Cukai, Penyediaan Laporan dan Tadbir Urus Laporan:

- i. Taklimat kepada *Tax Compliance Risk Officer* (TCRO) berkenaan Daftar Risiko Pematuhan Cukai telah diadakan pada 18 April 2023 secara dalam talian,
- ii. Pendaftaran bagi Daftar Risiko Pematuhan Cukai 2023 telah dibuka pada:
  - Fasa 1: 1 hingga 31 Mei 2023, dan
  - Fasa 2: 1 hingga 15 November 2023;
- iii. Sebanyak 238 daftar risiko pematuhan cukai yang didaftarkan bagi tahun 2022 telah dianalisis pada 2023,
- iv. Profil Risiko Pematuhan Cukai telah dibentangkan kepada:
  - Mesyuarat Jawatankuasa Pengurusan Risiko Pematuhan Cukai (MJKKPRPC) Bil. 1/2023 pada 3 Mac 2023,
  - TKPE (Operasi Percukaian) pada 29 Mac 2023,
  - MJKPRPC Bil. 1/2023 pada 3 April 2023.
  - Pra-MJKAL pada 6 Jun 2023,
  - MJKAL Bil. 2/ 2023 pada 19 Jun 2023,
  - MJKKPRPC Bil. 2/2023 pada 11 Oktober 2023,
  - TKPE (Operasi Percukaian) pada 27 November 2023, dan

- MJKPRPC Bil. 2/2023 pada 28 November 2023;
  - v. Laporan Profil Risiko Pematuhan Cukai 2022 telah dikeluarkan pada 11 Ogos 2023 dan dimuat naik ke Hasilpedia;
- c) Penyelarasan Dan Pemantauan Tindakan Pemulihan Risiko Oleh Pemilik Risiko Atau Pemilik Proses:
- i. Pemantauan ke atas risiko kritikal/ cemas dari masa ke semasa melalui Pelan Tindakan Pemulihan Risiko Pematuhan Cukai, dan
  - ii. Melaporkan tindakan pemulihan dan pemantauan kepada:
    - MJKKPRPC Bil. 1/2023 pada 3 Mac 2023,
    - TKPE (OP) pada 29 Mac 2023,
    - MJKPRPC Bil. 1/2023 pada 3 April 2023,
    - MJKKPRPC Bil. 2/2023 pada 11 Oktober 2023,
    - TKPE (OP) pada 27 November 2023, dan
    - MJKPRPC Bil. 2/2023 pada 28 November 2023.
- d) Pembangunan Perluasan Sistem Maklumat Pengurusan Risiko (i-Ris) 2.0:
- i. Kertas Permohonan Pembangunan i-Ris 2.0 dan dokumen-dokumen lain telah disediakan,
  - ii. Kertas permohonan telah dibentangkan dan diluluskan oleh Jawatankuasa Penyelarasan dan Pembangunan Sistem (JPPS) pada 16 Mei 2023, dan
  - iii. Kertas permohonan telah dibentangkan kepada Jawatankuasa Keperluan ICT (JKICT) pada 30 Mei 2023 dan telah diluluskan pada 1 April 2024.

## Teras Strategik 2

### SISTEM DAN PROSES KERJA YANG EFEKTIF DAN EFISIEN

LHDNM sentiasa berusaha untuk menyediakan kemudahan terbaik kepada pelanggan utama iaitu pembayar cukai dalam mendukung serta membantu mereka melaksanakan tanggungjawab percukaian kepada negara. Selain daripada menjalankan aktiviti kesedaran dan pendidikan percukaian yang berterusan, LHDNM juga tidak ketinggalan dalam menyebarkan penggunaan e-perkhidmatan seiring dengan perkembangan semasa serta memperkasakan semua aplikasi dalaman supaya menjadi sistem sokongan terbaik kepada warga kerja LHDNM dalam tugasan seharian mereka.

Teras Strategik 2 ini menekankan objektif strategik berikut bagi memantapkan sistem dan proses kerja agar lebih efektif serta efisien iaitu :

- i) Pemodenan Sistem Aplikasi dan Infrastruktur ICT,
- ii) Pengurusan Kos Yang Cepak dan Berkesan,
- iii) Perekayasaan Proses dan Prosedur Kerja, dan
- iv) Pelaksanaan Amalan Hijau Mampan.

#### 1. OBJEKTIF STRATEGIK 1 : PEMODENAN SISTEM APLIKASI DAN INFRASTRUKTUR ICT

LHDNM telah melaksanakan projek berbentuk maya yang dilihat mampu memberikan pengalaman terbaik kepada pengguna yang meliputi pelbagai latar belakang serta keperluan penggunaan. Oleh itu, pelbagai perancangan dirangka agar semuanya dapat ditangani dan dipenuhi dengan sebaiknya.

##### 1.1 Melaksanakan Transformasi HASiL

Inisiatif Transformasi HASiL yang mula dilaksanakan pada tahun 2021 telah membuahkan hasil dalam memperkemas serta memantapkan sistem dan aplikasi yang dibangunkan oleh LHDNM. Sistem serta aplikasi yang terdiri daripada sistem baharu dan yang ditambah baik ini adalah selari dengan keperluan semasa, terutamanya melibatkan aspek pendigitalan. Dalam memantapkan kemudahan elektronik urusan percukaian berhubung rekayasa dan pemantapan sistem percukaian, berikut merupakan inisiatif yang dilaksanakan oleh LHDNM pada tahun 2023 yang melancarkan gerak kerja yang berkaitan :

##### a. Hasil Integrated Tax System

*Hasil Integrated Tax System* atau singkatannya HITS yang dibangunkan sejak 2021, telah mula digunakan atau *go live* oleh kumpulan pengguna yang disasarkan pada 2 Januari 2023. Pembangunan pemrosesan e-Borang ke HITS diteruskan secara masa sebenar (*real-*

*time*) melibatkan e-borang syarikat dan selain syarikat serta individu dan selain individu bagi Tahun Taksiran (TT) 2022 dan 2023. Dalam tahun 2023 juga, pemantauan dan cadangan penambahbaikan dibuat secara berterusan dalam menaik taraf mutu perkhidmatan sistem dan aplikasi LHDNM.

Jabatan Operasi Cukai (JOC) sebagai pemilik proses turut mengadakan program libat urus serta penyelarasan lawatan kerja telah diadakan ke cawangan khas dan LHDNM Negeri dalam memberikan pemahaman yang lebih komprehensif dan membantu permasalahan yang lazimnya dihadapi oleh pengguna selain di jabatan LHDNM.

Bagi mendukung pelaksanaan HITS, JOC turut melaksanakan taklimat berkaitan capaian kepada modul dalam HITS, membuat hebahan secara berkala berkaitan fungsi baharu atau permasalahan yang timbul yang

dikeluarkan secara e-mel melalui terbitan dalaman; menyediakan keperluan spesifikasi pengguna untuk Program Khas Pengakuan Sukarela 2.0 di HITS; dan mengeluarkan garis panduan HITS termasuk Pekeliling Operasi Bil.13 Tahun 2023 iaitu berkaitan Identiti Pengguna Sistem Percukaian Melalui *Hasil Identity*.

#### **b. Hasil Identity**

*Hasil Identity*, sistem yang menghimpunkan semua sistem dalaman LHDNM telah berintegrasi sepenuhnya dengan HITS, Sistem Pengurusan Hasil (ReMS), Sistem Profil Pembayar Cukai Perniagaan (ETP), e-mel dan internet, MyTAX, #TAX dan Sistem Pengurusan Dokumen (DMS) 2.0 sejajar dengan capaian serta perubahan penstrukturan operasi LHDNM kepada Front Office Back Office (FOBO).

#### **c. Pelaksanaan e-Perkhidmatan HASiL secara Mandatori**

Sejajar dengan transformasi teknologi dan pendigitalan sistem perkhidmatan percukaian serta komitmen bagi meningkatkan tahap perkhidmatan pelanggan, JOC telah menyelaras usaha LHDNM bagi pelaksanaan mandatori penggunaan e-Perkhidmatan HASiL bagi perkhidmatan yang telah disediakan secara dalam talian melalui gerbang perkhidmatan Portal MyTax bermula 1 September 2023.

Pelaksanaan mandatori e-Perkhidmatan HASiL secara berperingkat ini selari dengan prinsip *Awareness, Education and Services* (A.E.S.) yang diterapkan oleh LHDNM dalam memberi perkhidmatan kepada pelanggan. Pegawai khidmat pelanggan LHDNM akan membantu pembayar cukai yang hadir di Kaunter Perkhidmatan dalam urusan percukaian di samping akan membantu mempersiapkan pembayar cukai untuk beralih kepada penggunaan sepenuhnya bermula 1 Januari 2024.

Selain daripada e-Perkhidmatan sedia ada, terdapat dua (2) produk baharu telah dilancarkan pada 1 November 2023 di Majlis Perasmian Sambutan Hari Inovasi Dan Integriti LHDNM 2023 iaitu :

- Sistem e-Filing Ejen Cukai (TAeF) 2.0

Satu inisiatif di bawah Transformasi Hasil iaitu menambah baik sistem TAeF sedia ada. Perekaayaan sistem TAeF telah dilakukan dengan ciri-ciri yang baharu dan kawalan dalaman yang lebih baik serta hanya boleh diakses oleh ejen cukai yang bertauliah bagi melicinkan pengurusan percukaian pembayar cukai; dan

- e-Borang Pemberitahuan Pekerja Baharu (e-CP22)

Bagi tujuan memperkasakan e-perkhidmatan, e-CP22 telah dibangunkan untuk memudahkan majikan mengemukakan e-Borang Pemberitahuan Pekerja Baharu. e-CP22 boleh diakses melalui portal MyTax dengan menggunakan peranan Majikan atau Wakil Majikan.

#### **d. Penambahbaikan Proses Kelulusan Ejen Cukai Bagi Menyokong Pelaksanaan Anti-Bribery Management System (ABMS) Di LHDNM**

Selaras dengan pelaksanaan *Anti-Bribery Management System* (ABMS) Di LHDNM, JOC telah meminda Prosedur Pemprosesan Permohonan Baharu Dan Pembaharuan Kelulusan Ejen Cukai dan kod etika ejen cukai dengan mengambil kira risiko rasuah bermula 1 Januari 2023. Ejen cukai yang baharu diluluskan dan ejen cukai yang mendapat pembaharuan lesen juga dikehendaki untuk membuat ikrar bebas rasuah.

#### **e. Sistem Pemantauan Taksiran CKHT**

Di bawah Transformasi HASiL, LHDNM telah mewujudkan sistem pemantauan taksiran CKHT secara dalam talian (HITS CKHT) selari dengan pelaksanaan STS CKHT. Bagi tahun 2023, pelaksanaan sistem, promosi dan pembelajaran yang berkaitan telah selesai dijalankan kepada pegawai yang terlibat secara langsung dengan CKHT.

#### **f. HASiL Internal Audit System (HIAS)**

LHDNM telah membangunkan *HASiL Internal Audit System* (HIAS), yang mana sistem yang

akan digunakan dalam pemantauan dan audit dalaman ini dilaksanakan dalam dua (2) fasa. Fasa 1 meliputi Modul Program Audit, Laporan Audit, *Dashboard* dan Perancangan Tahunan Audit telah selesai dilaksanakan pada 19 Disember 2023 di peringkat penyediaan *User Requirements Specification* (URS) HIAS. Manakala Fasa 2 pula merangkumi Modul Analitik, Bank Data JAD dan Integrasi sistem.

#### **g. Modul Pendakwaan Dalam Talian**

LHDNM turut menyediakan modul dalam talian untuk kegunaan Jabatan Undang-Undang yang bertanggungjawab dalam menyelaras pengurusan kes pendakwaan yang diterima melalui modul pendakwaan dalam STS di HITS. Modul tersebut telah selesai dibangunkan pada Disember 2022 dan mula digunakan pada Januari 2023.

### **1.2 Menaik taraf Infrastruktur ICT**

Di bawah objektif ini, jabatan yang mengurus serta mengendalikan pelaksanaan tugas yang melibatkan pembangunan sistem dan teknologi yang dijalankan di LHDNM, dan turut mendokong aspek pendigitalan kepada inisiatif yang diterajui oleh jabatan pemilik proses yang lain. Dalam tahun 2023, LHDNM telah selesai melaksanakan '*Secure Sockets Layer Virtual Private Network*' untuk kesemua pegawai LHDNM bagi menyokong *Work From Home* yang merupakan salah satu perubahan cara kerja di bawah pelaksanaan *Front Office Back Office* (FOBO). Selaras dengan pemerkasaan infrastruktur ICT LHDNM, pemasangan *wifi* Menara Hasil Cyberjaya dan Akademi Percukaian Malaysia serta pemasangan talian replikasi dari Tahap DC1 ke Tahap DC3 juga selesai dilaksanakan.

## **2. OBJEKTIF STRATEGIK 2 : PENGURUSAN KOS YANG CEKAP DAN BERKESAN**

### **Memantapkan Pengurusan Kewangan**

Selaras dengan perubahan Struktur Organisasi di Peringkat Negeri LHDNM secara menyeluruh mulai 1 Januari 2023, keseluruhan fungsi kewangan yang sebelum ini dilaksanakan oleh cawangan yang bertaraf Pusat Tanggungjawab (PTJ) telah dipusatkan ke Seksyen Kewangan Negeri (SKN) di bawah Pejabat Pengarah Negeri masing-masing. LHDNM telah melaksanakan pemusatan fungsi kewangan ini dengan menambah baik pengurusan kewangan LHDNM dari peringkat akar umbi melalui pengkhususan fungsi kewangan, mengelakkan pertindihan proses kerja dan tugas serta mengoptimumkan sumber manusia melalui pengautomasian fungsi kewangan pada *Hasil Financial Integrated System* (HFIS).

Bagi memastikan perancangan ini berjalan lancar, Jabatan Kewangan telah melaksanakan sesi libat urus bersama kesemua 15 Seksyen Kewangan Negeri di seluruh Negara bagi meneliti isu-isu yang dibangkitkan sepanjang tempoh peralihan fungsi ini. Pelaksanaan sesi latihan berfokus juga telah dipergiatkan bagi memperkukuhkan kemahiran pegawai-pegawai kewangan berdasarkan perubahan proses kerja dan dasar serta polisi kewangan terkini.

## **3. OBJEKTIF STRATEGIK 3 : PEREKAYASAAN PROSES DAN PROSEDUR KERJA**

Dalam memastikan segala yang dirancang berjalan dengan lancar dan memenuhi keperluan yang ditetapkan, LHDNM telah merangka serta menyusun strategi yang lebih spesifik mengikut fungsi tugas masing-masing. Aktiviti berfokus sebegini adalah penting agar pelaksanaannya tidak tersasar dan bersilang antara satu sama lain.

### **3.1 Memperkasa Proses Kerja Program Siasatan**

Di bawah objektif ini, LHDNM telah membangun dan menggunakan *Case Management System* (CMS) di bawah kendalian sepenuhnya jabatan pemilik proses iaitu Jabatan Khas dalam pengurusan dan penyediaan fail siasatan. Selain itu, rekod dan maklumat siasatan akan disimpan dalam CMS bagi menggantikan penggunaan fail fizikal. Dalam masa yang sama, pengiraan peninggalan pendapatan dan cukai juga dibuat secara dalam CMS. Segala pelaksanaan kerja ini telah selesai sepenuhnya pada 31 Disember 2023.



### 3.2 Memantapkan Projek Pembangunan Digitalisasi Pentadbiran

Sistem sumber manusia merupakan satu aspek yang penting dalam sesebuah organisasi. Ini bagi memastikan tugas manual dapat dikurangkan dan meningkatkan kecekapan sumber manusia. Sistem sumber manusia yang efisien dan cekap melalui integrasi data dari pelbagai modul seperti pengurusan gaji, latihan, pengurusan prestasi, dan lain-lain dapat memudahkan dan menjimatkan masa untuk mengakses maklumat dan data kepada pegawai.

Bagi pencapaian tahun 2023, terdapat 31 modul yang telah dikemukakan kepada JTM pada bulan November 2023 bagi merekayasa proses dan prosedur kerja, antaranya ialah :

- a) Modul Pegawai;
- b) Gaji dan Elaun;
- c) Tatatertib;
- d) Perisytiharan Harta; dan
- e) Permohonan ke Luar Negara.

Seiring dengan peraturan bekerja *Smart Office Flexible Office* (SOFO), pelaksanaan Sistem Kehadiran Perakam Waktu Digital (PWD) dengan *geolocation* akan menambah baik paparan log pergerakan pegawai di Modul Kehadiran - Sistem Pengurusan Insan bagi merekod lokasi Daftar Masuk dan Daftar Keluar pegawai berdasarkan *geo-positioning* melalui kaedah bekerja yang telah diluluskan pada 26 Disember 2023 seperti berikut :

- a) Bekerja Dari Pejabat (BDP)  
Membolehkan pegawai melaksanakan tugas rasmi sepenuhnya di pejabat dengan memastikan pematuhan terhadap tempoh jam bekerja yang ditetapkan;
- b) Bekerja Di Luar Pejabat (BLP)  
Melibatkan kaedah bekerja dari lokasi seperti berikut:
  - i) Bekerja Dari Rumah (BDR)  
Kaedah ini membolehkan pegawai melaksanakan tugas rasmi sepenuhnya di rumah dengan memastikan pematuhan terhadap tempoh jam bekerja yang ditetapkan, dan
  - ii) Mana-Mana Lokasi  
Bekerja dari mana-mana lokasi membolehkan pegawai melaksanakan

tugas dari mana-mana lokasi selain dari rumah dan pejabat tertakluk kepada kelulusan Ketua Jabatan dengan memastikan pematuhan terhadap tempoh jam bekerja yang ditetapkan; dan

- c) Kombinasi (BDP dan BLP)  
Kaedah ini membenarkan pegawai melaksanakan tugas rasmi di pejabat dan di luar pejabat pada hari yang sama dengan memastikan pematuhan terhadap tempoh jam bekerja yang ditetapkan. Pelaksanaan *pilot test* PWD ini dilaksanakan pada tahun 2024.

Selain daripada itu, penambahbaikan SOFO turut meliputi aspek kemudahan ruang kerja yang kondusif dan fleksibel kepada pegawai yang bekerja secara BDP, BLP atau kombinasi. Pihak pengurusan LHDNM sentiasa menitikberatkan kemudahan untuk semua warga kerjanya selaras dengan pelaksanaan SOFO. Mulai Januari 2023, *HASiL Flexible Office* mula digunapakai oleh pegawai LHDNM yang hadir ke Ibu Pejabat LHDNM Cyberjaya. Ruang yang amat kondusif serta kemudahan asas seperti *network* juga disediakan untuk para pegawai.

### 3.3 Memperkasa Proses Kerja Program Audit

LHDNM melalui Jabatan Pematuhan Cukai (JPC) telah memantapkan pelaksanaan pemantauan kualiti audit cukai dan audit majikan bagi memastikan kes audit diselesaikan dalam tempoh yang telah ditetapkan. Sepanjang tahun 2023, sebanyak 1,166,717 kes audit telah diselesaikan bagi kesemua lokaliti LHDNM. Daripada keseluruhan kes yang telah diselesaikan, sebanyak 901,438 atau 77% telah diselesaikan dalam tempoh yang telah ditetapkan seperti dinyatakan dalam Rangka Kerja Audit Cukai iaitu kes audit perlu diselesaikan dalam tempoh 90 hari kalendar dari permulaan tarikh lawatan audit atau tarikh Surat Penentuan Permulaan Tempoh Penyelesaian Kes dikeluarkan, mana-mana yang berkenaan.

Selain itu, tindakan penambahbaikan secara berterusan terhadap sistem serta proses kerja audit cukai dan audit majikan juga telah dilaksanakan. Tindakan penambahbaikan yang selesai dalam tahun 2023 dikategorikan kepada dua aspek iaitu :

### PROSES KERJA

- i) Pekeliling Operasi Bil.4 Tahun 2023 : Pelaksanaan *Malaysian Income Tax Reporting System* (MITRS),
- ii) Arahan Operasi Bil.6 Tahun 2023 : Kuasa Melulus Bayaran Ansuran,
- iii) Arahan Operasi Bil.7 Tahun 2023 : Had Kelulusan Pembayaran Balik Cukai, Cukai Yang Dilepaskan, Hutang Kepada Kerajaan Yang Dilepaskan dan Pendapatan Larasan Sementara Perkongsian Yang Dilepaskan,
- iv) Tatacara Pelaksanaan Pemantauan Kualiti Kes Selesai Audit Cukai / Audit Perkhidmatan Percukaian / Audit Majikan Seksyen 107 (PCB),
- v) Kaedah Penilaian Prestasi Tahunan Pegawai Audit Cukai (PAC), Pegawai Audit Perkhidmatan Percukaian (PAPP) dan Pegawai Audit Majikan (PAE),
- vi) Tatacara Pengemaskinian Alamat Majikan bagi Tujuan Penyelesaian Sementara ke atas Isu Alamat Surat Tidak Lengkap di CMS,
- vii) Tatacara Pengeluaran Notis Seksyen 81 Audit Majikan,
- viii) Panduan Tambah Tahun Saraan Kes Audit Seksyen 107 di CMS,
- ix) Tatacara Muat Naik Dokumen di CMS Audit PCB,
- x) Arahan Operasi (Khas) Bil.1 Tahun 2023: Program Khas Pengakuan Sukarela 2.0: Pelaporan Pendapatan / Keuntungan Pelupusan Aset / Penyeteman Surat Cara Dan Peraturan Bayaran,
- xi) Garis Panduan Operasi Bil. 2 Tahun 2023: Program Khas Pengakuan Sukarela 2.0,
- xii) Soalan Lazim Program Khas Pengakuan Pengakuan Sukarela 2.0,
- xiii) Tatacara Pengendalian Kes Aktiviti Perniagaan Labuan,
- xiv) Garis Panduan Operasi Bil 2 Tahun 2023: Program Khas Pengakuan Sukarela 2.0,
- xv) Manual Prosedur Kerja Audit Cukai,
- xvi) Tatacara Program Pematuhan Secara Libat Urus Bersama Kumpulan Syarikat Pembayar Cukai,
- xvii) Tatacara Pengauditan Kes Insentif,
- xviii) Tatacara Pengauditan Youtuber, dan
- xix) Pekeliling Operasi Bil. 14 Tahun 2023: Pengendalian Kertas Risikan Bagi Tujuan Pengauditan.

### SISTEM

Sebanyak 23 penambahbaikan ke atas *Case Management System* (CMS) telah diambil melalui *Change of Request* (CR) yang melibatkan penambahbaikan ke atas Audit Cukai dan Audit Majikan.

Cawangan khas LHDNM turut melaksanakan pemantauan dalam ruang lingkup tugas masing-masing. Bagi Cawangan Guaman Lembah Klang, pencapaian sebanyak 100 peratus telah dicapai apabila laporan prestasi, analisis statistik, dan laporan pemantauan aktiviti sivil dan pendakwaan serta pemantauan Kes Berprofil Tinggi telah dikeluarkan dan dikemukakan kepada cawangan seliaan.

Satu lagi cawangan khas yang turut terlibat secara langsung adalah Cawangan Pembayar Cukai Besar (CPCB), yang mana 'Program Siri Audit Booster', iaitu medium perkongsian ilmu secara maya yang mengandungi panduan pengauditan kes mengikut industri tertentu dan isu-isu biasa yang terpilih turut dilaksanakan. Sepanjang tahun 2023, CPCB telah mengadakan 5 pembentangan setahun kepada kumpulan sasaran yang telah ditetapkan. Selain itu, penubuhan Jawatankuasa Pemilihan Kes CPCB yang berperanan bagi penghasilan kes yang berimpak tinggi dan pengelasan kes yang mempunyai pelarian cukai juga dilihat membawa kesan positif terhadap aspek penekanan pematuhan cukai apabila sebanyak 314 kes berimpak tinggi telah berjaya dikenal pasti dan disediakan.

## OBJEKTIF STRATEGIK 4 : PELAKSANAAN AMALAN HIJAU MAMPAN

### 4.1 Mewujudkan Polisi Perolehan Hijau

Bagi tahun 2023, LHDNM telah membangunkan bangunan baharu LHDNM dengan jangka hayat yang optimum, kos penyelenggaraan yang minima, cekap tenaga dengan memperoleh penarafan seperti yang berikut:

- a) *Green Building Index (GBI)*; dan
- b) Penetapan kualiti pembinaan *Quality Assessment System In Construction (Q-lassic)*

## Teras Strategik 3

### PEMATUHAN CUKAI SECARA SUKARELA

Teras Strategik ini memberikan penekanan terhadap segala inisiatif dan usaha ke arah pematuhan cukai secara sukarela oleh pembayar cukai, yang mana LHDNM akan menggunakan segala pendekatan yang dirasakan rasional dan relevan bagi memastikan pelanggan utama ini memahami tanggungjawab dan amanah terhadap negara. Sistem sokongan yang bersesuaian dan berterusan perlu diberi perhatian dalam membantu pembayar cukai melaksanakan tanggungjawab percukaian mereka.

Menerusi teras strategik ketiga iaitu Pematuhan Cukai Secara Sukarela, sebanyak empat Objektif Strategik diberi tumpuan iaitu :

- i) Tahap Kesedaran Pematuhan Sukarela Yang Tinggi,
- ii) Penjana Hasil Negara Di Tahap Optimum,
- iii) Pentadbiran Perundangan Percukaian Berteraskan Prinsip Kedaulatan Undang-Undang, dan
- iv) Perluasan Jaringan Percukaian.

#### **OBJEKTIF STRATEGIK 1 : TAHAP KESEDARAN PEMATUHAN SUKARELA YANG TINGGI**

##### **1.1 Keberkesanan Program Pendidikan dan Kesedaran Cukai**

Saluran media sosial merupakan medan penyebaran dan penyampaian maklumat yang paling pesat serta berkesan. Seiring dengan peredaran masa, media sosial menjadi pilihan utama yang memainkan peranan penting kerana penggunaannya yang meluas serta meliputi setiap kategori demografik pengguna.

LHDNM sentiasa peka terhadap perkembangan ini bagi memenuhi keperluan dan kehendak pembayar cukai yang menjadi tunjang keutamaan LHDNM selama ini. Pelbagai kaedah dilaksanakan agar setiap hebahan maklumat serta produk terkini daripada LHDNM sentiasa mendapat perhatian setiap pihak yang terlibat.

### 1.1.1 Program/ Aktiviti Kesedaran dan Pendidikan Cukai

Bagi memastikan aspek pematuhan cukai yang menjadi teras kepada kelangsungan proses percukaian berjalan dengan lancar, LHDNM sentiasa menitikberatkan elemen kesedaran dan pendidikan cukai dalam kalangan pembayar cukai agar setiap daripada mereka memahami tanggungjawab terhadap negara dengan jelas. Oleh itu, adalah penting untuk LHDNM menyediakan maklumat percukaian yang mudah diakses dari pelbagai sumber agar dapat membantu kumpulan ini melaksanakan tanggungjawab percukaian mereka.

Sepanjang tahun 2023, LHDNM telah melaksanakan pelbagai program sama ada yang dibuat secara usahasama dengan pihak ketiga atau melibatkan tenaga kerja dalaman sepenuhnya dalam meningkatkan tahap kesedaran dan pendidikan cukai seperti yang berikut:

Jadual 1 : Aktiviti Kesedaran Cukai LHDNM Bagi Tahun 2023

AKTIVITI KESEDARAN CUKAI	BIL. PELAKSANAAN
<b>KAPSUL #EDUZONEHASIL DAN MEDIA SOSIAL</b>	
Promosi Percukaian dalam Media Sosial LHDNM	2,237 hantaran
Berita HASiL	3 keluaran
<b>PROGRAM PENGIKLANAN KORPORAT</b>	
Pengiklanan Luar (Outdoor) : <i>Billboard, Skrin Dalam Bangunan, Iklan Transit</i>	2,173,771 slot pengiklanan
Akhbar Bercetak dan Digital	35 slot
Slot Televisyen	1,342 slot
Slot Radio	3,767 slot
Wawancara TV / Radio / Media Digital	117 slot
Penerbitan Artikel Bercetak dan Digital	68 penerbitan
Media Digital	1,006 slot
<b>KAEDAH E-MAIL BLAST</b>	
Sejumlah 32,648,265 e-mel di bawah 29 kempen yang dijalankan telah dikeluarkan kepada pembayar cukai berdaftar meliputi :	
Kempen Kesedaran Cukai	8 kempen
Kempen Pendidikan Cukai	10 kempen
Kempen Perkhidmatan Percukaian	11 kempen

Jadual 2 : Aktiviti Pendidikan Cukai LHDNM Bagi Tahun 2023

AKTIVITI PENDIDIKAN CUKAI	BIL. PELAKSANAAN
<b>KAPSUL #EDUZONEHASIL</b>	
Bahan Pendidikan Cukai	10 jenis bahan
<b>PROGRAM PENDIDIKAN CUKAI</b>	
Program Pendidikan Cukai Secara Kolaboratif	12 program (46 siri)
Program Kunjungan dan Taklimat Bersama Dengan Institut Pengajian Tinggi, Agensi Luar dan Jabatan / Pejabat Negeri LHDNM (Bersemuka / Maya)	34 kunjungan
Jalinan Kerjasama Penganjuran Seminar dengan Organisasi Luar, Badan Profesional dan Pengamal Percukaian	48 jalinan kerjasama (160 seminar)
HASiL Your Tax Buddy (HYTB) bersama-sama institut pendidikan/IPT	15 program
Indeks Keberkesanan Program Pendidikan dan Kesedaran Cukai dicapai sebanyak 75% melalui edaran Borang Soal Selidik	99.61% (melibatkan 15,081 responden)

Bagi memastikan program kesedaran dan pendidikan cukai yang dianjurkan adalah relevan, pemantauan berterusan turut dilaksanakan dengan menilai keberkesannya kepada kumpulan yang disasarkan. Kadar peratusan (%) keberkesanan program kesedaran dan pendidikan diukur melalui Borang Soal Selidik secara dalam talian (e-BSS) yang diedarkan kepada peserta program pendidikan cukai sebaik sahaja mereka selesai menyertai program yang dianjurkan. Sasaran responden adalah terdiri daripada kalangan peserta Program Tunjuk Ajar Ku Sifu, Jom Klik HASiL, Sahabat HASiL, HASiL Your Tax Buddy dan Program Pendidikan Cukai anjuran LHDNM atau usahasama dengan agensi luar. Berdasarkan sasaran yang ditetapkan sebanyak 75% bagi tahun 2023, berikut merupakan pencapaian bagi mengukur tahap keberkesanan program tersebut :

a) Borang Soal Selidik (e-BSS)

Secara keseluruhan, maklum balas positif responden dapat dilihat melalui jumlah keseluruhan penerimaan e-Borang Soal Selidik bagi program yang telah dilaksanakan pada tahun 2023 yang amat memberangsangkan iaitu sebanyak 14,784 dan penilaian Indeks Keberkesanan Program Pendidikan dan Kesedaran Cukai adalah sebanyak 99.7%;

b) Kajian *e-mail blast* Program Sahabat HASiL

Keputusan kajian keberkesanan Program Sahabat Hasil selepas 3 bulan pelaksanaan program melalui e-BSS menunjukkan 68% faham dan 32% lagi kurang faham berkenaan percukaian di Malaysia;

c) *E-mail blast* kepada peserta Jom Klik HASiL

Responden yang mengambil bahagian amatlah rendah, iaitu hanya 74 responden atau 1% sahaja yang memberikan maklum balas;

d) Kajian daripada penyertaan Seminar Percukaian Kebangsaan, Seminar HASiL-*Malaysian Employers Federation* (MEF) dan Bengkel *Malaysian Financial Planning Council* (MFPC)

Senarai data majikan tidak dijadikan sampel kajian untuk dianalisis kerana tiada nombor rujukan E atau nombor rujukan syarikat boleh dijadikan padanan di pangkalan data kerana data yang disalurkan adalah berdasarkan nama majikan atau nama syarikat. Rumusan penemuan kajian menunjukkan:

- i. Pematuhan pengemukaan Borang Nyata : melebihi 85%;
- ii. Pengemukaan Borang Nyata dalam tempoh : 99.67%; dan
- iii. Pematuhan bayaran cukai : 80%.

Sementara itu, seramai 19 orang mempengaruhi yang terdiri daripada pelbagai latar belakang, antaranya dalam bidang lakonan, pengacaraan, nyanyian, perubatan, gaya hidup, pengurusan kewangan, pelaburan dan insurans telah dilantik sebagai Rakan Strategik HASiL. Pelantikan ini bertujuan untuk membantu HASiL dalam menyampaikan maklumat percukaian kepada pembayar cukai secara lebih berfokus menerusi platform sebaran maklumat masing-masing. Ini sekali gus memberi peluang kepada HASiL dalam memastikan pendidikan cukai dapat disebarluaskan dengan efisien dan berterusan melalui inisiatif *Awareness, Education and Services* atau singkatannya A.E.S serta meningkatkan pematuhan cukai dalam kalangan masyarakat. Dalam masa yang sama, ia turut menjadi platform pelaksanaan tanggungjawab sosial selebriti dan mempengaruhi kepada negara.

## 1.2 Menyediakan Mekanisme Mencegah Ketidaktepatan

Dalam pada itu, LHDNM turut melaksanakan program Tadbir Urus Percukaian Korporat atau lebih dikenali sebagai *Tax Corporate Governance* (TCG) melalui jabatan dan cawangan khas yang terlibat. Cawangan Cukai Multinasional (CCM) telah membuat semakan TCG bagi dua (2) syarikat di dalam kumpulan sasar yang terpilih untuk memasuki program TCG di peringkat '*pilot phase*'. Syarikat yang dimaksudkan adalah Commercial Marketers & Distributors Sdn Bhd dan Tobacco Importers & Manufacturers Sdn Bhd. Fasa pertama yang bermula pada 26 Januari 2023 merupakan tarikh persetujuan kemasukan dua (2) syarikat ini ke program TCG, manakala jawatankuasa TCG telah meluluskan Laporan Kecukupan TCG BAT Pahang bagi tempoh 14 sehingga 18 November 2023 pada 22 Disember 2023. Selain itu, sesi kursus dan latihan berkaitan TCG turut diadakan seperti TCG *Workshop* yang telah dianjurkan pada 18 Julai 2023 yang turut melibatkan Deloitte Malaysia, dan TCG Lab di Kuantan, Pahang pada 14 sehingga 18 November 2023.

Selain itu, sebanyak 352 Borang Q telah didaftarkan dalam usaha untuk memperbesarkan asas cukai dengan memberi fokus pendaftaran fail Q bagi fail syarikat di bawah kendalian Cawangan Pembayar Cukai Besar.

## 1.3 Pelaksanaan Aktiviti Nudging kepada Pembayar Cukai di bawah segmen Digital Ekonomi berhubung tanggungjawab Pembayar Cukai dan Pendidikan Cukai

Aktiviti *Nudging* sepanjang tahun 2023 telah dijalankan secara bersasar kepada pembayar cukai yang terlibat di bawah segmen Ekonomi Digital dengan pemakluman melalui e-mel kepada pembayar cukai yang gagal mengemukakan Borang Nyata bagi tahun 2019, 2020 dan 2021. Aktiviti yang dilaksanakan oleh LHDNM melalui Jabatan Pematuhan Cukai ini turut menyasarkan pembayar cukai yang telah mengemukakan Borang Nyata tahun semasa bagi memastikan trend pematuhan berterusan.

Aktiviti ini telah melibatkan sebanyak 15,747 pembayar cukai bagi tahun 2023 dengan cukai perlu dibayar berjumlah RM85,451,844. Projek rintis aktiviti ini dijalankan di bawah Transformasi Aktiviti *Nudging* 2023 (TAN23), yang mana projek ini turut memenangi tempat ketiga bagi Anugerah Inovasi CEO (AICEO) sempena Sambutan Hari Inovasi dan Integriti HASiL Tahun 2023.

Lanjutan daripada aktiviti ini, kelulusan penubuhan Unit *Behavioural Insights* di bawah Seksyen Ekonomi Digital dan *Behavioural Insights* bagi meneruskan aktiviti nudging ini bukan hanya bertumpu kepada ekonomi digital, malah keseluruhan industri, telah bermula pada 1 Disember 2023.



**LHDN  
MALAYSIA**

Nabil Ahmad  
Hazama  
Haqiem Rusli  
Sean Lee  
Dato Asri Ahmad  
Isa Isarb  
Khai Bahar  
Dr. Say  
Fedtri Yahya  
Dr. Malar  
Ceddy  
Financial Faiz  
Papayen  
Iman Abd Rahim  
Lia Omey  
Marc Sadique  
Siti Awe  
Dr. Azizul  
Fadzil Zahari

# RAKAN STRATEGIK HASIL

**PROGRAM KESEDARAN CUKAI BERSAMA  
SELEBRITI & PEMPENGARUH TAHUN  
2023/2024**



## OBJEKTIF STRATEGIK 2 : PENJANAAN HASIL NEGARA DI TAHAP OPTIMUM

### 2.1 Memperkasakan Mekanisme Kutipan Hasil

Sehingga 31 Disember 2023, sebanyak 699,771 kes yang mempunyai tunggakan cukai telah diambil tindakan oleh Unit Pungutan Cawangan LHDNM. Pencapaian ini adalah meliputi 99.70% dari baki kes tahunan yang mempunyai tunggakan dan perlu diambil tindakan dengan jumlah tunggakan keseluruhan sebanyak RM24.96 bilion. Antara tindakan yang dilakukan adalah rundingan jadual ansuran bayaran, mengutip bayaran, mengeluarkan taksiran kurangan bagi rayuan pembayar cukai yang berjaya, tindakan rekoveri seperti pengeluaran perintah penahanan keluar negara, lantikan ejen kutipan, kaveat hartanah dan tindakan sivil di mahkamah. Tindakan lanjut yang akan dilakukan bagi kes tunggakan adalah tindakan kebangkrutan, penggulungan syarikat dan hapus kira cukai.

### 2.2 Memperkasakan Mekanisme Pematuhan Cukai

Dalam memastikan persekitaran percukaian yang adil dan saksama kepada semua pihak, LHDNM sentiasa melaksanakan pemantauan yang komprehensif terhadap sebarang ketidakpatuhan dalam pengemukaan Borang Nyata. Jabatan Pematuhan Cukai sebagai pemilik proses juga merangka dan melaksanakan segala polisi serta prosedur untuk digunakan dalam setiap proses kerja yang berkaitan.

Bagi tindakan pematuhan cukai terhadap kes syarikat yang gagal mengembalikan Borang Nyata dalam tempoh, jumlah tindakan audit diambil ke atas kes syarikat ialah sebanyak 33,771 kes. Manakala tindakan selain audit iaitu tindakan Pemberitahuan Memulakan Tindakan Pendakwaan (PTP), pengeluaran Notis Terakhir (FN) dan matikan fail bagi kes syarikat gagal mengembalikan Borang Nyata ialah sebanyak 18,125 kes. Jumlah tindakan ini menunjukkan bahawa 11% tindakan pematuhan telah diambil ke atas keseluruhan kes syarikat yang dikategorikan sebagai Pembayar Cukai Tidak Aktif (PCTA) berbanding dengan Sasaran Pelan Tindakan yang telah ditetapkan iaitu pada kadar 10%.

Semasa pelaksanaan Program Pengakuan Sukarela (PKPS) 2.0 yang berlangsung pada tempoh 6 Jun sehingga 31 Disember 2023, sebanyak 31,458 atau 63% pembayar cukai telah menyertai PKPS 2.0 berbanding dengan sasaran yang ditetapkan iaitu sebanyak 50,000 pembayar cukai (bagi tempoh 6 Jun 2023 sehingga 31 Mei 2024). Taksiran yang dibangkitkan bagi 63% pembayar cukai ini adalah sebanyak RM524,709,983.

Dalam pelaksanaan segmentasi pembayar cukai mengikut tingkah laku pembayar cukai (*taxpayer behaviour*) dan trend pematuhan, LHDNM menerusi Jabatan Operasi Cukai (JOC) sebagai pemilik proses telah melaksanakan tujuh (7) kajian segmentasi pada tahun 2023 seperti yang dinyatakan dalam jadual berikut :

Jadual 1 : Kajian Segmentasi Pembayar Cukai

BIL.	KAJIAN
1.	Kajian Potongan Cukai Bulanan Muktamad (PCBCM)
2.	Kajian Data Trend Lanjutan Masa
3.	Kajian Terhadap Syarikat Yang Tidak Menghantar BNCP Berdasarkan Penghantaran Borang Nyata Tahun Sebelum
4.	Kajian Analisa Deskriptif Bayaran Balik Syarikat
5.	Kajian Trend Ketidakpatuhan Pembayar Cukai (OG)
6.	Kajian Profil Pembayar Cukai Berdasarkan Maklumat Demografi
7.	Kajian Deskriptif Data Pelepasan Individu

Di bawah objektif ini juga, LHDNM telah membangunkan dan memperkukuhkan penggunaan sains data/ model analitik di LHDNM, yang mana *Revenue Management Model* telah dibangunkan oleh *Data Scientist* LHDNM bagi memperbaharui Model Revenue Forecasting (Macro & Micro). Model ini merupakan hasil daripada program *Secondment* dan bengkel *Revenue Management* bersama Jabatan Pungutan Hasil pada Februari 2023 dan pembangunan telah selesai pada 10 November 2023.

LHDNM turut membuat kajian berkaitan operasi serta membangunkan model-model analitik menggunakan *Machine Learning* dan *Analyticals Tools* berdasarkan sumber-sumber data dalaman serta data pihak ketiga. Sepanjang tahun 2023, *Data Scientist* LHDNM telah menyumbang kepada kajian seperti yang berikut :

BIL.	KAJIAN
1.	Kajian Taksiran Secara Auto CP630
2.	Kajian <i>Data Crawl Using Specific Keyword for Unstructured Analytics</i>
3.	Kajian Perspektif Rakyat Malaysia terhadap e-Invoicing menggunakan Model <i>Word Cloud</i>
4.	Kajian Perspektif Rakyat Malaysia terhadap <i>Digital Nomad</i> menggunakan Model <i>Word Cloud</i>
5.	Kajian Ke atas Isu Berbangkit Berdasarkan Petikan Data Bantuan Khas Covid -19
6.	Kajian Pembangunan Model <i>Word Cloud</i> menggunakan KNIME
7.	Kajian Kadar Pematuhan Borang Nyata Selain Syarikat
8.	Kajian Kadar Pematuhan Borang Nyata Syarikat
9.	Kajian Keberkesanan Program Pendidikan Cukai
10.	Pembaharuan Dashboard Laporan Statistik (LSD) Sijil Penyelesaian Cukai (SPC) HITS Bagi Syarikat
11.	Pembaharuan Dashboard Laporan Statistik (LSD) Sijil Penyelesaian Cukai (SPC) HITS Bagi Individu
12.	Kajian Taksiran Secara Auto CP500
13.	Kajian Taksiran Secara Auto CP204

### 2.3 Memperkasakan Mekanisme Pentadbiran Cukai

Bagi memperkasakan mekanisme pematuhan, LHDNM melalui Jabatan Integriti dan Pengurusan Risiko (JIPR) bertanggungjawab dalam meningkatkan tahap pematuhan prosedur percukaian menerusi lawatan audit pematuhan ke jabatan, cawangan khas dan lokaliti. Justeru, sebanyak 11 lawatan audit pematuhan telah dilaksanakan bagi skop berikut:

- Prosedur pengurusan aktiviti dan tindakan pemungutan bagi Cukai Keuntungan Harta Tanah (CKHT);
- Proses dan prosedur pengendalian Akaun Belum Bayar (ABB) dan tindakan pemantauan bayaran balik bagi fail syarikat (C);
- Prosedur pengendalian ABB dan tindakan pemantauan bayaran balik bagi fail individu (IG); dan
- Prosedur pengurusan aktiviti pengauditan harga pindahan, audit luar, dan audit meja.

## 2.4 Pembangunan dan Pelaksanaan e-Invois

### Pelaksanaan pembangunan Sistem e-Invois Bagi Tahun 2023

Kerajaan Malaysia melalui Kenyataan Pra-Belanjawan 2023 pada 3 Jun 2022 telah menyatakan hasrat untuk melaksanakan e-Invois secara berperingkat bertujuan meningkatkan kecekapan pengurusan pentadbiran percukaian. Berdasarkan pengumuman ini, pembayar cukai telah diberikan pendedahan awal bagi tujuan persediaan ke arah melaksanakan e-Invois. Inisiatif ini juga adalah selaras dengan Rancangan Malaysia Ke-12, 2021–2025 yang mana ia memberi fokus kepada mengukuhkan infrastruktur perkhidmatan digital serta mendigitalkan pentadbiran percukaian.

Bagi meneruskan inisiatif ini, Kerajaan sekali lagi melalui Pengumuman Belanjawan 2023 pada 7 Oktober 2022 telah menyatakan bahawa fasa pertama e-Invois telah bermula pada tahun 2023 melalui pembangunan sistem serta pelaksanaan projek rintis dengan pembayar cukai terpilih. Pelbagai langkah awal telah diambil dalam mempersiapkan rakyat Malaysia dengan pelaksanaan projek nasional ini, antaranya :

#### a) Laman Mikro e-Invois

Laman ini telah diwujudkan di Portal Rasmi LHDNM melalui capaian [www.hasil.gov.my/e-invois](http://www.hasil.gov.my/e-invois). Secara amnya, laman mikro ini mengandungi semua maklumat berkaitan pelaksanaan e-Invois seperti pengenalan, aliran kerja, garis masa pelaksanaan, garis panduan, soalan lazim dan maklumat lain;

#### b) Penerbitan dan hebahan berkaitan e-Invois

LHDNM telah menerbitkan pelbagai maklumat e-Invois untuk membantu pembayar cukai dalam memberi penjelasan berhubung pelaksanaan e-Invois melalui :

- i. Kenyataan media,
- ii. Garis Panduan e-Invois – diterbitkan pada 21 Julai 2023 dan dikemas kini pada 28 Oktober 2023,
- iii. Garis Panduan Spesifik e-Invois – diterbitkan pada 29 September 2023 dan dikemas kini pada 28 Oktober 2023,
- iv. Soalan Lazim Umum – diterbitkan pada 13 Oktober 2023,

- v. Soalan Lazim Industri Spesifik melibatkan :
  - Penjagaan Kesihatan – diterbitkan pada 16 November 2023,
  - Pembinaan – diterbitkan pada 30 November 2023,
  - Telekomunikasi – diterbitkan pada 22 Disember 2023,
  - e-Dagang – diterbitkan pada 22 Disember 2023, dan
  - *Software Development Kit (SDK)*;

#### c) Sesi *Pilot Engagement*

Sesi *Pilot Engagement* telah diadakan sebanyak dua (2) kali pada 19 September 2023 dan 23 November 2023. Bagi sesi pertama, sebanyak 45 syarikat terdiri daripada 17 industri menyatakan minat untuk menyertai program rintis. Terdapat tambahan 10 lagi syarikat yang menyertai sesi kedua dan merangkumi 20 industri keseluruhannya. Objektif program rintis ini adalah untuk menyediakan khidmat sokongan integrasi sistem dan mengumpulkan maklum balas daripada syarikat perintis bagi mengenal pasti dan menangani sebarang isu yang berpotensi dalam pelaksanaan e-Invois bagi memastikan peralihan yang lancar;

#### d) Sesi libat urus bersama agensi luar

Pada tahun 2023, lebih daripada 70 sesi libat urus dengan persatuan perdagangan dan persatuan industri telah diadakan sehingga 31 Disember 2023 untuk meningkatkan kesedaran mengenai e-Invois dalam kalangan pembayar cukai di Malaysia. Sesi ini bukan sahaja melibatkan aturan yang dibuat oleh LHDNM melalui Bahagian e-Invois, malah turut diadakan berdasarkan kepada permohonan dan permintaan yang diterima daripada agensi serta organisasi luar; dan

#### e) Program kesedaran, pendidikan dan perkhidmatan berkaitan pelaksanaan e-Invois

LHDNM juga telah melaksanakan pelbagai program kesedaran, pendidikan dan perkhidmatan berkaitan pelaksanaan e-Invois seperti Hari Terbuka e-Invois yang dilaksanakan di semua negeri dengan bantuan daripada pegawai-pegawai LHDNM yang dilantik sebagai Duta e-Invois, pengiklanan dalam pelbagai medium, wawancara televisyen dan radio serta artikel di akhbar dan majalah.

### OBJEKTIF STRATEGIK 3 : PENTADBIRAN PERUNDANGAN PERCUKAIAN BERTERASKAN PRINSIP KEDAULATAN UNDANG-UNDANG

#### Memperkasakan Perundangan Percukaian

Jabatan Dasar Percukaian (JDP) merupakan jabatan yang bertanggungjawab dalam memastikan undang-undang percukaian, arahan atau perkeliling yang dikeluarkan oleh LHDNM adalah jelas dan boleh difahami oleh orang awam. JDP juga sentiasa berusaha memperjelaskan undang-undang percukaian atau duti dan memastikan supaya ada keseragaman dalam layanan cukai berkaitan akta yang ditadbir oleh LHDNM seperti berikut:

- Akta Cukai Pendapatan 1967;
- Akta Cukai Keuntungan Harta Tanah 1976 (ACKHT);
- Akta Setem 1949 (AS);
- Akta Petroleum (Cukai Pendapatan) 1967 (APCP);
- Akta Cukai Aktiviti Perniagaan Labuan 1990 (LBATA);
- Akta Penggalakan Pelaburan 1986 (APP); dan
- Perundangan subsidiari yang berkaitan akta-akta di atas.

JDP juga bertanggungjawab dalam memastikan draf Garis Panduan Teknikal / Pekeliling Teknikal, Nota Amalan, Edaran Teknikal dan Memo dikeluarkan dalam tempoh 90 hari bekerja daripada keputusan dan arahan dasar diterima. Bagi tahun 2023, berikut merupakan statistik penerbitan yang telah dikeluarkan oleh JDP :

- 10 Ketetapan Umum (dwibahasa);
- 8 Konsultansi Awam;
- 6 Garis Panduan;
- 2 Nota Amalan;
- 1 Pekeliling Teknikal;
- 315 Edaran Teknikal;
- 12 e-Handbook; dan
- 5 e-Teknikal (FAQ).

Selain itu, JDP turut bertanggungjawab dalam menyediakan dan menguruskan hal-hal berkaitan pindaan rang undang-undang kewangan bagi Bajet 2024. Rang Undang-Undang Kewangan 2024 telah dibentangkan di Parlimen pada 17 Oktober 2023 Akta Kewangan 2024 (Akta 851) telah diwartakan pada 29 Disember 2023. Sebanyak 34 Perundangan Subsidiari (dwibahasa) telah diwartakan dan dimuat naik ke Hasilpedia iaitu saluran rujukan dalaman pegawai LHDNM yang mana ini merupakan maklum balas terhadap semakan draf Perintah dan Kaedah-kaedah Cukai Pendapatan.

Bagi membendung ketirisan cukai dalam peruntukan undang-undang percukaian sedia ada, JDP turut berusaha mengenal pasti kelompongan dalam peruntukan undang-undang percukaian sedia ada melalui penyediaan kertas konsep, kertas kajian, laporan atau menghadiri kursus, bengkel, taklimat, perbincangan dan mesyuarat dengan pihak berkaitan. Berikut merupakan aktiviti yang telah dijalankan sepanjang tahun 2023 :

BIL.	AKTIVITI / TINDAKAN	JUMLAH PELAKSANAAN
1.	Mengadakan perbincangan / memberi input atau maklum balas / menghadiri mesyuarat (dalam atau luar talian) bersama dengan : <ul style="list-style-type: none"> <li>LHDNM (Pengurusan Atasan / Jab / PPN / Caw / CSI);</li> <li>Kementerian Kewangan;</li> <li>Agensi Kerajaan / Badan Berkanun;</li> <li>Badan Profesional / Industri / Ejen Cukai;</li> <li>Pembayar Cukai / Agensi Swasta;</li> <li>Keahlian Jawatankuasa / <i>Resource Person</i>; dan</li> <li><i>National Committee on Investment (NCI)</i>.</li> </ul>	2,734
2.	Penganjuran taklimat kepada pegawai LHDNM	19
3.	Penerbitan <i>e-handbook</i>	12

BIL.	AKTIVITI / TINDAKAN	JUMLAH PELAKSANAAN
4.	Penyampaian taklimat secara maya, iaitu : <ul style="list-style-type: none"> <li>Sesi TechAlerts-Layanan Percukaian bagi Yuran Kesetiausahaan dan Yuran Pemfailan Cukai; dan</li> <li>Sesi TechAlerts-Ketetapan Umum No. 5/2023 : Insentif Cukai bagi Projek Pengeluaran Bahan Makanan yang Diluluskan</li> </ul>	2
5.	Penerbitan e-teknikal FAQ / Soalan Lazim 2023 bagi tajuk seperti yang berikut : <ul style="list-style-type: none"> <li>Gift – CKHT;</li> <li>Pengecualian P.U.(A) 218/2020 Bagi Harta Kediaman Yang Masih Dalam Pembinaan Atau Terbengkalai;</li> <li>Pengecualian Menurut Subseksyen 9(3A) ACKHT;</li> <li>Penentuan Tarikh Dan Harga Pemerolehan Aset Bagi Pelupusan Oleh Pentadbir Harta Pusaka; dan</li> <li>Pengenaan Duti Setem Bagi Surat Cara Mengikut Peruntukan Akta Selain Akta Setem 1949.</li> </ul>	5
6.	Penerbitan kertas konsep 2023 bagi tajuk seperti yang berikut : <ul style="list-style-type: none"> <li>Tax On Consolidated Report;</li> <li>Layanan Percukaian Individu Di Malaysia Dalam Ekonomi Gig;</li> <li>Layanan Percukaian Ke Atas Syarikat Perundingan Bagi Sektor Pembinaan;</li> <li>Prestasi Pencapaian Industri Insurans Hayat dan Pengendali Takaful Keluarga dalam Tempoh 10 Tahun;</li> <li>Kertas Cadangan - P.U.(A) 247/2008 (Layanan Cukai Ke Atas Sekolah Swasta); dan</li> <li>Kertas Konsep-Syor Diwujudkan Borang Nyata di bawah Subseksyen 152(1) Bagi Institusi/Organisasi/Tabung Yang Diluluskan Oleh Ketua Pengarah Hasil Dalam Negeri (KPHDN) di bawah subseksyen 44(6),44(6B), 44(11D) Akta Cukai Pendapatan 1967.</li> </ul>	6

Dalam pada itu, LHDNM melalui beberapa cawangan khas juga terlibat dalam menjayakan pelaksanaan objektif di bawah rangkuman tugas masing-masing. Cawangan Guaman Lembah Klang (CGLK) berperanan dalam melaksanakan tugas berkaitan tindakan yang melibatkan perundangan dan penghakiman bagi menangani kes-kes ketidakpatuhan percukaian.

Bagi tahun 2023, CGLK telah mengambil tindakan ke atas 82,380 Pemberitahuan Memulakan Tindakan Pendakwaan (PTP) melibatkan :

- a) Kompaun Dipersetujui (KD);
- b) Tarik Balik (TB); dan
- c) Diteruskan Pendakwaan (DP).

Selain itu, sebanyak 10,593 pemfailan saman ke atas PTP berstatus DP telah difailkan melibatkan kesalahan kegagalan mengemukakan borang, gagal mematuhi notis dan kesalahan di bawah kaedah-kaedah Cukai Pendapatan (Potongan Daripada Saraan)1994. Sejumlah 212 kes XC18 yang diterima sehingga 31 Disember 2022 telah diluluskan kesemuanya sehingga 31 Disember 2023, manakala sebanyak 3,401 kes XC18 berjumlah RM435,095,885.00 yang diterima mulai 1 Januari sehingga 30 November 2023 telah diluluskan. Bagi XC18 yang diterima dan diluluskan sebelum atau pada 30 November 2023, sebanyak 4,189 tindakan berjumlah RM959,972,426 telah diambil tindakan seperti pemfailan saman/penyelesaian penuh serta Bukti Hutang(POD). Perincian tindakan adalah seperti yang berikut:

- a) Pemfailan Saman sebanyak 2,788 kes berjumlah RM424,102,501.75; dan
- b) Tindakan Selesai dan Ansuran.

CGLK juga tekah menyelesaikan sebanyak 4,852 saman yang difailkan sehingga 30 Jun 2023 berjumlah RM697,407,244.22 bagi perincian seperti yang berikut :

- a) Sebanyak 1,195 penghakiman telah diperolehi dan surat tuntutan telah dikeluarkan;
- b) Penyelesaian penuh jumlah tuntutan; atau
- c) Penyelesaian secara ansuran

Sebanyak 3,423 tindakan pelaksanaan berjumlah RM4,215,589,314.66 telah diambil ke atas penghakiman yang diperolehi bagi tempoh mulai tahun 2017 sehingga 30 Jun 2023 dengan tindakan pelaksanaan yang diambil seperti yang berikut:

- a) Saman Penghutang Penghakiman;
- b) Writ Penyitaan dan Penjualan (WSS);
- c) Garnismen;
- d) Notis Kebankrapan; dan
- e) Petisyen Penggulangan

## OBJEKTIF STRATEGIK 4 : PERLUASAN JARINGAN PERCUKAIAN

### 4.1 Meningkatkan Asas Pembayar Cukai Baharu Dan Tumpuan Kes-Kes Berpotensi

Kerajaan dalam Ucapan Bajet 2022 yang dibentangkan di Dewan Rakyat pada Jumaat, 29 Oktober 2021 telah mengumumkan penggunaan Nombor Pengenalan Cukai (Tax Identification Number - TIN) yang dilaksanakan mulai tahun 2022 bagi memperluaskan asas cukai pendapatan. Justeru itu, mana-mana pembayar cukai yang telah diberikan nombor cukai pendapatan sebelum atau pada 1 Januari 2022 adalah disifatkan sebagai TIN bagi pembayar cukai berkenaan

Perbincangan dengan Kementerian Kewangan dan Jabatan Pendaftaran Negara (JPN) telah diadakan bagi mendapatkan data yang diperlukan untuk pelaksanaan TIN seperti yang berikut:

- a) Data pukal bagi warganegara dan pemastautin tetap yang berumur 18 tahun dan ke atas diperolehi mulai 1 Januari 2023; dan
- b) Kaedah perkongsian data individu daripada JPN adalah seperti berikut:
  - Penerimaan data secara *one-time* dilaksanakan pada 1 Januari 2023); dan
  - Penerimaan data secara harian melalui *Application Programming Interface* (API).

Pelaksanaan pendaftaran TIN bagi warganegara dan pemastautin tetap telah dikemukakan kepada JPN bermula November 2022, dan penerimaan data pukal daripada JPN adalah pada Disember 2022. Pendaftaran data pukal pula telah bermula pada 2 Januari 2023, dan pengguna boleh membuat semakan TIN dengan mengakses Portal MyTax LHDNM.

### 4.2 Memperkasakan Pengurusan Data

Seiring dengan kepesatan teknologi terkini, LHDNM telah menjalankan usaha sama dengan agensi dan badan penguatkuasaan negara yang dapat membantu dalam mendokong keberjayaan objektif ini. Langkah ini dilihat sebagai tindakan serampang dua mata yang mana data-data yang diperolehi dapat digunakan untuk melancarkan pelaksanaan aktiviti pematuhan percukaian; dan dalam masa yang sama, LHDNM juga terbuka dalam sebarang ruang kerjasama yang bersesuaian dengan cakupan tugas masing-masing.

Sehingga 31 Disember 2023, LHDNM melalui Jabatan Khas secara keseluruhan telah berjaya menyediakan 1,434 profail potensi untuk tindakan siasatan melibatkan 317 kertas risikan hasil daripada pertukaran dan perbandingan data bersama dengan agensi penguatkuasaan yang tertakluk di bawah Akta Pencegahan Pengubahan Wang Haram, Pencegahan Pembiayaan Keganasan dan Hasil daripada Aktiviti Haram 2001 atau AMLA. Dalam pada itu, Jabatan Khas turut berjaya menjalankan tindakan siasatan dan menyelesaikan 570 kes siasatan secara keseluruhannya yang melibatkan kes potensi bersama agensi penguatkuasa lain.

## Teras Strategik 4

### PENGURUSAN ORGANISASI DINAMIK DAN BERPRESTASI TINGGI

Sebagai sebuah agensi kerajaan yang sentiasa menjadi perhatian masyarakat, LHDNM berusaha untuk memantapkan pengurusan organisasi yang mempunyai warga kerja yang produktif dan berkemahiran tinggi setanding dengan badan percukaian dunia yang lain. Hasilnya juga sering dijadikan contoh perbandingan yang positif dalam kalangan penjawat awam yang sememangnya membawa kepada imej yang baik kepada organisasi. Bagi tujuan tersebut, penekanan diberikan kepada empat objektif strategik iaitu **Hasil Kompeten Dan Profesional, Persekitaran Kerja Kondusif Dan Selamat, Kelestarian Kepimpinan Dan Kepakaran** dan **Organisasi Dinamik**. Setiap elemen yang diterapkan ini sentiasa dipantau dan diperkemas mengikut kesesuaian serta keperluan semasa.

#### OBJEKTIF STRATEGIK 1 : HASILIAN KOMPETEN DAN PROFESIONAL

##### 1.1 Membentuk Hasilian Yang Berilmu Dan Kompeten

Selain daripada pencapaian yang bertumpu kepada kepuasan pelanggan utama iaitu rakyat, seharusnya warga kerja LHDNM dipersiapkan dengan pelbagai keperluan dan kemahiran yang selari dengan tugas masing-masing. Selain itu, setiap daripada pegawai LHDNM turut didedahkan dengan pengetahuan serta pengalaman yang tidak berkait secara langsung dengan cakupan kerja hakiki bagi memberikan sudut pandang yang berbeza terhadap kaedah pelaksanaan sesuatu tugas tersebut.

Bagi mencapai strategi ini, LHDNM telah melaksanakan pelbagai inisiatif yang berkaitan dengan objektif yang ditetapkan seperti yang berikut :

##### a) Penempatan pegawai "*Secondment Program*" di agensi dalam dan luar negeri

Seorang pegawai LHDNM iaitu Cik Aida Hanim bin Daud, Eksekutif Hasil Kanan II daripada Jabatan Perisikan dan Profiling telah terpilih mengikuti *Secondment Program* di *World Bank Group* (WBG) Malaysia sebagai *Public Sector Specialist* yang bertempat di Sasana Kijang Kuala Lumpur bermula pada 1 Julai 2023 hingga 31 Jun 2024.

Selaras dengan hasrat WBG, *secondment program* ini akan menyokong reka bentuk dan pelaksanaan aktiviti di bawah tadbir urus WBG dengan penumpuan dan pemantauan kepada pembaharuan pentadbiran cukai di Malaysia melalui *Tax DIAMOND diagnostic tool*. Pegawai akan membantu serta menyokong reka bentuk dan pelaksanaan penilaian tentang pembaharuan pentadbiran cukai melalui kaedah yang telah ditetapkan. *DIAMOND* ini dicipta oleh *World Bank* yang juga merupakan sebahagian daripada program bantuan teknikal yang kukuh untuk pembaharuan cukai.

Melalui program ini, pegawai dapat mengembangkan kerjaya dengan mempelajari kemahiran baharu serta menimba pengalaman dalam dan luar negara di samping menyediakan peluang rangkaian yang hebat kepada pegawai LHDNM kerana berpeluang bertemu dan menjalin hubungan kerja yang baharu untuk masa hadapan.



Mr. Marco Larizza  
Team Lead,  
Governance Program,  
Malaysia Hub, WBG



Ms. Aida Hanim Daud  
IRBM Seconded  
Public Sector Specialist

### b) *Young Leadership Program / Leadership by Design* bagi pegawai HGS E1 dan E2

*Young Leadership Program* (YLP) merupakan satu program baharu yang direka khas untuk mengembangkan bakat-bakat pegawai muda di LHDNM. Hasrat program ini adalah untuk mengenal pasti, memupuk, dan memperluaskan kemahiran kepimpinan, pengurusan, dan profesionalisme dalam kalangan pegawai muda yang menunjukkan potensi dan prestasi cemerlang. LHDNM telah melaksanakan program pembangunan kepimpinan bagi pegawai muda untuk menyediakan mereka dengan asas yang mendalam dalam kepimpinan, tidak hanya memberi tumpuan kepada pegawai yang telah dinaikkan kenaikan pangkat.

Namun, YLP telah dipinda nama dan dikenali sebagai *Leadership by Design* yang bermaksud program pembangunan kepimpinan (*Leadership Development Program*) melibatkan pegawai di bawah latihan peringkat lanjutan dan merupakan komponen latihan *Leadership Development Program* yang berstruktur serta komprehensif untuk mencorak *style of leadership* pegawai mengikut acuan LHDNM. Platform seperti ini dapat memberi kesan terhadap kualiti bakal pemimpin di LHDNM sekali gus dapat memberi keberkesanan terhadap penghasilan organisasi.

Selain itu, program pembangunan kepimpinan pegawai melalui kelestarian kepimpinan dan kepakaran adalah salah satu teras dan

objektif strategik LHDNM yang penting dalam pengurusan organisasi dinamik serta berprestasi tinggi sebagaimana dinyatakan di dalam Pelan Korporat LHDNM dengan mengambil kira dasar-dasar kerajaan yang berkaitan pembangunan kepimpinan yang berkuat kuasa.

### c) Peminjaman Pegawai LHDNM ke Kementerian dan Agensi

Bagi menggalakkan peningkatan kompetensi dan kemahiran pegawai dalam bidang percukaian, LHDNM telah menyediakan program peminjaman pegawai atau penempatan pegawai LHDNM di Kementerian Kewangan dan agensi kerajaan.

Melalui penempatan yang strategik dan peluang latihan yang berkaitan, pegawai berpeluang untuk menambah pengalaman dengan pendedahan kepada pelbagai aspek dan cabaran dalam menyediakan dasar serta peraturan pelaksanaan kutipan cukai negara. Dengan adanya program penempatan ini, secara tidak langsung *knowledge transfer* antara LHDNM dengan kementerian dan agensi berkaitan dapat diperoleh oleh pegawai yang terlibat, seterusnya mampu memberikan penambahbaikan serta pembaharuan kepada LHDNM.

Pada tahun 2023, beberapa pegawai LHDNM telah ditempatkan di Kementerian dan agensi, manakala terdapat pegawai dari kementerian telah ditempatkan di LHDNM seperti yang berikut:

BIL	AGENSI	BIL. PEGAWAI	TARIKH MULA	TARIKH TAMAT	TEMPOH
1.	Pegawai LHDNM dipinjamkan ke Pusat Pencegahan Jenayah Kewangan Nasional (NFCC)	2			1 Tahun
a)	Dr. Marlina binti Mat Jais (Eksekutif Hasil Kanan I HGS E4)		30/9/2023	30/9/2024	
b)	Muhammad Abrar bin Md Hatta (Eksekutif Hasil HGS E1)		1/11/2023	31/10/2024	
2.	Pegawai Jabatan Akauntan Negara Malaysia (JANM) dipinjamkan ke LHDNM	1	1/3/2023	28/2/2025	2 Tahun
	Encik Saly Ezmi bin Solisan (Akauntan Gred WA44)				



#### d) *Expert Development Programme dan Leadership Development Programme*

Dalam memenuhi keperluan dan tuntutan semasa dalam organisasi yang sentiasa berubah, LHDNM menyediakan latihan khusus yang disesuaikan dengan keperluan pegawai untuk membangunkan pengetahuan, kemahiran dan sikap yang bersesuaian. Ia meliputi kursus, bengkel, *retreat*, makmal, seminar, konvensyen, taklimat, kolokium, forum, simposium, lawatan kerja termasuk program-program pengajian dan pembelajaran sepanjang hayat serta lain-lain program pembangunan potensi individu.

Di LHDNM, pegawai diberikan latihan peringkat lanjutan yang merupakan fasa susulan bagi melengkapkan pegawai dengan program latihan setelah melepasi peringkat asas. Pada peringkat ini, fokus adalah tertumpu kepada program latihan yang dapat memberikan peningkatan kompetensi (generik dan kefungsi) yang diperlukan mengikut fungsi tugas yang ditetapkan. *Leadership Development Program* (LDP) dan *Expert Development Program* (EDP) merupakan dua latihan di dalam peringkat lanjutan, yang mana LDP merupakan komponen latihan yang dikhaskan untuk pegawai dalam Kumpulan Pengurusan dan Kumpulan Eksekutif yang dikenal pasti berbakat dan berpotensi sebagai pemimpin untuk diberikan pendedahan, latihan serta bimbingan yang sesuai untuk membangun dan mengukuhkan kompetensi kepimpinan.

Pada tahun 2023, antara program LDP yang telah dianjurkan oleh LHDNM adalah seperti yang berikut:

BIL	NAMA PROGRAM	TARIKH
1.	Seminar <i>21st Century: Leadership Revolution</i> – Kuala Lumpur	14 hingga 15 Februari 2023
2.	<i>Board Governance Excellence Executive Roundtable Masterclass SEA 2023</i> – Kuala Lumpur	25 hingga 26 Mei 2023
3.	<i>Leadership, Innovation &amp; Sustainability Training (LIST) 2023</i> – Switzerland, Germany & Netherlands	8 hingga 19 Mac 2023
4.	<i>5th Strategic Management &amp; Leadership Training (SMLT) 2023</i> - Bulgaria & Turkiye	4 hingga 14 Jun 2023
5.	<i>7th Management &amp; Leadership Training (MLT) 2023</i> – Perth, Australia	17 hingga 24 Ogos 2023
6.	<i>Senior Leadership Program (SLP) - CATA 2023</i>	4 hingga 15 September 2023



BIL	NAMA PROGRAM	TARIKH
7.	<i>TOAD Coaching Leadership</i> – Kuala Lumpur	11 hingga 12 Julai 2023
8.	<i>Revolutionary Leadership</i> (dalam talian) - Singapura	10 hingga 11 Julai 2023
9.	<i>Leading Transformational Change</i> – Kuala Lumpur	18 hingga 22 September 2023
10.	<i>The Management &amp; Leadership Development Program</i> – Kuala Lumpur	4 hingga 8 September 2023
11.	10th Islamic Practices and Development Training (IPDT) - Kingdom of Saudi 	8 hingga 19 November 2023
12.	<i>Advance Leadership and Management Program</i> – Institut Tadbiran Awam Negara (INTAN)	22 September hingga 20 Oktober 2023

EDP merupakan komponen latihan yang dihaskan untuk pegawai dalam Kumpulan Pengurusan dan Kumpulan Eksekutif yang dikenal pasti sebagai berpengalaman dan mempunyai tahap kepintaran tinggi dalam sesuatu bidang khusus untuk diberikan pendedahan, latihan dan bimbingan yang sesuai bagi membangun dan mengukuhkan pengetahuan dalam bidang khusus yang diiktiraf kepakarannya.

Pada tahun 2023, berikut merupakan program EDP yang telah dianjurkan oleh LHDNM :

BIL	NAMA PROGRAM	TARIKH
1.	<i>WU Global TP Conference</i> – Vienna, Austria	15 hingga 17 Februari 2023
2.	<i>The HR Specialist</i> (dalam talian) - Singapura	7 hingga 9 Februari 2023
3.	<i>4-Day MBA in Oil &amp; Gas</i> (dalam talian) - Singapura	13 hingga 16 Mac 2023
4.	<i>Combatting The Professional Enablers of Tax and other Financial Crimes (Specialty) Programme</i> – NTC, Jepun	22 hingga 26 Mei 2023
5.	<i>International Taxation, JICA</i> – Jepun	10 hingga 31 Mei 2023
6.	<i>Job Analysis &amp; Writing Effective Job Description</i> – Kuala Lumpur	8 Mei 2023
7.	<i>Job Evaluation &amp; Developing Effective Grade Structure</i> – Kuala Lumpur	9 hingga 11 Mei 2023

BIL	NAMA PROGRAM	TARIKH
8.	MFRS 17 <i>Insurance Contracts: Understanding Its Impact and Consequences</i> - Malaysian Institute of Accountants (MIA) - Kuala Lumpur	24 hingga 25 Mei 2023
9.	Kursus Pendakwaan Jenayah Siber – ILKAP	12 hingga 15 Jun 2023
10.	9 <sup>th</sup> IERP <i>Global Conference 2023</i> – Kuala Lumpur	22 hingga 23 Ogos 2023
11.	<i>Overview of Petroleum Industry</i> – INSTEP	31 Oktober hingga 1 November 2023
12.	<i>HR Analytics Conference</i> – Selangor	20 hingga 21 September 2023
13.	<i>International Seminar on Competency-Based Talent Management</i> – ILD, UiTM	19 hingga 21 September 2023
14.	<i>Innovations and Trends in Learning and Development (L&amp;D) in a Modern Tax Administration</i> (dalam talian) - Hungary	14 hingga 16 November 2023

#### e) **Lifelong Learning Program (LLP)**

LHDNM sentiasa menyokong dan menggalakkan inisiatif pegawai untuk meningkatkan potensi diri dengan berteraskan pembangunan kompetensi dan pembelajaran secara berterusan dengan menambah serta memperbaharui pengetahuan melalui pembelajaran sepanjang hayat atau *Lifelong Learning Program* (LLP). Pelaksanaan LLP ditawarkan secara terbuka melibatkan pegawai-pegawai LHDNM sama ada di peringkat Kumpulan Pengurusan, Kumpulan Eksekutif dan Kumpulan Bukan Eksekutif melalui pembelajaran bersifat formal atau tidak formal.

Melalui program ini, LHDNM telah menyediakan pelbagai kemudahan pembelajaran untuk pelbagai peringkat pengajian seperti berikut:

- i. Biasiswa Pengajian LHDNM dengan kemudahan Cuti Belajar Bergaji Penuh;
- ii. Skim Pinjaman Pinjaman Pengajian Luar Kampus;
- iii. Program Kerjasama / Tajaan Agensi Luar;
- iv. Program Pensijilan; dan
- v. Pengajian Jarak Jauh Secara Separuh Masa dengan kemudahan Cuti Tanpa Rekod (CTR) dan Cuti Kursus Sambilan (CKS)

Pada tahun 2023, LHDNM telah membuka pelbagai tawaran program pengajian kepada pegawai-pegawai LHDNM dalam usaha berterusan mendokong pelaksanaan LLP di LHDNM seperti yang berikut :

PROGRAM	PENGAJIAN	JUMLAH PEGAWAI
Biasiswa Pengajian LHDNM dengan kemudahan Cuti Belajar Bergaji Penuh	Ijazah Kedoktoran	3
	Ijazah Sarjana	4
Skim Pinjaman Pengajian Luar Kampus	Ijazah Sarjana Muda	10

PROGRAM	PENGAJIAN	JUMLAH PEGAWAI
Program Kerjasama Agensi Luar	<i>Master in Science (International Accounting)</i> , Universiti Utara Malaysia	16
	Program Senior Eksekutif Hasil – Universiti Teknologi MARA	25
Program Pensijilan Profesional	Program Profesional Perakaunan CIMA-MIA Strategic Leaders Program	2
	Program Penjaga Jentera Elektrik (A4 & B0)	2
Pengajian Jarak Jauh Secara Separuh Masa dengan kemudahan Cuti Tanpa Rekod (CTR) dan Cuti Kursus Sambilan (CKS)	Diploma	3
	Ijazah Sarjana Muda	84
	Ijazah Sarjana	7
	Ijazah Kedoktoran	2

Pelaksanaan LLP yang konsisten setiap tahun banyak menyumbang ke arah pembentukan organisasi bersifat pembelajaran (*Learning Organization*). Dengan demikian, ia membantu pegawai LHDNM untuk tetap relevan, kompeten, dan berdaya saing dalam dunia yang terus berkembang.

Selain daripada pengaturan pentadbiran sumber manusia yang dilaksanakan oleh JPI, setiap jabatan, cawangan khas dan pejabat negeri turut mengadakan pelbagai kursus, bengkel dan taklimat dalaman dalam memastikan setiap pegawai seliaan diberi pengetahuan yang secukupnya dalam bidang tugas mereka. Bagi mempersiapkan pegawai dengan ilmu dan kemahiran yang sepatutnya, pelbagai sesi perbincangan kes, sesi perkongsian ilmu dan mesyuarat teknikal dianjurkan tertakluk kepada fungsi tugas masing-masing yang eksklusif serta lebih berfokus. Taklimat dan latihan dalaman yang berterusan turut diadakan dalam memastikan laras kepekaan dan cakna pegawai terhadap sesuatu isu teknikal berada di tahap optimum, termasuk penyediaan bahan-bahan rujukan yang berkaitan seperti akta, kaedah-kaedah cukai pendapatan, garis panduan, pekeliling dan arahan operasi terutamanya kepada pegawai baharu. Program sebegini juga dibuat secara usaha sama antara jabatan, cawangan khas atau negeri, malah turut melibatkan agensi lain yang terdiri daripada organisasi dari dalam dan luar Malaysia.

## 1.2 Memantapkan Pengurusan Pengetahuan (*Knowledge Management*)

Sebagai sebuah agensi kerajaan yang disegani, LHDNM sentiasa menitikberatkan peranan setiap daripada pegawai yang berpotensi besar dalam memberikan impak kepada organisasi ini, terutamanya yang berada di peringkat pengurusan.

Bagi tahun 2023, LHDNM telah berjaya mendokumentasikan pengalaman serta pengetahuan pegawai-pegawai yang bersara dan bakal bersara daripada sembilan (9) orang Pengarah berjawatan *Key Leadership/Key Critical Position* yang dilihat amat penting dalam mempersiapkan legasi kepimpinan LHDNM ke tahap yang lebih cemerlang. Pegawai yang dimaksudkan adalah :

- Encik Kamal Johan, Pengarah LHDNM Johor pada 21 Februari 2023;
- Puan Zubaidah Hamzah, Pengarah LHDNM Melaka pada 9 Mac 2023;
- Dr. Marhaini Mahmood, Pengarah Jabatan Integriti dan Pengurusan Risiko (JIPR) pada 16 Mei 2023;
- Puan Roslina Ibrahim, Pengarah Cawangan Industri Khusus pada 26 Mei 2023;
- Encik Azmi Mohamed, Pengarah Lokaliti Petaling Jaya, LHDNM Selangor pada 2 Jun 2023;

- f) Dr. Gunasegaran Muthusamy, Pengarah Jabatan Penyelidikan dan Strategik pada 20 Jun 2023;
- g) Datuk Abdul Khalid Yunus, Pengarah LHDNM Wilayah Persekutuan Putrajaya pada 12 September 2023;
- h) En. Chakngari @ Yusof Daud, Pengarah JIPR pada 6 Disember 2023; dan
- i) En. Roszaman Md Nawi, Pengarah Akademi Percukaian Malaysia pada 27 November 2023.

Saban tahun, jabatan-jabatan di LHDNM akan mengadakan konvensyen, simposium dan seminar yang mengupas serta membincangkan isu-isu percukaian semasa dengan lebih mendalam. Program yang turut melibatkan pengamal percukaian, pemain industri dan orang awam ini memberi ruang kepada para peserta untuk berkomunikasi secara dua hala dengan panelis serta jemputan yang diundang khas dalam setiap pembentangan yang dibuat. Bagi tahun 2023, program-program yang telah dilaksanakan adalah seperti yang berikut:

PROGRAM	ANJURAN
<b>PENYERTAAN MELIBATKAN PESERTA LUAR</b>	
<i>National Tax Conference</i>	Akademi Percukaian Malaysia
Seminar Percukaian Kebangsaan 2022 (Bajet 2023) dan 2023 (Belanjawan 2024)	Jabatan Khidmat Korporat
<b>PENYERTAAN MELIBATKAN PESERTA DALAMAN</b>	
Konvensyen Operasi 2023	Jabatan Operasi Cukai
<i>Simposium CCO 2023</i>	Jabatan Khidmat Korporat
HASiL <i>Accountants Conference 2023</i>	Jabatan Kewangan
Konvensyen Dasar Percukaian 2023	Jabatan Dasar Percukaian
Majlis Taklimat Belanjawan 2024	
Konvensyen Undang-Undang 2023	Jabatan Undang-Undang

Selain daripada sudut percukaian, kepuasan pelanggan turut menjadi keutamaan kepada LHDNM dalam memastikan perkhidmatan yang diberikan mencapai ekspektasi mereka. Menyedari kepentingan mempersiapkan pegawai yang bertanggungjawab sebagai jurucakap yang menjadi penghubung antara LHDNM dan pelanggan, *Simposium Customer Care Officer (CCO)* telah diadakan. Ia diadakan sebagai platform untuk memperkasakan kualiti khidmat pelanggan dalam kalangan CCO dari semua jabatan dan cawangan LHDNM agar dapat mencapai kepuasan pelanggan yang diingini selain daripada penyelarasan serta keseragaman prosedur perkhidmatan yang diberikan.

Selain itu, beberapa pegawai turut dilibatkan dalam kursus komunikasi secara lisan dan bertulis iaitu *Effective Communication and Client Centricity Course* dan *Program Intermediate Management Principle and Leadership Course (IMPLC)* yang dikendalikan oleh APM, serta Kursus Asas Penulisan Teks Ucapan Kerajaan anjuran INTAN.

### 1.3 Menambah /Menerbitkan Bahan Rujukan/ Buku/ Artikel Berkaitan Percukaian

Di bawah komponen ini, LHDNM terlibat dalam membuat kajian yang relevan dengan fungsi dan operasi organisasi serta menerbitkan bahan-bahan yang akan digunakan sebagai rujukan dalaman oleh setiap pegawai LHDNM. Bagi tahun 2023, *Pocket Tax Book (PTB)* telah selesai diterbitkan dan dihebahkan kepada semua pegawai LHDNM pada 26 Oktober 2023 serta bakal dijadikan sebagai terbitan tahunan di bawah kendalian Jabatan Penyelidikan dan Strategik.

## OBJEKTIF STRATEGIK 2 : PERSEKITARAN KERJA KONDUSIF DAN SELAMAT

Dalam melahirkan tenaga kerja yang bersemangat dan mempunyai tahap motivasi yang tinggi, LHDNM juga memastikan segala kemudahan yang diperlukan dalam pelaksanaan tugas pegawai disediakan di tahap yang optimum. Selain daripada keperluan asas, pembangunan dan pengurusan aset yang mampan juga turut diberi penekanan.

Pembinaan LHDNM Pulau Pinang telah dimulakan pada 1 Januari 2021 dan siap sepenuhnya pada 3 November 2023. Manakala, Menara HASiL Kota Kinabalu yang tertakluk kepada pelaksanaan *Asset Replacement Programme* (ARP) ke atas bangunan milik LHDNM telah bermula pada 21 Disember 2021 dan siap sepenuhnya pada 5 Disember 2023.

Seiring dengan peraturan bekerja *Smart Office Flexible Office* (SOFO), pelaksanaan Sistem Kehadiran Perakam Waktu Digital (PWD) dengan *geolocation* akan menambah baik paparan log pergerakan pegawai di Modul Kehadiran - Sistem Pengurusan Insan bagi merekod lokasi Daftar Masuk dan Daftar Keluar pegawai berdasarkan *geopositioning* melalui kaedah bekerja yang telah

diluluskan pada 26 Disember 2023 seperti yang berikut:

- a) Bekerja Dari Pejabat (BDP);
- b) Bekerja Luar Pejabat (BLP); dan
- c) Kombinasi (BDP dan BLP).

Penambahbaikan SOFO turut meliputi aspek kemudahan ruang kerja yang kondusif dan fleksibel kepada pegawai yang bekerja secara BDP, BLP atau kombinasi. Pihak pengurusan LHDNM sentiasa menitikberatkan kemudahan untuk Hasil selaras dengan pelaksanaan SOFO. Mulai Januari 2023, HASiL *Flexible Office* mula diguna pakai oleh semua Hasil yang hadir ke Ibu Pejabat LHDNM Cyberjaya. Ruang yang amat kondusif serta kemudahan asas seperti talian *network* juga telah disediakan untuk membantu para pegawai. Dalam pada itu, pemantauan secara berterusan turut dilaksanakan oleh penyelia setiap pegawai agar semua gerak kerja dibuat mengikut prosedur dan mencapai sasaran dalam tempoh yang telah ditetapkan.

## OBJEKTIF STRATEGIK 3 : KELESTARIAN KEPIMPINAN DAN KEPAKARAN

LHDNM telah menyediakan laluan kepakaran bagi mengiktiraf pegawai yang mempunyai kepakaran dalam bidang tertentu. Pegawai pakar ini telah memberi sumbangan positif terhadap pencapaian matlamat organisasi percukaian seperti meningkatkan kecekapan operasi, memperbaiki perkhidmatan kepada pelanggan, atau menyumbang kepada inovasi dan strategi jangka panjang.

Pegawai pakar tersebut meliputi empat (4) bidang kepakaran iaitu Insuran, Kewangan, Petroleum dan Pindahan Harga. Penilaian terhadap sesuatu bidang yang telah diiktiraf kepakaran dilaksanakan sebagai suatu proses susulan agar impak dan pulangan yang sepatutnya kepada organisasi dapat diukur. Dapatan kajian menunjukkan sebahagian bidang telah mencapai tahap keberkesanan dan terdapat bidang berada dalam tahap penambahbaikan berterusan.

Kajian impak pelaksanaan laluan kepakaran juga telah dilaksanakan pada tahun 2023 bagi menilai impak kewujudan dan pelaksanaan sesuatu

bidang kepakaran, mengukur sesuatu bidang yang telah diiktiraf kepakarannya serta mengenal pasti penambahbaikan yang perlu diambil bagi meningkatkan lagi keberkesanan dan kecekapan pelaksanaan sesuatu bidang kepakaran. Ini bagi memastikan laluan kepakaran dan sumbangan pegawai pakar dapat menyumbang kepada kecemerlangan dan kelestarian organisasi.

## OBJEKTIF STRATEGIK 4 : ORGANISASI DINAMIK

### Memperkasa e-Pembelajaran

Dalam mendukung pelaksanaan e-pembelajaran melalui HasiLearn, APM telah melaksanakan Kursus 9GRHICS : Modul Klinik Layanan Perkhidmatan Profesional dan Berintegriti telah diadakan pada tahun 2023. Kursus yang diadakan secara bersiri ini dilaksanakan dengan menyasarkan pegawai LHDNM yang bukan sahaja terdiri daripada petugas kaunter, malah ia turut melibatkan pegawai seksyen selain khidmat pelanggan mengikut keperluan tugas masing-masing.

Selain daripada itu, pembelajaran berterusan daripada semua pemilik proses turut diadakan agar setiap pegawai LHDNM sentiasa bersedia dengan segala perkembangan terkini dalam ruang kerja masing-masing, termasuk dengan aspek di luar aspek percutiaan.

### Memantapkan Pengurusan Prestasi

Selaras dengan perubahan yang berlaku dalam struktur organisasi LHDNM peringkat Negeri yang dikenali dengan *Front Office Back Office* (FOBO) mulai tahun 2023, penambahbaikan pelaksanaan penilaian prestasi dilakukan agar ia kekal relevan, dapat memenuhi keperluan semasa dan akan datang organisasi. Penambahbaikan pelaksanaan penilaian prestasi ini bertujuan untuk memastikan penilaian dapat dilaksanakan dengan lebih sistematik, objektif, adil dan telus serta mengikut prinsip, peraturan dan kaedah yang ditetapkan kepada semua pegawai LHDNM mulai Penilaian Prestasi tahun 2024.

Pengurusan prestasi secara keseluruhannya di LHDNM adalah berasaskan kepada komponen utama iaitu *Key Performance Indicator* (KPI) atau sasaran tugas dan pemantauan prestasi serta pelaporan pencapaian prestasi tahunan pegawai LHDNM. Kaedah penilaian sedia ada yang dilaksanakan oleh LHDNM adalah menggunakan kaedah penilaian 90 darjah atau dikenali dengan kaedah tradisional yang mana pegawai akan dinilai oleh penyelia atau Pegawai Penilai (PP) dan Pegawai Penilai Semula (PPS).

Penambahbaikan kaedah penilaian prestasi yang baharu dan akan digunapakai adalah berdasarkan kaedah penilaian 360 darjah yang melibatkan penilaian daripada pelbagai penilai terdiri daripada PP, rakan sekerja dan pegawai di bawah seliaan yang akan membuat penilaian terhadap pegawai yang dinilai (PYD). Kaedah penilaian 360 darjah ini akan membolehkan penilaian prestasi PYD dilakukan dalam konteks yang lebih meluas dengan perspektif yang pelbagai, yang tidak hanya terhad kepada penilaian pegawai atasan sahaja.

### Memperkasa Pengurusan Organisasi Secara *Lean Organisation*

Perubahan struktur sesebuah organisasi adalah satu proses yang dilakukan untuk meningkatkan efisien dan keupayaan berdasarkan perubahan daripada faktor dalaman dan luaran. LHDNM juga sebagai sebuah organisasi penting kepada kerajaan dan sentiasa mengambil pendekatan untuk melakukan perubahan sejajar dengan perubahan dasar, teknologi, dan fokus pelanggan untuk memberikan perkhidmatan yang terbaik.

Pada 1 Januari 2023, perubahan struktur organisasi LHDNM secara FOBO di peringkat negeri telah dilaksanakan secara menyeluruh. Beberapa sesi libat urus bersama negeri telah diadakan untuk menyampaikan hasrat perubahan baharu di LHDNM di samping memantapkan pelaksanaan FOBO. Untuk memastikan hasrat perubahan struktur LHDNM di peringkat negeri berjalan lancar, penyelarasan perjawatan di LHDNM telah diselaraskan semula untuk memastikan sumber manusia dioptimumkan bagi memenuhi keperluan tersebut.

Selaras dengan pelaksanaan FOBO di peringkat negeri, fungsi Unit Pentadbiran Cawangan sebelum ini telah dipusatkan di setiap negeri di bawah Seksyen Pengurusan Negeri (SPN). Demi menyahut perubahan baharu ini, inisiatif yang sama akan dilaksanakan di peringkat Ibu Pejabat LHDNM bermula pada tahun 2024 di mana fungsi Unit Pentadbiran yang dilaksanakan secara berasingan bagi setiap jabatan akan dilaksanakan secara '*shared services*' ke arah *flat structure*.





# Anugerah Dan Pengiktirafan



# Senarai Anugerah Dan Pengiktirafan Tahun 2023

## BIL ANUGERAH / PENGIKTIRAFAN / PELANTIKAN

1. PELANTIKAN YBHG. DATUK ABU TARIQ BIN JAMALUDDIN SEBAGAI KETUA PEGAWAI EKSEKUTIF LHDNM MULAI 17 DISEMBER 2023



2. PENSIJILAN MS ISO 37001:2016 ANTI-BRIBERY MANAGEMENT SYSTEM

TARIKH : 11 Februari 2023

SKOP PENSIJILAN :

1. Pelepasan Sementara Dan Pembatalan Sekatan Perjalanan Individu Selain Pengarah Syarikat;
2. Semakan Menyeluruh Kes Syarikat; dan
3. Perkhidmatan Sokongan.



3. ANUGERAH KHIDMAT BAKTI KOMUNITI KATEGORI PEMEGANG TARUH SEMPENA MAJLIS APRESIASI

SMK CYBERJAYA 2022

TARIKH : 11 Februari 2023

ANJURAN:

SMK CYBERJAYA



BIL	ANUGERAH / PENGIKTIRAFAN / PELANTIKAN
<p>4.</p> <p><b>ANUGERAH BRONZE SISTEM STAMPS</b></p> <p>TARIKH : 17 Mac 2023</p> <p>ANJURAN: <i>Public Service Innovation Awards (PSIA) 2023 Sempena Malaysia Technology Expo 2023</i></p>	
<p>5.</p> <p><b>ANUGERAH BRONZE SISTEM STAMPS</b></p> <p>TARIKH : 18 Mac 2023</p> <p>ANJURAN: <i>International Innovation Awards (IIA) 2023 Sempena Malaysia Technology Expo 2023</i></p>	
<p>6.</p> <p><b>TEMPAT PERTAMA KATEGORI 2 : GLC/GLIC DAN BADAN BERKANUN SEMPENA MAJLIS SAMBUTAN HARI RAYA AIDILFITRI KEMENTERIAN KEWANGAN</b></p> <p>TARIKH : 15 Mei 2023</p> <p>ANJURAN: Kementerian Kewangan Malaysia</p>	

BIL

ANUGERAH / PENGIKTIRAFAN / PELANTIKAN

7. AUDIT PEMANTAUAN 2 BAGI ISO 22301:2019 SISTEM PENGURUSAN KESINAMBUNGAN PERKHIDMATAN

TARIKH : 17 Mei 2023

OLEH:  
SIRIM Malaysia.



8. GRED A PEMERIKSAAN TEMPAT KERJA DENGAN PENCAPAIAN 91.64% DALAM AUDIT BERSASAR – LHDNM PAHANG (LOKALITI KUANTAN)

TARIKH : 31 Julai 2023

OLEH:  
Jabatan Keselamatan Dan Kesihatan Pekerjaan Pahang



BIL

## ANUGERAH / PENGIKTIRAFAN / PELANTIKAN

9. JOHAN KESELURUHAN KARNIVAL SUKAN KEMENTERIAN KEWANGAN (KSKK) 2023  
TARIKH : 25 – 27 Ogos 2023  
ANJURAN:  
Majlis Kebajikan & Sukan Kementerian Kewangan



10. JOHAN PERBARISAN TERBAIK  
(KATEGORI BADAN BERKANUN)  
SEMPENA SAMBUTAN HARI  
KEBANGSAAN KE-66 PERINGKAT  
DAERAH MUAR, JOHOR  
TARIKH : 31 Ogos 2023  
PENERIMA:  
LHDNM Johor, Lokaliti Muar



11. TEMPAT KEEMPAT  
KARNIVAL SUKAN PERSATUAN  
BADAN BERKANUN MALAYSIA  
(SUKANUN) 2023  
TARIKH : 3 – 9 September 2023  
ANJURAN:  
Persatuan Badan Berkanun Malaysia  
dengan kerjasama UiTM dan  
Institut Sukan Negara



BIL

## ANUGERAH / PENGIKTIRAFAN / PELANTIKAN

12. AGENSI PERINTIS PROJEK PERLUASAN DATA TERBUKA SEKTOR AWAM FASA II SEMPENA PERSIDANGAN DIGITAL SEKTOR AWAM 2023  
TARIKH : 13 September 2023  
OLEH :  
MAMPU



13. PENGANUGERAHAN SIJIL AUDIT BERSIH TANPA SEBARANG TEGURAN BAGI PENYATA KEWANGAN LHDNM DAN KUMPULAN BAGI TAHUN BERAKHIR 31 DISEMBER 2021  
TARIKH : 8 Disember 2022  
OLEH:  
Jabatan Audit Negara.

# Bantuan Khas Kerajaan



# Bantuan Khas Kerajaan 2023

## 1. PENGENALAN

- 1.1 Bantuan Khas Kerajaan (BKK) dilihat sebagai sebuah platform kerajaan dalam membantu meringankan tanggungan hidup rakyat yang berpendapatan rendah dan sederhana. Sejak mula diperkenalkan pada tahun 2012, Lembaga Hasil Dalam Negeri Malaysia (LHDNM) yang bertindak sebagai agensi barisan hadapan kerajaan telah memainkan peranan secara langsung dalam pengurusan dan pelaksanaan bantuan khas ini.
- 1.2 Belanjawan 2023 yang diumumkan oleh YAB Perdana Menteri pada 24 Februari 2024 telah memberi cerminan positif apabila Kerajaan MADANI terus mengekalkan, malah memperkembangkan bantuan tunai ini secara lebih bersasar. Bagi tahun 2023, Bantuan Keluarga Malaysia (BKM) telah dijenamakan sebagai Sumbangan Tunai Rahmah (STR) di bawah konsep Payung Rahmah dengan beberapa elemen penambahbaikan agar penerima yang mendapat manfaat adalah terdiri daripada isi rumah yang benar-benar layak dan menepati syarat yang digariskan.
- 1.3 Secara keseluruhan, STR telah membantu meringankan tanggungan sara hidup kepada 8.7 juta penerima dengan peruntukan yang disediakan hampir RM8 billion. Walaupun dikaitkan sebagai bantuan kepada kategori B40, namun STR dilihat telah memberi manfaat kepada lebih 60 peratus daripada rakyat dewasa negara apabila bilangan penerima bantuan dijadikan asas perbandingan.

## 2. PELAKSANAAN PROGRAM BANTUAN KHAS KERAJAAN

### 2.1 Kaedah Permohonan

Bil	Kaedah Permohonan	Tempoh Permohonan	Tempoh Rayuan	Keterangan
1	Secara dalam talian	1 Mac 2023 sehingga 31 Mac 2023	3 Julai 2023 sehingga 31 Julai 2023	Portal Rasmi STR : <a href="https://bantuantunai.hasil.gov.my">https://bantuantunai.hasil.gov.my</a>
2	Secara manual di kaunter BKK LHDNM	8 Mac 2023 sehingga 31 Mac 2023	3 Julai 2023 sehingga 31 Julai 2023	Lokaliti / Pejabat Satelit (PS) / Urban Transformation Centre (UTC)

- 2.1.1 Penghantaran melalui Wakil SUK / JPP / Pejabat Residen / Agensi Kerajaan, atau  
 2.1.2 Secara Pos: P.O Box, Peti Surat STR, GPO Shah Alam, 40800, Selangor.  
 2.1.3 Pembukaan kaunter STR di Lokaliti / PS / UTC adalah seperti berikut:



PERKHIDMATAN	LOKASI	WAKTU OPERASI
Kaunter Semenanjung	Lokaliti / Pejabat Satelit (PS)	8.00 pagi – 5.00 petang (Berdasarkan hari bekerja di setiap negeri)
	Urban Transformation Centre (UTC)	8.00 pagi – 9.00 Malam (Berdasarkan hari bekerja di setiap negeri)
Kaunter Sabah dan Sarawak	Lokaliti / Pejabat Satelit (PS)	8.00 pagi – 5.00 petang (Isnin - Jumaat)
	Urban Transformation Centre (UTC)	8.00 pagi – 7.00 Malam (Isnin - Jumaat)
Panggilan telefon	Hasil Care Line (1-800-88-2747)	9.00 pagi – 5.00 petang (Isnin - Jumaat)

## 2.2 Jumlah Bayaran Asas STR Mengikut Kategori :

Kategori Bantuan	Pendapatan (RM)	Bilangan Anak / Nilai Bantuan (RM)			
		0	1 – 2	3 – 4	5 >
Isi Rumah	2,500 dan ke bawah	1,000	1,500	2,000	2,500
	2,501 – 5,000	500	750	1,000	1,250
Warga Emas Bujang / Tiada Pasangan	5,000 dan ke bawah	600			
Bujang	2,500 dan ke bawah	350			

## 3. KOLABORATIF ANTARA AGENSI

### 3.1 Pembentukan Dasar Kerajaan

- 3.1.1 Hasil daripada usaha mengadakan kolaboratif dengan agensi- agensi kerajaan untuk mengumpul maklumat melalui pelaksanaan STR, LHDNM telah bertindak sebagai pusat data B40 negara kepada kerajaan. Data STR telah memberi manfaat kepada kerajaan dalam melaksanakan sesuatu dasar sebagai rujukan dan analisis bagi pelaksanaan sesuatu program.
- 3.1.2 LHDNM bertindak secara langsung dalam membekal dan mengesahkan data untuk beberapa program baharu kerajaan. Antara program-program yang terlibat adalah seperti berikut:

#### a) Sumbangan Asas Rahmah (SARA)

Sumbangan Asas Rahmah (SARA) adalah sumbangan tambahan RM600 kepada penerima STR dalam kategori miskin tegar berdasarkan data e-Kasih. Ia boleh digunakan untuk pembelian barangan keperluan makanan asas di pasaraya dan kedai runcit terpilih seluruh negara dengan menggunakan MyKad. Lebih 212,112 orang penerima STR dalam kategori miskin tegar berdasarkan data e-Kasih telah menerima

SARA mulai Isnin, 17 Julai 2023 dengan anggaran berjumlah RM127 juta bagi mendapatkan keperluan barangan makanan asas.

#### b) MySalam

mySalam merupakan sebuah inisiatif skim takaful perlindungan kesihatan percuma oleh Kerajaan yang memberikan perlindungan takaful kepada individu yang layak menerima manfaat skim Perlindungan Masyarakat mySalam melalui Tabung Amanah mySalam.

#### c) MITRA

Permohonan semakan silang bagi Program Unit Transformasi Masyarakat India Malaysia (MITRA) 2023 Bakul Prihatin.

#### d) Jabatan Pengangkutan Jalan (JPJ)

Permohonan semakan senarai nama penerima STR yang juga merupakan golongan B40 bagi Program MyPSV Tahun 2023.

#### e) Kementerian Kesihatan Malaysia (KKM)

Permohonan perkongsian data penerima STR bagi pengemaskinian data kelayakan Skim Peduli Kesihatan untuk kumpulan B40 (PeKa B40) dan Skim Perubatan Madani.

#### f) Kementerian Pendidikan Malaysia

Semakan pendapatan keluarga bagi permohonan kemasukan ke Program Matrikulasi Kementerian Pendidikan Malaysia Sesi 2023/2024

#### g) Lembaga Tabung Haji

Permohonan untuk mendapatkan maklumat kumpulan B40 bagi tujuan semakan silang dengan senarai jemaah haji musim 1445H/2024 untuk penetapan bayaran haji jemaah haji muassasah.

#### h) Kementerian Komunikasi dan Digital

Permohonan data B40 terkini untuk Pakej Rahmah di bawah Kementerian Komunikasi Dan Digital (KKD) khusus pada golongan B40.

#### i) Jabatan Perkhidmatan Awam (JPA)

Permohonan data penerima STR bagi Program Dermasiswa B40 Tahun 2023.

#### j) Jabatan Perangkaan Malaysia

Permohonan penggunaan data Kementerian Kewangan dalam pembangunan sistem pangkalan data utama (PADU).

### 3.2 Permohonan Data B40

#### 3.2.1 Permohonan Dan Perkongsian Data B40 Daripada Agensi Luar

Pihak Urus Setia Bantuan Khas Kerajaan (SBKK) menerima banyak permohonan berkenaan perkongsian data B40 daripada agensi luar. Setiap kali perkongsian data maklumat penerima STR perlu mendapat kelulusan daripada pihak Kementerian Kewangan Malaysia bagi memastikan data yang dikongsikan tersebut tidak digunakan oleh pihak yang tidak sepatutnya. Berikut merupakan senarai agensi-agensi yang memohon perkongsian data B40:

Bil.	Nama Agensi / Pemohon
1.	Lembaga Tabung Haji
2.	Kementerian Kewangan Malaysia
3.	Kementerian Perdagangan Dalam Negeri dan Kos Sara Hidup
4.	Lembaga Getah Malaysia
5.	Unit Transformasi Masyarakat India Malaysia

Bil.	Nama Agensi / Pemohon
6.	Kementerian Komunikasi dan Digital
7.	Dewan Bandaraya Kota Kinabalu
8.	Kementerian Perladangan dan Komoditi
9.	Perbadanan Tabung Pembangunan Kemahiran, Kementerian Sumber Manusia
10.	Bahagian Dasar dan Pemantauan Operasi, Jabatan Operasi Cukai, LHDNM
11.	Kementerian Kesihatan Malaysia
12.	Kementerian Pendidikan Tinggi
13.	Jabatan Perangkaan Malaysia
14.	Ibu Pejabat Polis Daerah (IPD) Wangsa Maju
15.	Prasarana (M) Bhd
16.	Kementerian Perdagangan Dalam Negeri Koperasi DanKepenggunaan Cawangan Muar
17.	Perbadanan Tabung Pendidikan Tinggi Nasional
18.	Kementerian Pertanian dan Keterjaminan Makanan
19.	Jabatan Pengangkutan Jalan
20.	Pejabat Setiausaha Kerajaan Negeri Sabah
21.	Great Eastern Takaful Berhad
22.	Kementerian Komunikasi dan Digital
23.	Jabatan Perkhidmatan Awam
24.	Pusat Koreksional Bintulu, Sarawak
25.	Jabatan Wilayah Persekutuan
26.	Majlis Agama Islam Selangor
27.	Jabatan Bomba Dan Penyelamat Malaysia
28.	Pejabat Menteri Besar Johor
29.	Jabatan Kesihatan Negeri Pahang
30.	Pejabat Daerah dan Tanah Temerloh
31.	Pusat Khidmat Adun Bukit Mertajam
32.	IPD Alor Gajah
33.	PEKA B40
34.	IPD Muar
35.	Jabatan Penjara Bintulu

#### 4. PROGRAM / AKTIVITI

##### Januari | Lawatan Semakan Inventori dan Daftar Aset BKK



##### Januari | Lawatan Kaunter BSN bagi Pembayaran STR Fasa 1



### Mac | Lawatan Pemantauan Operasi Kaunter Permohonan STR 2023



### Mac | Lawatan Pemantauan Operasi Kaunter Permohonan STR 2023



## Julai | Pembukaan Kaunter Rayuan STR 2023 di Lotus Bukit Mertajam



## Julai | Pelaksanaan Program Pembayaran Tunai STR 2023 di Kawasan Pedalaman Sarawak (Daerah Simunjan dan Daerah Sebuyau)



**September | Pelaksanaan Program Pembayaran Tunai STR 2023  
di Kawasan Pedalaman Sabah (Daerah Semporna dan Daerah Kota Marudu)**



**September | Pelaksanaan Program Pembayaran Tunai STR 2023  
di Kawasan Pedalaman Sabah (Daerah Kudat)**



## September | Bengkel Penambahbaikan STR 2023



## September | Bengkel Penambahbaikan Perancangan Pelaksanaan STR 2024 Bersama dengan MOF, JTM dan JOC





## Disember | Program Setahun Bersama Kerajaan Malaysia MADANI di Perkarangan Stadium Bukit Jalil



### 5. LAPORAN STATISTIK SUMBANGAN TUNAI RAHMAH (STR) 2023

#### 5.1 STATISTIK SUMBANGAN TUNAI RAHMAH (STR) 2023

Data	Fasa	Jumlah Permohonan	Jumlah Penerima	Jumlah Bayaran (RM)	Tarikh Bayaran
Data Penerima STR 2022 yang telah disemak silang dengan data kematian pemohon dan pasangan	1	Tiada Permohonan	8,642,825	1,663,986,700	Mulai 17 Januari 2023 secara berperingkat
					Mulai 17 Januari 2023 secara tunai di kaunter BSN
Data Penerima STR Fasa 1 yang telah disemak silang dengan data kematian pemohon dan pasangan	2	Tiada Permohonan	8,625,272	1,261,931,900	Mulai 15 April 2023 secara berperingkat
					Mulai 15 April 2023 secara tunai di kaunter BSN

Data	Fasa	Jumlah Permohonan	Jumlah Penerima	Jumlah Bayaran (RM)	Tarikh Bayaran
Permohonan Baru Dan Sedia Ada	3	9,808,208	8,391,149	2,135,161,700	Mulai 26 Jun 2023 secara berperingkat
					Mulai 26 Jun 2023 secara tunai di kaunter BSN
Data Sedia Ada dan Rayuan	4	Data Sedia Ada	5,567,093	2,109,793,700	Mulai 7 November 2023 secara berperingkat
					Mulai 7 November 2023 secara tunai di kaunter BSN

## 5.2 LAPORAN PERMOHONAN STR 2023 MENGIKUT NEGERI

Negeri	Jumlah Permohonan	Jumlah Lulus	Jumlah Bayaran (RM)
Johor	1,205,037	983,722	779,264,650
Kedah	773,690	695,100	145,556,406,617
Kelantan	639,815	588,721	91,571,052,048
Melaka	301,098	256,622	32,859,991,572
Negeri Sembilan	384,988	328,907	17,360,211,172
Pahang	518,226	458,256	31,467,247,194
Perak	916,641	805,399	79,432,016,232
Perlis	93,944	85,041	14,637,017,698
Pulau Pinang	521,865	447,427	7,931,643,033
Sabah	935,084	799,526	77,658,930,164
Sarawak	1,010,340	872,433	166,601,629,293
Selangor	1,524,536	1,238,857	243,770,089,596
Terengganu	427,159	386,834	105,761,485,623
W.P. Kuala Lumpur	517,200	412,809	34,763,756,095
W.P. Labuan	24,400	21,196	1,854,688,990
W.P. Putrajaya	14,154	10,281	44,905,562
Lain-Lain Negeri	31	18	22,702

## 5.3 LAPORAN RAYUAN STR 2023

Kategori	Bilangan
Dalam Talian	30,728
Borang Manual	18,298
Auto Rayuan	1,140,560
<b>JUMLAH KESELURUHAN RAYUAN</b>	<b>1,189,586</b>

## 5.4 STATISTIK PENERIMA STR BERSTATUS MISKIN TEGAR SEBAGAI PENERIMA SARA

Jumlah Penerima	Bayaran (RM)	Jumlah Keseluruhan Bayaran (RM)
212,112	600	127 juta

Tarikh Pelaksanaan	Negeri Terlibat	Kaedah Pelaksanaan SARA
17 Julai 2023	Kedah, Pulau Pinang, Selangor, Wilayah Persekutuan Kuala Lumpur dan Putrajaya, Negeri Sembilan, Kelantan dan Terengganu	Bantuan barangan keperluan asas tanpa tunai ( <i>cashless</i> ) berjumlah RM100 setiap bulan bagi tempoh 6 bulan (Julai-Disember 2023) secara automatik melalui akaun yang dibuka menggunakan MyKad penerima bagi pembelian di pasar raya/kedai runcit terpilih seluruh negara.
31 Julai 2023	Perlis, Perak, Pahang, Melaka dan Johor	
7 Ogos 2023	Sabah, Sarawak dan Wilayah Persekutuan Labuan	Bayaran RM600 sekali gus melalui pengkreditan ke akaun bank/secara tunai di cawangan Bank Simpanan Nasional (BSN) seluruh negara.

## 5.5 STATISTIK STATUS KELULUSAN SERTA PENGAGIHAN STR DAN SARA

Nama Bantuan	Jumlah Penerima	Amaun Bantuan Yang diluluskan (RM juta)	Amaun Bantuan Telah Diagihkan (RM juta)	Peratus (%)	Tarikh Bayaran Mulai
STR	8,666,116	7,170.874	7,170.874	100	17 Januari 2023
SARA	212,112	127	127	100	17 Julai 2023



# Program Tanggungjawab Sosial Hasil Perhatian

## LATAR BELAKANG PROGRAM

Program Tanggungjawab Sosial HASiL merupakan program yang telah diusulkan oleh Kementerian Kewangan Malaysia (MOF) dalam menterjemahkan usaha kerajaan untuk membantu dan memastikan kebajikan rakyat terbelas. Ia merupakan program pemberian sumbangan sama ada berbentuk kewangan atau barangan yang dilaksanakan secara meluas melalui Pejabat Pengarah Negeri LHDNM di seluruh Malaysia, bagi menyalurkan bantuan barangan dan sumbangan kepada golongan yang memerlukan, terutamanya dalam fasa pemulihan negara.

## OBJEKTIF PROGRAM

Pelaksanaan Program Tanggungjawab Sosial HASiL (CSR) Kasih Prihatin ini merupakan inisiatif serta komitmen LHDNM untuk menyokong usaha kerajaan dalam memelihara kesejahteraan rakyat dan masyarakat. Bagi tahun 2023, sebanyak 29 program tanggungjawab sosial dan komuniti yang telah berjaya dilaksanakan di seluruh negara :

# Januari

### Bantuan Mangsa Banjir Kepada Team HASiL

Tarikh : 12 Januari 2023

Sumbangan : Bantuan di bawah Yayasan LHDNM disalurkan dalam bentuk pindahan wang kepada Team HASiL yang terjejas akibat banjir iaitu :

- i) Bantuan *one-off* sebanyak RM2,000 untuk setiap keluarga, dan
- ii) Sumbangan berbentuk Dana Wakalah berjumlah RM1,000 kepada Team HASiL beragama Islam.



# Februari

### 1. Program CSR HASiL Kasih Prihatin Bersama Dengan Anak-Anak Yatim dan Asnaf Kampung Silad, Ranau, Sabah.

Tarikh : 4 Februari 2023

Sumbangan : Bantuan kepada 39 orang anak-anak yatim dari Rumah Anak-anak Yatim dan Asnaf Kampung Silad di bawah kelolaan Persatuan Kebajikan Rumah Anak Yatim dan Asnaf Daerah Ranau berbentuk :



- 10 buah bakul makanan dan barangan keperluan harian,
- 100 pek makanan Kentucky Fried Chicken (KFC),
- 45 unit kerusi plastik pelbagai guna, dan
- Wang tunai berjumlah RM6,000.

# Februari

## 2. Program CSR HASiL Kasih Prihatin Bersama Dengan Penduduk Kampung Mesilau, Kundasang, Sabah.

Tarikh : 5 Februari 2023

Sumbangan :

Program CSR HASiL Kasih Prihatin Bersama Dengan Penduduk Kampung Mesilau, Kundasang, Sabah. :

- 2 buah tangki biru bagi kegunaan surau Kampung Mesilau yang baharu siap dibina,
- 20 buah meja lipat untuk diletakkan di dewan Kampung Mesilau yang baharu siap dibina,
- Barang-barang makanan keperluan asas (food bank) kepada penduduk kampung yang memerlukan, dan
- Wang tunai berjumlah RM3,000.



## 3. Program CSR HASiL Kasih Prihatin : Hospital Cyberjaya.

Tarikh : 27 Februari 2023

Sumbangan :

Bantuan untuk kegunaan petugas dan pengunjung hospital berbentuk :

- 20 buah meja lipat untuk diletakkan di dewan Kampung Mesilau yang baharu siap dibina,
- Barang-barang makanan keperluan asas (food bank) kepada penduduk kampung yang memerlukan, dan
- Wang tunai berjumlah RM3,000.



# Mac

## 1. Program CSR HASiL Kasih Prihatin Bersama Dengan Pelajar Sekolah Sekitar Keningau

Tarikh : 9 Mac 2023

Sumbangan : Bantuan kepada 45 orang murid yang kurang berkemampuan dari Sekolah Kebangsaan St. Francis Keningau, Sekolah Kebangsaan Kampung Keningau dan Sekolah Kebangsaan Banjar Keningau berbentuk :



- Kelengkapan sekolah, dan
- Wang tunai berjumlah RM100 setiap murid.

Mac

## 2. Tajaan sebuah meja sempena Majlis Makan Malam Amal Ulang Tahun ke 59 Scottish Action For Mental Health (SAMH)

Tarikh : 18 Mac 2023

Sumbangan : Tajaan sebuah meja sebagai salah satu sumbangan bagi aktiviti tanggungjawab sosial.

April

## 1. Program CSR HASiL Kasih Prihatin : Sumbangan Tunai bagi Pembinaan Sekolah Agama Rakyat Sabah dan Bantuan Aidilfitri 1444H.

Tarikh : 6 April 2023

Sumbangan : Wang tunai berjumlah RM30,000 bagi pembinaan Sekolah Agama Rakyat Darul Maarif Mesilau, Kundasang dan bantuan Aidilfitri 1444H sebanyak RM200 seorang kepada anak-anak yatim, fakir dan miskin dari kampung-kampung sekitar Kota Kinabalu.



## 2. Majlis Iftar dan Penyerahan Sumbangan HASiL 2023

Tarikh : 6 April 2023

Sumbangan : Sumbangan berjumlah RM1,000 setiap keluarga kepada lima (5) keluarga asnaf yang terpilih serta RM5,000 kepada setiap rumah kebajikan anak-anak yatim di sekitar Selangor iaitu :



- Rumah Nur Sakinah;
- Pusat Jagaan Mesra Assalam;
- Baitul Barokah Wal Mahabbah;
- Pusat Jagaan Baitul Hidayah; dan
- Baitul Ulfah Centre - Pusat Kebajikan, Pendidikan dan Tahfiz



April

### 3. Team HASiL Prihatin : Tabung Mangsa Gempa Bumi di Turkiye dan Syria

Tarikh : 18 April 2023

Sumbangan :

Dana berjumlah RM126,600 daripada seluruh Team HASiL yang terkumpul dalam tempoh 17 Februari hingga 27 Mac 2023.

Sumbangan yang terkumpul ini telah disalurkan ke Tabung Bencana Kementerian Luar Negeri (TBKLN) yang ditubuhkan di bawah kempen sumbangan kemanusiaan untuk mangsa-mangsa gempa bumi.



### 4. Program CSR HASiL Kasih Prihatin : Sumbangan Aidlifitri 1444H kepada Penerima Asnaf Sekitar Petra Jaya, Kuching, Sarawak.

Tarikh : 19 April 2023

Sumbangan : Sumbangan 30 penerima asnaf berupa kit barangan keperluan asas, pakaian terpakai serta lampin pakai buang kanak-kanak telah disumbangkan kepada mereka yang memerlukan dengan nilai keseluruhan sumbangan pegawai HASiL Sarawak berjumlah RM10,809.00.



### 5. Team HASiL Prihatin : Kutipan Sumbangan Buat Team HASiL dan Keluarga.

Tarikh : 19 April 2023

Sumbangan : Bantuan tunai sebanyak RM29,207.35 kepada Encik Fakrul Amri, Pembantu Am Kanan, LHDNM Wilayah Persekutuan Kuala Lumpur yang terkandas di Mekah bersama-sama keluarga atas faktor kesihatan dan perlu menanggung semua perbelanjaan untuk pulang ke Malaysia.

Jun

## Program CSR HASiL Kasih Prihatin kepada Persatuan Rumah dan Perkhidmatan Cheshire, Sabah.

Tarikh : 14 Jun 2023

Sumbangan : Wang tunai RM7,777 yang dikumpulkan daripada peserta Simposium CCO 2023.



Julai

## Program CSR HASiL Kasih Prihatin kepada Persatuan Bekas Polis Malaysia Negeri Selangor.

Tarikh : 11 Julai 2023

Sumbangan : Bantuan tunai RM5,000 dibuat secara pindahan tunai untuk pembelian kerusi roda bagi ahli-ahli persatuan yang memerlukan.

Ogos

### 1. Program CSR HASiL Kasih Prihatin : Pembangunan Masjid dan Surau di Bahagian Tawau, Sabah.

Tarikh : 17 Ogos 2023

Sumbangan :

Sumbangan tunai berjumlah RM25,000 bagi tujuan pembangunan masjid dan surau sekitar Lahad Datu dan Kunak, Tawau, Sabah iaitu :

- Masjid Raya Lahad Datu,
- Masjid Babul Qhair, Kampung Kunak Tiga, Kunak,
- Masjid Nurul Iman, Kampung Sri Bahagia, Kunak,
- Surau Haji Imam Sambawa, Kampung Asli Baru, Kunak, dan
- Surau As-Sakinah, Kampung Ulu Lormalong, Kunak.



# Ogos

## 2. Majlis Kejohanan Golf Amal Srikanthi HASiL Putrajaya

Tarikh : 27 Ogos 2023

Sumbangan :

Sumbangan tunai sebanyak RM20,000 yang berjaya dikumpulkan daripada peserta dan disalurkan kepada Yayasan Food Bank Malaysia (YFBM).



# September

## Program Jelajah Negeri Belanjawan 2024 bersama pihak MOF : Program CSR HASiL Bersama Dengan Pertubuhan Rumah Amal Cahaya Tengku Ampuan Rahimah Selangor (RACTAR)

Tarikh : 21 September 2023

Sumbangan :

Sejumlah RM20,000.00 telah disalurkan oleh HASiL kepada RACTAR bagi tujuan penggantian serta tujuan pulih bumbung rumah pertubuhan ini dan turut meliputi perbelanjaan pengurusan harian serta kelengkapan asas bagi kanak-kanak di rumah tersebut.



# Oktober

## 1. Program CSR HASiL Kasih Prihatin – OKU Sejahtera Peringkat Negeri Kedah 2023 Dengan Kerjasama Pejabat KWSP Alor Setar dan Pejabat Daerah dan Tanah Daerah Kuala Muda, Kedah

Tarikh : 15 Oktober 2023

Sumbangan : Sumbangan berjumlah RM28,208.70 diberikan kepada Pusat Jagaan Persatuan Kanak-Kanak Khas Sungai Petani, Kedah meliputi :

- i) Pembinaan laluan pejalan kaki berbumbung di pusat jagaan,
- ii) Rak kasut dan rak utiliti,
- iii) Oven elektrik dan burner gas stove,
- iv) Peralatan mengajar (kolam plastik, sandplay dan playdoh),
- v) i-Saraan kepada KWSP untuk Pelajar berumur 14 tahun ke atas (17 orang), dan
- vi) Wang tunai sebanyak RM18,580.90.

# Oktober

## 2. Program CSR HASiL Kasih Prihatin : Dekat Padamu Sabah 2023

Tarikh : 19 dan 20 Oktober 2023

Sumbangan : Sumbangan dan penerima adalah seperti berikut :



### 1. Sekolah Kebangsaan (SK) Pulau Bum-Bum

- i) Sebuah komputer riba,
- ii) Sebuah televisyen 65 inci,
- iii) Sebuah projektor,
- iv) Buku dan bahan bacaan bagi perpustakaan sekolah, dan
- v) Sumbangan wang tunai sebanyak RM5,000;



### 2. Masjid Imam Hailullah Kampung Pulau Bum-Bum

- i) Sumbangan wang tunai sebanyak RM5,000,
- ii) Seunit penyedut hampagas berkuasa tinggi dan keperluan lain;



### 3. Pulau sekitar Semporna meliputi Mataking, Pandanan dan Tampitampi

- i) Sebuah tukun tiruan bagi meningkatkan kadar pertumbuhan hidupan laut di sekitar pulau; dan



### 4. Pelatih Orang Kelainan Upaya (OKU), Pusat Pertubuhan Pemulihan Dalam Komuniti (PPDK) Kampung Bugaya, Semporna

- i) Sumbangan tunai bernilai RM20,000

# November

## 1. Program CSR HASiL Kasih Prihatin Peringkat Negeri Sarawak 2023

Tarikh : 7 November 2023

Sumbangan :

Sumbangan tunai berjumlah RM19,500 berserta barangan keperluan kepada penerima berikut :

- Kompleks Kebajikan Hamidah Yakup Miri (Rumah Anak Yatim),
- Persatuan Ibu Bapa Kanak-Kanak Istimewa (PIBAKIS) Miri, dan
- Pusat Maahad Tahfiz An-Naim Lutong, Miri.



## 2. Team HASiL Prihatin : Tabung Kemanusiaan Palestin bagi Perkhidmatan Awam

Tarikh : 17 November 2023

Sumbangan :

Dana berjumlah RM 315,000 daripada Team HASiL yang terkumpul dalam tempoh 30 Oktober hingga 10 November 2023. Sumbangan yang terkumpul ini telah disalurkan ke Akaun Amanah Kemanusiaan Rakyat Palestine (AAKRP) melalui Kementerian Luar Negeri.



## 3. Program CSR HASiL Kasih Prihatin – OKU Sejahtera Peringkat Negeri Perlis 2023

Tarikh : 22 November 2023

Sumbangan :

Sumbangan tunai untuk menampung keperluan Pusat Pemulihan Dalam Komuniti (PPDK) berikut :

- PPDK Seri Kayangan : RM10,000,
- PPDK Rumah Lavender : RM5,000, dan
- PPDK Abdan Shakuro : RM5,000.



November

#### 4. Program CSR HASiL Kasih Prihatin – OKU Sejahtera Peringkat WP Putrajaya 2023

Sumbangan : Sumbangan berserta barangan keperluan kepada penerima berikut :



Tarikh : 22 November 2023

##### 1. Persatuan Komuniti Istimewa Ampang

- i) Peralatan dan keperluan,
- ii) Alat tulis,
- iii) Cenderamata kepada pelajar, dan
- iv) Sumbangan tunai sebanyak RM15,000; dan



Tarikh : 24 November 2023

##### 2. Persatuan Kebajikan Ahsana Kuala Lumpur

- i) Peralatan dan keperluan,
- ii) Bahan makanan,
- iii) Pack food, dan
- iv) Sumbangan tunai sebanyak RM8,255.

#### 5. Program CSR HASiL Kasih Prihatin – OKU Sejahtera Peringkat Negeri Johor 2023

Tarikh : 26 November 2023

Sumbangan : Sumbangan tunai berjumlah RM20,000 kepada Persatuan Cerebral Palsy Johor.



# November

## 6. Program CSR HASiL Kasih Prihatin – OKU Sejahtera Peringkat Negeri Pahang 2023

Tarikh : 28 November 2023

Sumbangan : Sumbangan tunai berjumlah RM24,600 berserta kelengkapan dan perkakas elektrik untuk menampung keperluan institusi berikut :

1. Pertubuhan Pemulihan Dalam Komuniti Seri Teruntum,
2. National Autism Society Malaysia (NASOM), Kuantan, dan
3. Pertubuhan Pemulihan Dalam Komuniti Sri Nilam Cahaya, Balok.



## 7. Program CSR HASiL Kasih Prihatin – OKU Sejahtera Peringkat Negeri WP Kuala Lumpur 2023

Tarikh : 28 November 2023

Sumbangan : Sumbangan tunai berjumlah RM18,000 berserta barang keperluan asas untuk menampung keperluan Pusat Jagaan Titian OKU Nur – Rawang, Selangor.



# Yayasan

## Lembaga Hasil Dalam Negeri Malaysia

Yayasan Lembaga Hasil Dalam Negeri Malaysia (YLHDNM) merupakan sebuah Syarikat Berhad menurut jaminan yang telah ditubuhkan oleh LHDNM pada 6 Oktober 2017.

Penubuhan YLHDNM ini bertujuan untuk menjalankan aktiviti-aktiviti yang dapat memberi manfaat dan kebajikan kepada pegawai-pegawai LHDNM serta keluarga seperti pendidikan, kesihatan, penyelidikan, alam sekitar, sosial dan sukan.

YLHDNM ditadbir oleh Lembaga Pemegang Amanah yang dilantik oleh LHDNM dalam menjalankan fungsi yang digariskan dalam Perlembagaannya.

Pada tahun 2023, YLHDNM telah melaksanakan pelbagai aktiviti melibatkan program pendidikan seperti pemberian insentif pendidikan kepada pelajar cemerlang SPM tahun 2022, pemberian Insentif Khas Pengajian Tinggi dan penajaan Biasiswa. YLHDNM turut menyumbang dalam aktiviti kebajikan dan kerohanian seperti Bantuan Bencana Alam dan Insentif Mengerjakan Haji bagi pegawai LHDNM



**Insentif pendidikan kepada pelajar cemerlang**



**Insentif khas Pengajian Tinggi dan Biasiswa**



**Bantuan Bencana Alam**



**Insentif Mengerjakan Haji**



# Penyata Kewangan







**SIJIL KETUA AUDIT NEGARA  
MENGENAI PENYATA KEWANGAN  
LEMBAGA HASIL DALAM NEGERI MALAYSIA  
BAGI TAHUN BERAKHIR 31 DISEMBER 2023**

**Sijil Mengenai Pengauditan Penyata Kewangan**

**Pendapat**

Saya telah mengaudit Penyata Kewangan Lembaga Hasil Dalam Negeri Malaysia. Penyata kewangan tersebut merangkumi Penyata Kedudukan Kewangan pada 31 Disember 2023 Lembaga Hasil Dalam Negeri Malaysia dan Kumpulan dan Penyata Prestasi Kewangan, Penyata Aliran Tunai, Penyata Perubahan Ekuiti serta Penyata Perbandingan Bajet dan Sebenar bagi tahun berakhir pada tarikh tersebut dan nota kepada penyata kewangan termasuklah ringkasan polisi perakaunan yang signifikan seperti yang dinyatakan pada muka surat 3 hingga 53.

Pada pendapat saya, penyata kewangan ini memberikan gambaran yang benar dan saksama mengenai kedudukan kewangan Lembaga Hasil Dalam Negeri Malaysia dan Kumpulan pada 31 Disember 2023 dan prestasi kewangan serta aliran tunai bagi tahun berakhir pada tarikh tersebut selaras dengan Piawaian Perakaunan Sektor Awam Malaysia (MPSAS) dan keperluan Akta Lembaga Hasil Dalam Negeri Malaysia 1995 [Akta 533].

**Asas Kepada Pendapat**

Pengauditan telah dilaksanakan berdasarkan Akta Audit 1957 dan International Standards of Supreme Audit Institutions. Tanggungjawab saya dihuraikan selanjutnya di perenggan Tanggungjawab Juruaudit Terhadap Pengauditan Penyata Kewangan dalam sijil ini. Saya percaya bahawa bukti audit yang diperoleh adalah mencukupi dan bersesuaian untuk dijadikan asas kepada pendapat saya.

*Kebebasan dan Tanggungjawab Etika Lain*

Saya adalah bebas daripada Lembaga Hasil Dalam Negeri Malaysia dan Kumpulan serta telah memenuhi tanggungjawab etika lain berdasarkan International Standards of Supreme Audit Institutions.

### **Maklumat Lain Selain Daripada Penyata Kewangan dan Sijil Juruaudit Mengenainya**

Lembaga, Lembaga Hasil Dalam Negeri Malaysia bertanggungjawab terhadap maklumat lain dalam Laporan Tahunan. Pendapat saya terhadap Penyata Kewangan Lembaga Hasil Dalam Negeri Malaysia dan Kumpulan tidak meliputi maklumat lain selain daripada penyata kewangan dan Sijil Juruaudit mengenainya dan saya tidak menyatakan sebarang bentuk kesimpulan jaminan mengenainya.

### **Tanggungjawab Lembaga Terhadap Penyata Kewangan**

Lembaga bertanggungjawab terhadap penyediaan Penyata Kewangan Lembaga Hasil Dalam Negeri Malaysia dan Kumpulan yang memberi gambaran benar dan saksama selaras dengan Piawaian Perakaunan Sektor Awam Malaysia (MPSAS) dan keperluan Akta Lembaga Hasil Dalam Negeri Malaysia 1995 [Akta 533]. Lembaga juga bertanggungjawab terhadap penetapan kawalan dalaman yang perlu bagi membolehkan penyediaan Penyata Kewangan Lembaga Hasil Dalam Negeri Malaysia dan Kumpulan yang bebas daripada salah nyata yang ketara, sama ada disebabkan fraud atau kesilapan.

Semasa penyediaan Penyata Kewangan Lembaga Hasil Dalam Negeri Malaysia dan Kumpulan, Lembaga bertanggungjawab untuk menilai keupayaan Lembaga Hasil Dalam Negeri Malaysia dan Kumpulan untuk beroperasi sebagai satu usaha berterusan, mendedahkannya jika berkaitan serta menggunakannya sebagai asas perakaunan.

### **Tanggungjawab Juruaudit Terhadap Pengauditan Penyata Kewangan**

Objektif saya adalah untuk memperoleh keyakinan yang munasabah sama ada Penyata Kewangan Lembaga Hasil Dalam Negeri Malaysia dan Kumpulan secara keseluruhannya adalah bebas daripada salah nyata yang ketara, sama ada disebabkan fraud atau kesilapan, dan mengeluarkan Sijil Juruaudit yang merangkumi pendapat saya. Jaminan yang munasabah adalah satu tahap jaminan yang tinggi, tetapi bukan satu jaminan bahawa audit yang dijalankan mengikut International Standards of Supreme Audit Institutions akan sentiasa mengesan salah nyata yang ketara apabila ia wujud. Salah nyata boleh wujud daripada fraud atau kesilapan dan dianggap ketara sama ada secara individu atau agregat sekiranya boleh dijangkakan dengan munasabah untuk mempengaruhi keputusan ekonomi yang dibuat oleh pengguna berdasarkan penyata kewangan ini.

Sebagai sebahagian daripada pengauditan mengikut International Standards of Supreme Audit Institutions, saya menggunakan pertimbangan profesional dan mengekalkan keraguan profesional sepanjang pengauditan. Saya juga:

- a. mengenal pasti dan menilai risiko salah nyata ketara dalam Penyata Kewangan Lembaga Hasil Dalam Negeri Malaysia dan Kumpulan, sama ada disebabkan fraud atau

kesilapan, merangka dan melaksanakan prosedur audit yang responsif terhadap risiko berkenaan serta mendapatkan bukti audit yang mencukupi dan bersesuaian untuk memberikan asas kepada pendapat saya. Risiko untuk tidak mengesan salah nyata ketara akibat daripada fraud adalah lebih tinggi daripada kesilapan kerana fraud mungkin melibatkan pakatan, pemalsuan, ketinggalan yang disengajakan, representasi yang salah, atau mengatasi kawalan dalaman;

- b. memahami kawalan dalaman yang relevan untuk merangka prosedur audit yang bersesuaian tetapi bukan untuk menyatakan pendapat mengenai keberkesanan kawalan dalaman Lembaga Hasil Dalam Negeri Malaysia dan Kumpulan;
- c. menilai kesesuaian dasar perakaunan yang diguna pakai, kemunasabahan anggaran perakaunan dan pendedahan yang berkaitan oleh Lembaga;
- d. membuat kesimpulan terhadap kesesuaian penggunaan asas perakaunan untuk usaha berterusan oleh Lembaga dan berdasarkan bukti audit yang diperoleh, sama ada wujudnya ketidakpastian ketara yang berkaitan dengan peristiwa atau keadaan yang mungkin menimbulkan keraguan yang signifikan terhadap keupayaan Lembaga Hasil Dalam Negeri Malaysia dan Kumpulan sebagai satu usaha berterusan. Jika saya membuat kesimpulan bahawa ketidakpastian ketara wujud, saya perlu melaporkan dalam Sijil Juruaudit terhadap pendedahan yang berkaitan dalam Penyata Kewangan Lembaga Hasil Dalam Negeri Malaysia dan Kumpulan atau, jika pendedahan tersebut tidak mencukupi, pendapat saya akan diubah. Kesimpulan saya dibuat berdasarkan bukti audit yang diperoleh sehingga tarikh Sijil Juruaudit. Bagaimanapun, peristiwa atau keadaan pada masa hadapan berkemungkinan menyebabkan Lembaga Hasil Dalam Negeri Malaysia atau Kumpulan tidak lagi berupaya meneruskan operasi secara usaha berterusan;
- e. menilai persembahan secara keseluruhan, struktur dan kandungan Penyata Kewangan Lembaga Hasil Dalam Negeri Malaysia dan Kumpulan, termasuk pendedahannya, dan sama ada penyata kewangan tersebut telah melaporkan asas-asas urus niaga dan peristiwa-peristiwa yang memberikan gambaran saksama; dan
- f. mendapatkan bukti audit yang mencukupi dan bersesuaian berkaitan maklumat kewangan entiti dan aktiviti perniagaan dalam Kumpulan untuk memberikan pendapat terhadap Penyata Kewangan Kumpulan. Saya bertanggungjawab untuk hala tuju, pengawasan dan pelaksanaan pengauditan kumpulan. Saya hanya bertanggungjawab terhadap pendapat saya.

Lembaga telah dimaklumkan, antaranya mengenai skop dan tempoh pengauditan yang dirancang serta penemuan audit yang signifikan termasuk kelemahan kawalan dalaman yang dikenal pasti semasa pengauditan.

### Laporan Mengenai Keperluan Perundangan dan Peraturan Lain

Berdasarkan keperluan Akta Lembaga Hasil Dalam Negeri Malaysia 1995 [*Akta 533*], saya juga melaporkan entiti dikawal yang tidak diaudit oleh saya, telah dinyatakan di Nota 6 dalam penyata kewangan.

### Hal-hal Lain

Lembaga Hasil Dalam Negeri Malaysia hendaklah memberi perhatian terhadap perkara berikut:

- a. Menyelenggara rekod pajakan tanah dengan teratur dan disokong dengan dokumen yang sah supaya pelunasan tanah dibuat mengikut tempoh pajakan yang sepatutnya bagi memastikan pelaporan penyata kewangan adalah tepat.
- b. Memantau mekanisma kawalan perbelanjaan serta mengkaji semula kadar caruman majikan dan pekerja bagi memastikan Kumpulan Wang Tabung Amanah Kesihatan sentiasa berbaki kredit.

Sijil ini dibuat untuk Lembaga, Lembaga Hasil Dalam Negeri Malaysia berdasarkan keperluan Akta Lembaga Hasil Dalam Negeri Malaysia 1995 [*Akta 533*] dan bukan untuk tujuan lain. Saya tidak bertanggungjawab terhadap pihak lain bagi kandungan sijil ini.

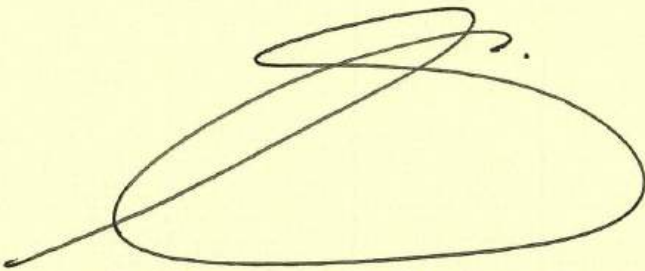

**(DATO' SERI WAN SURAYA BINTI WAN MOHD RADZI)**  
KETUA AUDIT NEGARA  
MALAYSIA

PUTRAJAYA

12 DISEMBER 2024

**LEMBAGA HASIL DALAM NEGERI MALAYSIA**  
(Ditubuhkan Mengikut AKTA LEMBAGA HASIL DALAM NEGERI MALAYSIA 1995)

**KANDUNGAN**

LAPORAN KETUA AUDIT NEGARA

PENYATA Pengerusi dan Seorang Anggota Lembaga 1

PENGAKUAN OLEH PEGAWAI UTAMA YANG BERTANGGUNGJAWAB KE ATAS PENGURUSAN KEWANGAN LEMBAGA HASIL DALAM NEGERI MALAYSIA 2

PENYATA Kedudukan Kewangan 3

PENYATA Prestasi Kewangan 4

PENYATA Perubahan Aset Bersih 5

PENYATA Aliran Tunai 6 - 7

PENYATA Perbandingan Bajet dan Sebenar 8 - 9

NOTA-NOTA KEPADA PENYATA KEWANGAN 10 - 53

**LEMBAGA HASIL DALAM NEGERI MALAYSIA**  
(Ditubuhkan Mengikut AKTA LEMBAGA HASIL DALAM NEGERI MALAYSIA 1995)

**PENYATA Pengerusi dan Seorang Anggota Lembaga  
LEMBAGA HASIL DALAM NEGERI MALAYSIA**

Kami, **DATUK JOHAN MAHMOOD MERICAN** dan **PUAN NOR YATI BINTI AHMAD** yang merupakan Pengerusi dan salah seorang Anggota Lembaga **LEMBAGA HASIL DALAM NEGERI MALAYSIA** dengan ini menyatakan bahawa, pada pendapat Anggota Lembaga, Penyata Kewangan yang mengandungi Penyata Kedudukan Kewangan, Penyata Prestasi Kewangan, Penyata Perubahan Aset Bersih, Penyata Aliran Tunai serta Penyata Perbandingan Bajet dan Sebenar yang berikut ini berserta dengan Nota-nota kepada Penyata Kewangan di dalamnya, adalah disediakan untuk menunjukkan pandangan yang benar dan saksama berkenaan kedudukan kewangan **LEMBAGA HASIL DALAM NEGERI MALAYSIA** pada 31 Disember 2023 dan hasil kendaliannya serta perubahan kedudukan kewangannya bagi tahun yang berakhir pada tarikh tersebut.

Bagi pihak Lembaga,



**DATUK JOHAN MAHMOOD MERICAN**  
Pengerusi Lembaga

26 AUG 2024

SELANGOR

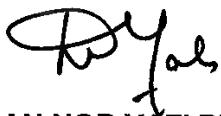

**PUAN NOR YATI BINTI AHMAD**  
Anggota Lembaga

26 AUG 2024

SELANGOR



**LEMBAGA HASIL DALAM NEGERI MALAYSIA**  
(Ditubuhkan Mengikut AKTA LEMBAGA HASIL DALAM NEGERI MALAYSIA 1995)

**PENGAKUAN OLEH PEGAWAI UTAMA YANG  
BERTANGGUNGJAWAB KE ATAS PENGURUSAN KEWANGAN  
LEMBAGA HASIL DALAM NEGERI MALAYSIA**

Saya, **MOHAMAD FAUZI BIN SAAT**, pegawai utama yang bertanggungjawab ke atas pengurusan kewangan dan rekod-rekod perakaunan **LEMBAGA HASIL DALAM NEGERI MALAYSIA**, dengan ikhlasnya mengakui bahawa Penyata Kedudukan Kewangan, Penyata Prestasi Kewangan, Penyata Perubahan Aset Bersih, Penyata Aliran Tunai serta Penyata Perbandingan Bajet dan Sebenar dalam kedudukan kewangan yang berikut ini berserta dengan Nota-nota kepada Penyata Kewangan di dalamnya mengikut sebaik-baik pengetahuan dan kepercayaan saya, adalah betul dan saya membuat ikrar ini dengan sebenarnya mempercayai bahawa ia adalah benar dan atas kehendak-kehendak Akta Akuan Berkanun, 1960.

Sebenarnya dan sesungguhnya )  
diakui oleh penama di atas, )  
di Selangor )  
Pada Jun 2024 )



**MOHAMAD FAUZI BIN SAAT**

10 JUN 2024

Di hadapan saya,



**LEMBAGA HASIL DALAM NEGERI MALAYSIA**  
(Ditubuhkan Mengikut AKTA LEMBAGA HASIL DALAM NEGERI MALAYSIA 1995)

**PENYATA KEDUDUKAN KEWANGAN**  
**PADA 31 DISEMBER 2023**

	Nota	KUMPULAN		LHDNM	
		2023	2022	2023	2022
		RM	RM	RM	RM
<b>ASET BUKAN SEMASA</b>					
Hartanah, Loji dan Peralatan	3	1,730,480,588	1,665,037,085	1,730,480,588	1,665,037,085
Aset Tak Ketara	4	47,701,183	90,069,713	47,701,183	90,069,713
Kerja Dalam Kemajuan	5	17,400,328	33,048,870	17,400,328	33,048,870
Pelaburan Entiti Dikawal	6	-	-	1,000,000	1,000,000
Pelaburan Unit Amanah	7	9,961,243	-	-	-
Pelaburan Sedia Dijual	8	18,420,281	11,357,838	-	-
Pembiayaan Pekerja	9	1,309,459	1,002,518	1,309,459	1,002,518
		<b>1,825,273,082</b>	<b>1,800,516,024</b>	<b>1,797,891,558</b>	<b>1,790,158,186</b>
<b>ASET SEMASA</b>					
Pembiayaan Pekerja	9	912,671	789,041	912,671	789,041
Wang Cagaran dan Prabayar	10	4,487,116	4,770,152	4,487,116	4,770,152
Bayaran Pendahuluan	11	1,262,527	7,654,354	1,262,527	7,654,354
Pelbagai Penghutang	12	703,643,880	1,074,183,533	702,856,295	1,073,817,579
Tunai dan Kesetaraan Tunai	13	767,005,426	1,206,593,520	689,552,059	1,114,946,331
		<b>1,477,311,620</b>	<b>2,293,990,600</b>	<b>1,399,070,668</b>	<b>2,201,977,457</b>
<b>JUMLAH ASET</b>		<b>3,302,584,702</b>	<b>4,094,506,624</b>	<b>3,196,962,226</b>	<b>3,992,135,643</b>
<b>LIABILITI BUKAN SEMASA</b>					
Manfaat Pekerja	14	2,119,913,965	2,007,788,503	2,119,913,965	2,007,788,503
Pinjaman Berjangka	15	78,759,936	94,774,936	78,759,936	94,774,936
		<b>2,198,673,901</b>	<b>2,102,563,439</b>	<b>2,198,673,901</b>	<b>2,102,563,439</b>
<b>LIABILITI SEMASA</b>					
Manfaat Pekerja	14	145,330,734	181,603,526	145,330,734	181,603,526
Pinjaman Berjangka	15	16,015,000	16,015,000	16,015,000	16,015,000
Peruntukan Yuran Audit		142,853	110,000	133,853	110,000
Kumpulan Wang Pembangunan	16	-	5,781,981	-	5,781,981
Pelbagai Pemutang	17	554,040,557	668,894,321	552,888,040	667,809,612
Deposit	18	4,257,303	3,115,295	4,257,303	3,115,295
Peruntukan Cukai	32	720,067	194,062	-	-
		<b>720,506,514</b>	<b>875,714,185</b>	<b>718,624,930</b>	<b>874,435,414</b>
<b>JUMLAH LIABILITI</b>		<b>2,919,180,415</b>	<b>2,978,277,624</b>	<b>2,917,298,831</b>	<b>2,976,998,853</b>
<b>ASET BERSIH</b>					
Kumpulan Wang Amanah	19	8,403,292	7,059,343	8,403,292	7,059,343
Kumpulan Wang Pelaburan	20	154,535,665	152,619,245	154,535,665	152,619,245
Kumpulan Wang Pinjaman	21	18,360,627	18,284,821	18,360,627	18,284,821
Kumpulan Wang Tabung Amanah Kesihatan	22	(6,183,978)	-	(6,183,978)	-
Rizab Penilaian Semula Pelaburan		319,527	-	-	-
Lebihan Terkumpul		207,969,154	938,265,591	104,547,789	837,173,381
		<b>383,404,287</b>	<b>1,116,229,000</b>	<b>279,663,395</b>	<b>1,015,136,790</b>
<b>JUMLAH LIABILITI DAN ASET BERSIH</b>		<b>3,302,584,702</b>	<b>4,094,506,624</b>	<b>3,196,962,226</b>	<b>3,992,135,643</b>

*Nota-nota di muka surat 10 hingga 53 merupakan sebahagian asas Penyata Kewangan ini.*

**LEMBAGA HASIL DALAM NEGERI MALAYSIA**  
(Ditubuhkan Mengikut AKTA LEMBAGA HASIL DALAM NEGERI MALAYSIA 1995)

**PENYATA PRESTASI KEWANGAN**  
BAGI TAHUN BERAKHIR 31 DISEMBER 2023

	Nota	KUMPULAN		LHDNM	
		2023	2022	2023	2022
		RM	RM	RM	RM
Hasil	23	2,160,711,642	3,393,190,144	2,160,711,642	3,393,190,144
Pendapatan Operasi Lain	24	8,856,500	13,561,798	8,789,151	13,561,726
Pendapatan Daripada Pelaburan dan Pinjaman	25	34,753,957	28,447,265	29,689,650	25,521,955
		<b>2,204,322,099</b>	<b>3,435,199,207</b>	<b>2,199,190,443</b>	<b>3,432,273,825</b>
Kos Pekerja	26	(1,925,606,926)	(2,009,107,369)	(1,925,606,926)	(2,009,107,369)
Susut Nilai Hartanah, Loji dan Peralatan	3	(82,213,671)	(76,561,168)	(82,213,671)	(76,561,168)
Susut Nilai Aset Tak Ketara	4	(44,106,506)	(34,703,114)	(44,106,506)	(34,703,114)
Perbelanjaan Operasi Lain	27	(880,666,872)	(718,073,969)	(878,390,376)	(716,099,443)
Kos Kewangan	28	(4,045,240)	(3,914,601)	(4,045,240)	(3,914,601)
		(2,936,639,215)	(2,842,360,221)	(2,934,362,719)	(2,840,385,695)
<b>Lebihan/ (Kurangan) Sebelum Cukai</b>		<b>(732,317,116)</b>	<b>592,838,986</b>	<b>(735,172,276)</b>	<b>591,888,130</b>
Percukaian	32	(526,005)	(194,062)	-	-
<b>Lebihan/ (Kurangan) Tahun Semasa</b>		<b>(732,843,121)</b>	<b>592,644,924</b>	<b>(735,172,276)</b>	<b>591,888,130</b>

*Nota-nota di muka surat 10 hingga 53 merupakan sebahagian asas Penyata Kewangan ini.*

**LEMBAGA HASIL DALAM NEGERI MALAYSIA**  
(Ditubuhkan Mengikut AKTA LEMBAGA HASIL DALAM NEGERI MALAYSIA 1995)

**PENYATA PERUBAHAN ASET BERSIH**  
BAGI TAHUN BERAKHIR 31 DISEMBER 2023

Nota	Kumpulan Wang Amanah	Kumpulan Wang Pelaburan	Kumpulan Wang Pinjaman	Tabung Amanah Kesihatan	Rizab Penilaian Semula Pelaburan	Lebihan Terkumpul	Jumlah
	RM	RM	RM	RM	RM	RM	RM
<b>KUMPULAN</b>							
	<b>6,643,081</b>	<b>19,513,189</b>	<b>18,225,874</b>	-	-	<b>479,201,932</b>	<b>523,584,076</b>
Baki pada 1 Januari 2022	416,262	2,045,264	58,947	-	-	590,124,451	592,644,924
Lebihan Tahun Semasa	-	131,060,792	-	-	-	(131,060,792)	-
Pindahan Tahun Semasa	-	-	-	-	-	-	-
<b>Baki pada 31 Disember 2022</b>	<b>7,059,343</b>	<b>152,619,245</b>	<b>18,284,821</b>	-	-	<b>938,265,591</b>	<b>1,116,229,000</b>
Lebihan/ (Kurangan) Tahun Semasa	1,343,949	1,916,420	75,806	(44,391,669)	-	(691,787,627)	(732,843,121)
Untung/ (Rugi) Aktuarial	-	-	-	-	-	(301,119)	(301,119)
Pindahan Tahun Semasa	-	-	-	38,207,691	-	(38,207,691)	-
Keuntungan Atas Aset Pelaburan	-	-	-	-	319,527	-	319,527
<b>Baki pada 31 Disember 2023</b>	<b>8,403,292</b>	<b>154,535,665</b>	<b>18,360,627</b>	<b>(6,183,978)</b>	<b>319,527</b>	<b>207,969,154</b>	<b>383,404,287</b>
<b>LHDNIM</b>							
	<b>6,643,081</b>	<b>19,513,189</b>	<b>18,225,874</b>	-	-	<b>378,866,516</b>	<b>423,248,660</b>
Baki pada 1 Januari 2022	416,262	2,045,264	58,947	-	-	589,367,657	591,888,130
Lebihan Tahun Semasa	-	131,060,792	-	-	-	(131,060,792)	-
Pindahan Tahun Semasa	-	-	-	-	-	-	-
<b>Baki pada 31 Disember 2022</b>	<b>7,059,343</b>	<b>152,619,245</b>	<b>18,284,821</b>	-	-	<b>837,173,381</b>	<b>1,015,136,790</b>
Lebihan/ (Kurangan) Tahun Semasa	1,343,949	1,916,420	75,806	(44,391,669)	-	(694,116,782)	(735,172,276)
Untung/ (Rugi) Aktuarial	-	-	-	-	-	(301,119)	(301,119)
Pindahan Tahun Semasa	-	-	-	38,207,691	-	(38,207,691)	-
<b>Baki pada 31 Disember 2023</b>	<b>8,403,292</b>	<b>154,535,665</b>	<b>18,360,627</b>	<b>(6,183,978)</b>	-	<b>104,547,789</b>	<b>279,663,395</b>

*Nota-nota di muka surat 10 hingga 53 merupakan sebahagian asas Penyata Kewangan ini.*

**LEMBAGA HASIL DALAM NEGERI MALAYSIA**  
(Ditubuhkan Mengikut AKTA LEMBAGA HASIL DALAM NEGERI MALAYSIA 1995)

**PENYATA ALIRAN TUNAI**  
BAGI TAHUN BERAKHIR 31 DISEMBER 2023

	Nota	KUMPULAN		LHDNM	
		2023	2022	2023	2022
		RM	RM	RM	RM
<b>ALIRAN TUNAI DARI AKTIVITI OPERASI</b>					
Lebihan/ (Kurangan) Sebelum Cukai		(732,317,116)	592,838,986	(735,172,276)	591,888,130
Pelarasan Item Bukan Tunai dan Bukan Operasi:					
Pendapatan dari Pelaburan dan Pinjaman		(34,753,957)	(28,447,265)	(29,689,650)	(25,521,955)
Pemberian Khas Kerajaan Persekutuan		(55,000,000)	(70,595,950)	(55,000,000)	(70,595,950)
Pelunasan Geran Khas Kumpulan Wang Pembangunan		(5,781,981)	(72,732,998)	(5,781,981)	(72,732,998)
(Untung) / Rugi Pelupusan Aset		(175,535)	1,557,904	(175,535)	1,557,904
Kos Kewangan		4,045,240	3,914,601	4,045,240	3,914,601
Peruntukan Manfaat Pekerja		215,247,006	197,744,863	215,247,006	197,744,863
Peruntukan Kos Pekerja		227,019,040	491,935,536	227,019,040	491,935,536
Susutnilai Hartanah, Loji dan Peralatan		82,213,671	76,561,168	82,213,671	76,561,168
Susutnilai Aset Tak Ketara		44,106,506	34,703,114	44,106,506	34,703,114
Sumbangan Berbentuk Aset		(2,095,863)	(1,382,792)	(2,095,863)	(1,382,792)
Penyahiktirafan Aset		70,419,930	-	70,419,930	-
<b>Perubahan Sebelum Modal Kerja</b>		<b>(187,073,059)</b>	<b>1,226,097,167</b>	<b>(184,863,912)</b>	<b>1,228,071,621</b>
Perubahan Pembiayaan Pekerja		(430,571)	(105,273)	(430,571)	(105,273)
Perubahan Pelbagai Penghutang, Wang Cagaran dan Bayaran Pendahuluan		379,848,695	(173,909,078)	379,542,936	(173,583,914)
Perubahan Pelbagai Pemiutang, Peruntukan dan Deposit		(431,456,115)	(361,048,689)	(431,532,923)	(361,355,540)
Perubahan Manfaat Pekerja		(139,394,336)	(120,678,483)	(139,394,336)	(120,678,483)
Perubahan Bersih Kumpulan Wang Nasional		-	(30,595,950)	-	(30,595,950)
<b>Aliran Tunai Bersih Dijana Dari/ (Digunakan Untuk) Aktiviti Operasi</b>		<b>(378,505,386)</b>	<b>539,759,694</b>	<b>(376,678,806)</b>	<b>541,752,461</b>

*Nota-nota di muka surat 10 hingga 53 merupakan sebahagian asas Penyata Kewangan ini.*

**LEMBAGA HASIL DALAM NEGERI MALAYSIA**

(Ditubuhkan Mengikut AKTA LEMBAGA HASIL DALAM NEGERI MALAYSIA 1995)

**PENYATA ALIRAN TUNAI**

BAGI TAHUN BERAKHIR 31 DISEMBER 2023

	Nota	KUMPULAN		LHDNM	
		2023	2022	2023	2022
		RM	RM	RM	RM
<b>ALIRAN TUNAI DARI AKTIVITI PELABURAN</b>					
Penambahan Hartanah, Loji dan Peralatan		(89,039,182)	(26,543,070)	(89,039,182)	(26,543,070)
Penambahan Aset Tak Ketara		(132,000)	-	(132,000)	-
Penambahan Kerja Dalam Kemajuan		(22,453,823)	(50,181,840)	(22,453,823)	(50,181,840)
Terimaan Daripada Pelupusan Hartanah, Loji dan Peralatan		186,917	110,433	186,917	110,433
Pendapatan Dari Pelaburan Diterima		32,119,779	23,662,504	27,782,862	20,386,287
Pembelian Atas Pelaburan		(16,704,159)	(11,708,744)	-	-
<b>Aliran Tunai Bersih (Digunakan Untuk) Aktiviti Pelaburan</b>		<b>(96,022,468)</b>	<b>(64,660,717)</b>	<b>(83,655,226)</b>	<b>(56,228,190)</b>
<b>ALIRAN TUNAI DARI AKTIVITI PEMBIAYAAN</b>					
Pemberian Khas Kerajaan Persekutuan Diterima		55,000,000	70,595,950	55,000,000	70,595,950
Faedah Dibayar		(4,045,240)	(3,914,601)	(4,045,240)	(3,914,601)
Perubahan Bersih Pinjaman Berjangka		(16,015,000)	(17,645,019)	(16,015,000)	(17,645,019)
<b>Aliran Tunai Bersih Dijana Dari Aktiviti Pembiayaan</b>		<b>34,939,760</b>	<b>49,036,330</b>	<b>34,939,760</b>	<b>49,036,330</b>
Pertambahan/ (Pengurangan) Bersih Tunai		(439,588,094)	524,135,307	(425,394,272)	534,560,601
<b>Tunai Dan Kesetaraan Tunai Pada Awal Tahun</b>		<b>1,206,593,520</b>	<b>682,458,213</b>	<b>1,114,946,331</b>	<b>580,385,730</b>
<b>Tunai Dan Kesetaraan Tunai Pada Akhir Tahun</b>	<b>13</b>	<b>767,005,426</b>	<b>1,206,593,520</b>	<b>689,552,059</b>	<b>1,114,946,331</b>

*Nota-nota di muka surat 10 hingga 53 merupakan sebahagian asas Penyata Kewangan ini.*

**LEMBAGA HASIL DALAM NEGERI MALAYSIA**  
(Ditubuhkan Mengikut AKTA LEMBAGA HASIL DALAM NEGERI MALAYSIA 1995)

**PENYATA PERBANDINGAN BAJET DAN SEBENAR**  
BAGI TAHUN BERAKHIR 31 DISEMBER 2023

	AMAUN BAJET		AMAUN SEBENAR	VARIAN *	
	Asal	Akhir		RM	%
	RM	RM	RM		
<b>TERIMAAN</b>					
Fi Agensi	3,258,590,000	3,258,590,000	1,381,017,535	1,877,572,465	57.62
Sumbangan Tunai Rahmah (STR)	70,000,000	70,000,000	55,000,000	15,000,000	21.43
Hasil Pelaburan	20,000,000	20,000,000	32,364,155	(12,364,155)	(61.82)
Peruntukan Perbelanjaan Modal	164,004,500	164,004,500	68,848,227	95,156,273	58.02
<b>JUMLAH TERIMAAN</b>	<b>3,512,594,500</b>	<b>3,512,594,500</b>	<b>1,537,229,917</b>	<b>1,975,364,583</b>	<b>56.24</b>
<b>PERBELANJAAN OPERASI</b>					
Emolumen	1,763,758,200	2,019,421,596	1,986,411,237	33,010,359	1.63
Perkhidmatan dan Bekalan	494,239,420	509,652,590	451,055,392	58,597,198	11.50
Aset	2,500,000	6,832,230	5,028,584	1,803,646	26.40
Pemberian dan Bayaran Tetap	204,858,920	194,375,730	156,171,991	38,203,739	19.65
Bayaran Lain	46,921,930	46,912,820	44,853,506	2,059,314	4.39
<b>Jumlah Perbelanjaan Operasi</b>	<b>2,512,278,470</b>	<b>2,777,194,966</b>	<b>2,643,520,710</b>	<b>133,674,256</b>	<b>4.81</b>
<b>PERBELANJAAN MODAL</b>					
Projek Bangunan Pejabat	45,622,100	45,622,100	27,510,605	18,111,495	39.70
Projek Sistem Pengkomputeran	118,382,400	118,382,400	41,337,623	77,044,777	65.08
<b>Jumlah Perbelanjaan Modal</b>	<b>164,004,500</b>	<b>164,004,500</b>	<b>68,848,228</b>	<b>95,156,272</b>	<b>58.02</b>
<b>SUMBANGAN TUNAI RAHMAH (STR)</b>					
Emolumen	32,885,000	32,885,000	27,900,743	4,984,257	15.16
Selain Emolumen	37,115,000	37,115,000	35,648,337	1,466,663	3.95
<b>Jumlah Perbelanjaan STR</b>	<b>70,000,000</b>	<b>70,000,000</b>	<b>63,549,080</b>	<b>6,450,920</b>	<b>9.22</b>
<b>JUMLAH PERBELANJAAN</b>	<b>2,746,282,970</b>	<b>3,011,199,466</b>	<b>2,775,918,018</b>	<b>235,281,448</b>	<b>7.81</b>
<b>LEBIHAN/ (KURANGAN)</b>	<b>766,311,530</b>	<b>501,395,034</b>	<b>(1,238,688,101)</b>	<b>1,740,083,135</b>	<b>347.05</b>

\* Varian merujuk kepada perbezaan di antara amaun bajet akhir dan amaun bajet sebenar

**LEMBAGA HASIL DALAM NEGERI MALAYSIA**

(Ditubuhkan Mengikut AKTA LEMBAGA HASIL DALAM NEGERI MALAYSIA 1995)

**i) Perbezaan Di Antara Bajet Asal Dan Bajet Akhir**

Peningkatan di dalam jumlah bajet akhir adalah disebabkan oleh tambahan peruntukan bagi Imbuan Tahunan yang telah diluluskan oleh Kementerian Kewangan Malaysia berdasarkan prestasi pegawai dan kedudukan kewangan LHDNM pada tahun 2023.

**ii) Justifikasi Ke Atas Varian Yang Signifikan****a) Terimaan****i. Fi Agensi**

Amaun sebenar Fi Agensi adalah jumlah tunai yang diserahkan oleh MOF kepada LHDNM berbanding jumlah yang sepatutnya diterima berdasarkan 1.85% dari unjuran hasil Kutipan Cukai Langsung Kasar negara.

**ii. Sumbangan Tunai Rahmah (STR)**

Jumlah tunai yang diluluskan oleh MOF adalah berdasarkan kepada kedudukan baki terkini peruntukan STR di LHDNM pada tahun tersebut. Pada tahun 2023, setelah mengambil kira baki tunai STR, peruntukan adalah mencukupi bagi menampung kos operasi tahunan tanpa terimaan penuh amaun bajet bagi STR.

**iii. Hasil Pelaburan**

Kenaikan Kadar Dasar Semalaman (OPR) pada tahun 2023 telah meningkatkan kadar faedah pinjaman yang menyumbang kepada peningkatan hasil pelaburan.

**b) Perbelanjaan****i. Aset**

Pengurangan ke atas perbelanjaan aset disebabkan oleh kelulusan perolehan aset dihadkan kepada perolehan yang bersifat mendesak, kritikal, berisiko tidak dilaksanakan dan yang memenuhi keperluan semasa sahaja.

**ii. Projek Bangunan Pejabat dan Projek Sistem Pengkomputeran**

Pengurangan ke atas perbelanjaan bagi projek bangunan pejabat dan projek sistem pengkomputeran disebabkan oleh pembatalan projek Integrasi Revenue Management System (REMS) yang dijangka dibuat pada 2023. Selain itu, projek Pembangunan Pusat Operasi Keselamatan ICT (SOC) telah ditunda ke tahun 2024.



**LEMBAGA HASIL DALAM NEGERI MALAYSIA**

(Ditubuhkan Mengikut AKTA LEMBAGA HASIL DALAM NEGERI MALAYSIA 1995)

**NOTA-NOTA KEPADA PENYATA KEWANGAN**

BAGI TAHUN BERAKHIR 31 DISEMBER 2023

**1. MAKLUMAT AM****1.1 Akta Berkaitan dan Fungsi**

Lembaga Hasil Dalam Negeri Malaysia (LHDNM) telah ditubuhkan pada 1 Mac 1996 di bawah Akta Lembaga Hasil Dalam Negeri Malaysia 1995 (Akta 533).

LHDNM adalah ejen kepada Kerajaan yang memberi perkhidmatan dalam pentadbiran, penaksiran, pemungutan dan penguatkuasaan pembayaran cukai pendapatan, cukai pendapatan petroleum, cukai keuntungan harta tanah, duti setem dan cukai-cukai lain.

Alamat Ibu Pejabat LHDNM adalah di Menara Hasil, Persiaran Rimba Permai, Cyber 8, 63000 Cyberjaya, Selangor Darul Ehsan.

**1.2 Pembentangan dan Pengesahan Penyata Kewangan**

Penyata Kewangan Bagi Tahun Berakhir 31 Disember 2023 telah dibentangkan dan disahkan oleh Anggota Lembaga LHDNM pada 10 Julai 2024.

**2. DASAR PERAKAUNAN UTAMA****2.1 Asas Penyediaan****i) Penyataan Pematuhan**

Penyediaan Penyata Kewangan Kumpulan dan LHDNM disediakan mengikut Piawaian Perakaunan Sektor Awam Malaysia (MPSAS) yang dikeluarkan oleh Jabatan Akauntan Negara Malaysia.

Penyata Kewangan Yayasan Lembaga Hasil Dalam Negeri Malaysia (YLHDNM) telah disediakan dengan mematuhi Piawaian Laporan Kewangan Malaysia (MFRS), Piawaian Laporan Kewangan Antarabangsa (IFRS) dan Akta Syarikat 2016.

**ii) Asas Penyatuan**

Penyediaan penyatuan Penyata Kewangan bagi Kumpulan telah mengambilkira semua pelarasan MFRS dan IFRS kepada MPSAS.

Penyata Kewangan yang disatukan adalah merangkumi Penyata Kewangan LHDNM dan entiti yang dikawalinya apabila LHDNM mempunyai kawalan. Kawalan wujud apabila LHDNM mempunyai kuasa untuk mentadbir dasar-dasar kewangan dan operasi sesebuah entiti untuk memperolehi manfaat daripada aktivitinya.

## **LEMBAGA HASIL DALAM NEGERI MALAYSIA**

(Ditubuhkan Mengikut AKTA LEMBAGA HASIL DALAM NEGERI MALAYSIA 1995)

Penyata Kewangan entiti dikawal disatukan bermula dari tarikh kawalan sehingga tarikh LHDNM berhenti mengawalinya. Sebarang perbezaan di antara perolehan daripada pelupusan entiti dikawal dan nilai bawaan pada tarikh kawalan hilang, adalah diiktiraf dalam Penyata Prestasi Kewangan disatukan sebagai keuntungan atau kerugian atas pelupusan entiti dikawal.

Semua transaksi dan baki sesama Kumpulan serta keuntungan atau kerugian yang tidak diiktiraf akan dihapuskan di dalam Penyata Kewangan disatukan.

Penyata Kewangan disatukan disediakan menggunakan dasar-dasar perakaunan yang seragam bagi urusan niaga dan peristiwa dan syarat lain dalam keadaan yang sama.

### **iii) Asas Pengukuran**

Penyediaan Penyata Kewangan Kumpulan dan LHDNM menerima pakai asas kelaziman kos sejarah kecuali dinyatakan sebaliknya di dalam dasar-dasar perakaunan yang penting. Manakala bagi penyediaan Penyata Kewangan YLHDNM telah disediakan menggunakan asas kos sejarah kecuali instrumen kewangan yang diukur pada nilai saksama.

### **iv) Mata Wang Fungsian dan Pembentangan**

Penyata Kewangan Kumpulan dan LHDNM dilaporkan dalam Mata Wang Fungsian Ringgit Malaysia (RM) yang merupakan mata wang persekitaran ekonomi utama di mana Kumpulan dan LHDNM beroperasi. Semua maklumat kewangan yang dinyatakan, dibentangkan dalam RM dan dibundarkan kepada ringgit yang terhampir kecuali dinyatakan sebaliknya.

### **v) Pindaan-pindaan Yang Telah Dikeluarkan Tetapi Belum Berkuat Kuasa**

Pindaan-pindaan piawaian perakaunan berikut telah dikeluarkan dan akan berkuat kuasa pada 1 Januari 2024. Kumpulan dan LHDNM tidak bercadang untuk mengguna pakai awal pindaan-pindaan tersebut.

- |                            |   |
|----------------------------|---|
| a) Pindaan kepada MPSAS 1  | - Pembentangan Penyata Kewangan                                       |
| b) Pindaan kepada MPSAS 2  | - Penyata Aliran Tunai  |
| c) Pindaan kepada MPSAS 3  | - Dasar Perakaunan, Perubahan dalam Anggaran Perakaunan dan Kesilapan |
| d) Pindaan kepada MPSAS 4  | - Kesan Perubahan Kadar Pertukaran Asing                              |
| e) Pindaan kepada MPSAS 5  | - Kos Pinjaman  |
| f) Pindaan kepada MPSAS 9  | - Hasil daripada Urusniaga Pertukaran                                 |
| g) Pindaan kepada MPSAS 13 | - Pajakan   |

### LEMBAGA HASIL DALAM NEGERI MALAYSIA

(Ditubuhkan Mengikut AKTA LEMBAGA HASIL DALAM NEGERI MALAYSIA 1995)

- h) Pindaan kepada MPSAS 14 - Peristiwa Selepas Tarikh Pelaporan
- i) Pindaan kepada MPSAS 17 - Hartanah, Loji dan Peralatan
- j) Pindaan kepada MPSAS 19 - Peruntukan, Liabiliti Luar Jangka dan Aset Luar Jangka
- k) Pindaan kepada MPSAS 20 - Pendedahan Pihak Berkaitan
- l) Pindaan kepada MPSAS 21 - Penjejasan Nilai Aset Tidak Menjana Tunai
- m) Pindaan kepada MPSAS 23 - Hasil daripada Urus Niaga Bukan Pertukaran (Cukai dan Pindahan)
- n) Pindaan kepada MPSAS 24 - Pembentangan Maklumat Bajet dalam Penyata Kewangan
- o) Pindaan kepada MPSAS 25 - Manfaat Pekerja
- p) Pindaan kepada MPSAS 26 - Penjejasan Nilai Aset Menjana Tunai
- q) Pindaan kepada MPSAS 28 - Instrumen Kewangan : Pembentangan
- r) Pindaan kepada MPSAS 29 - Instrumen Kewangan : Pengiktirafan dan Pengukuran
- s) Pindaan kepada MPSAS 30 - Instrumen Kewangan : Pendedahan
- t) Pindaan kepada MPSAS 31 - Aset Tak Ketara
- u) Pindaan kepada MPSAS 34 - Penyata Kewangan Berasingan
- v) Pindaan kepada MPSAS 35 - Penyata Kewangan Disatukan
- w) Pindaan kepada MPSAS 38 - Pendedahan Kepentingan dalam Entiti Lain

Kumpulan dan LHDNM berpendapat pemakaian pindaan-pindaan di atas tidak akan memberi kesan yang ketara ke atas penyata kewangan Kumpulan dan LHDNM apabila ia telah digunakan kelak.

## 2.2 Hartanah, Loji dan Peralatan

Hartanah, Loji dan Peralatan dengan kos pembelian RM2,000 seunit dan ke atas akan dipermodalkan. Walau bagaimanapun, peralatan seperti permaidani, langsir dan seumpamanya tanpa mengambil kira kos perolehan tidak akan dipermodalkan.

Sesuatu Hartanah, Loji dan Peralatan dengan kos di bawah RM2,000 dicaj kepada Penyata Prestasi Kewangan dalam tahun kewangan ianya dibelanjakan.

Hartanah, Loji dan Peralatan pada awalnya direkod pada kos dan ditolak susut nilai terkumpul dan rosot nilai terkumpul (jika ada).

Jika suatu aset diperolehi melalui urus niaga bukan pertukaran, kos hendaklah diukur berdasarkan kepada nilai saksama pada tarikh perolehan. Aset-aset ini kemudiannya akan dikreditkan di dalam Penyata Prestasi Kewangan, melainkan jika terdapat syarat-syarat mengenai penggunaan

### LEMBAGA HASIL DALAM NEGERI MALAYSIA

(Ditubuhkan Mengikut AKTA LEMBAGA HASIL DALAM NEGERI MALAYSIA 1995)

aset tersebut yang mana ia perlu diiktiraf di dalam liabiliti terlebih dahulu sehingga syarat-syarat tersebut dipenuhi.

Kos selepas perolehan adalah termasuk dalam nilai buku bersih atau diiktiraf sebagai aset yang berasingan mengikut kesesuaian, sekiranya aset tersebut mempunyai manfaat ekonomi masa akan datang atau potensi perkhidmatan kepada Kumpulan dan LHDNM dan kos tersebut dapat diukur secara pasti.

Kos pengubahsuaian bangunan pejabat selain daripada kos yang membentuk Aset Alih dan Aset Tak Ketara akan dikelaskan sebagai aset pengubahsuaian sekiranya kos tersebut melebihi RM20,000.

Semua perbelanjaan baik pulih dan penyelenggaraan dicaj kepada Penyata Prestasi Kewangan dalam tahun kewangan ianya berlaku. Untung atau rugi yang timbul daripada pelupusan Hartanah, Loji dan Peralatan diiktiraf dalam Penyata Prestasi Kewangan dalam tempoh urus niaga berlaku. Untung atau rugi ditentukan apabila terdapat perbezaan di antara penerimaan bersih dengan nilai dibawa.

Semua Hartanah, Loji dan Peralatan disusutnilaikan mengikut kaedah garis lurus berdasarkan anggaran usia penggunaan pada kadar berikut:

Tanah Pajakan	Berdasarkan Tempoh Pajakan
Bangunan	2%
Pengubahsuaian	20%
Jentera	6.67%
Kenderaan	20%
Peralatan dan Kelengkapan Pejabat	20%
Komputer	33.33%

Tanah Milik Bebas yang mempunyai nilai penggunaan tanpa had tidak disusut nilai.

Pada setiap tarikh Penyata Kedudukan Kewangan, nilai baki bersih dan usia penggunaan aset akan disemak dan diselaraskan jika bersesuaian dan aset perlu disemak sama ada terdapat petunjuk rosot nilai.

### 2.3 Aset Tak Ketara

Aset Tak Ketara diiktiraf apabila terdapat kemungkinan bahawa manfaat ekonomi masa hadapan atau potensi perkhidmatan akan mengalir kepada Kumpulan dan LHDNM dan kos atau nilai saksama aset boleh diukur dengan pasti.

Aset Tak Ketara yang diperolehi melalui urusniaga pertukaran adalah diukur berdasarkan kos pada awalnya manakala aset yang diperolehi melalui urus niaga bukan pertukaran akan diukur berdasarkan nilai saksama pada tarikh perolehan. Selepas itu, Aset Tak Ketara diukur pada kos ditolak sebarang pelunasan terkumpul dan sebarang kerugian rosot nilai terkumpul, jika ada. Kos yang berkaitan dengan Aset Tak Ketara yang dijanakan secara dalaman diiktiraf sebagai perbelanjaan.

## LEMBAGA HASIL DALAM NEGERI MALAYSIA

(Ditubuhkan Mengikut AKTA LEMBAGA HASIL DALAM NEGERI MALAYSIA 1995)

Sesuatu Aset Tak Ketara itu akan dinilai sama ada terdapat tempoh jangkaan hayat ataupun tidak. Jika Aset Tak Ketara itu tidak mempunyai jangkaan hayat, maka ia tidak perlu dilunaskan tetapi perlu dinilai sama ada perlu dibuat rosotnilai jika terdapat sebarang petunjuk.

Aset Tak Ketara yang terdiri daripada lesen dan perisian akan dipermodalkan dan dilunaskan mengikut kaedah garis lurus berdasarkan anggaran tempoh penggunaan yang dijangka pada kadar 33.33%. Nilai sisa aset dan tempoh usia akan dikaji semula serta pembedaan akan dibuat jika perlu, pada akhir tempoh pelaporan.

Keuntungan atau kerugian atas nyahiktiraf Aset Tak Ketara adalah ditentukan dengan membandingkan nilai pelupusan bersih dengan nilai buku bersih di mana perbezaannya akan diambilkira sebagai keuntungan atau kerugian di dalam Penyata Prestasi Kewangan.

### 2.4 Rosot Nilai Aset Bukan Kewangan

#### i) Aset penjanaaan tunai

Pada setiap tarikh Penyata Kedudukan Kewangan, Kumpulan dan LHDNM mengkaji semula nilai dibawa aset-asetnya bagi menentukan sama ada terdapat sebarang petunjuk kemerosotan nilai. Jika wujud sebarang petunjuk, rosotnilai dikira dengan membandingkan nilai dibawa aset dengan amaun boleh pulih. Amaun boleh pulih adalah nilai tertinggi di antara nilai saksama ditolak kos untuk dijual dan nilai dalam penggunaan.

Nilai dalam penggunaan ditentukan dengan mendiskaunkan aliran tunai masa hadapan kepada nilai semasanya menggunakan kadar diskaun sebelum cukai yang menggambarkan nilai pasaran semasa nilai masa wang dan risiko khusus kepada aset tersebut. Di dalam menentukan nilai saksama ditolak kos untuk dijual pula, urus niaga pasaran terkini akan diambilkira, jika ada. Jika tiada urus niaga pasaran terkini berlaku, model penilaian yang sesuai hendaklah digunakan.

Dalam menentukan nilai saksama ditolak kos untuk dijual pula, harga aset dalam perjanjian yang mengikat akan dilaraskan bagi menentukan harga pelupusan aset tersebut. Jika tiada perjanjian yang mengikat, tetapi aset tersebut diniagakan di pasaran secara aktif, maka nilai saksama ditolak kos untuk dijual adalah ditentukan dengan merujuk kepada nilai pasaran terkini ditolak kos pelupusan. Jika tiada perjanjian jual yang mengikat atau pasaran aktif bagi aset, Kumpulan dan LHDNM menentukan nilai saksama ditolak kos untuk menjual berdasarkan maklumat yang ada yang terbaik.

Kerugian kemerosotan diiktiraf sebagai perbelanjaan dalam Penyata Prestasi Kewangan serta merta apabila nilai dibawa aset melebihi amaun boleh pulihnya.

## LEMBAGA HASIL DALAM NEGERI MALAYSIA

(Ditubuhkan Mengikut AKTA LEMBAGA HASIL DALAM NEGERI MALAYSIA 1995)

Kerugian kemerosotan nilai yang diiktiraf dalam tempoh terdahulu bagi sesuatu aset hendaklah dibalikkan jika, dan hanya jika terdapat perubahan dalam anggaran yang digunakan untuk menentukan amaun boleh pulih. Pembalikan tersebut diiktiraf dalam Penyata Prestasi Kewangan.

### ii) Aset penjanaaan bukan tunai

Kumpulan dan LHDNM akan menilai pada setiap tarikh pelaporan sama ada terdapat petunjuk bahawa aset penjanaaan bukan tunai mungkin terjejas. Jika sebarang petunjuk wujud, maka Kumpulan dan LHDNM akan membuat anggaran ke atas jumlah perkhidmatan boleh pulih aset. Jumlah perkhidmatan boleh pulih aset adalah nilai tertinggi di antara nilai saksama ditolak kos untuk dijual dan nilai dalam penggunaan.

Dalam menentukan nilai dalam penggunaan, Kumpulan dan LHDNM telah menggunakan pendekatan kos penggantian yang disusutnilai. Di dalam pendekatan ini, nilai semasa baki potensi perkhidmatan aset ditentukan sebagai kos penggantian aset yang telah disusutnilai. Kos penggantian yang disusutnilai akan diukur dengan mengambilkira kos penggantian aset ditolak susutnilai terkumpul yang dikira atas kos itu bagi mencerminkan potensi perkhidmatan aset yang telah digunakan atau sudah luput.

Dalam menentukan nilai saksama ditolak kos untuk dijual pula, harga aset dalam perjanjian yang mengikat akan dilaraskan bagi menentukan harga pelupusan aset tersebut. Jika tiada perjanjian yang mengikat, tetapi aset tersebut diniagakan di pasaran secara aktif, maka nilai saksama ditolak kos untuk dijual adalah ditentukan dengan merujuk kepada nilai pasaran terkini ditolak kos pelupusan. Jika tiada perjanjian jual yang mengikat atau pasaran aktif bagi aset, Kumpulan dan LHDNM menentukan nilai saksama ditolak kos untuk menjual berdasarkan maklumat yang ada yang terbaik.

Pembalikan adalah terhad setakat nilai dibawa aset tidak melebihi jumlah perkhidmatan boleh pulih atau tidak melebihi nilai dibawa yang mungkin setelah susut nilai terkumpul seperti tiada kerugian kemerosotan nilai diiktiraf bagi aset tersebut dalam tahun sebelumnya. Pembalikan tersebut diiktiraf dalam Penyata Prestasi Kewangan.

Kerugian kemerosotan diiktiraf sebagai perbelanjaan dalam Penyata Prestasi Kewangan serta merta apabila nilai aset melebihi jumlah perkhidmatan boleh pulihnya.

## 2.5 Pelaburan Entiti Dikawal

Pelaburan Dalam Entiti Dikawal diukur dalam Penyata Kedudukan Kewangan pada nilai kos setelah mengambil kira sebarang kerugian penjejasan nilai.

Nilai bawaan akan disemak dan diselaraskan sekiranya terdapat petunjuk penurunan nilai pada tahun berkenaan. Kerugian kemerosotan nilai akan

## **LEMBAGA HASIL DALAM NEGERI MALAYSIA**

(Ditubuhkan Mengikut AKTA LEMBAGA HASIL DALAM NEGERI MALAYSIA 1995)

dicaj kepada Penyata Prestasi Kewangan dalam tahun kewangan ianya berlaku.

Keuntungan atau kerugian atas nyahiktiraf Pelaburan Entiti Dikawal adalah ditentukan dengan membandingkan nilai pelupusan bersih dengan nilai buku bersih di mana perbezaannya akan diambilkira sebagai keuntungan atau kerugian di dalam Penyata Prestasi Kewangan.

### **2.6 Aset Kewangan**

Aset Kewangan diiktiraf di dalam Penyata Kedudukan Kewangan apabila, dan hanya apabila Kumpulan dan LHDNM menjadi pihak kepada peruntukan berkontrak bagi instrumen kewangan tersebut. Selepas pengiktirafan asal, aset kewangan dinyatakan pada nilai saksama selepas ditambah kos transaksi yang berkaitan.

Aset kewangan Kumpulan dan LHDNM diklasifikasikan kepada salah satu daripada kategori-kategori dan dasar perakaunan seperti berikut:

#### **i) Pinjaman Dan Belum Terima**

Pinjaman dan belum terima adalah aset kewangan bukan derivatif yang mempunyai pembayaran tetap atau pembayaran yang tidak tersiar harga di dalam pasaran aktif. Selepas pengiktirafan asal, pinjaman dan belum terima dinyatakan pada nilai kos yang dilunaskan menggunakan kaedah faedah berkesan. Keuntungan dan kerugian diiktiraf dalam Penyata Prestasi Kewangan melalui proses pelunasan.

Pinjaman dan belum terima diklasifikasikan sebagai aset semasa kecuali pinjaman dan belum terima di mana tarikh matang adalah melebihi 12 bulan selepas tarikh laporan yang diklasifikasikan sebagai aset bukan semasa.

Belum terima adalah dinyatakan pada kos setelah ditolak dengan peruntukan hutang ragu.

#### **ii) Aset Kewangan Pada Nilai Saksama Melalui Lebihan atau Kurangan**

Bagi mana-mana derivatif terbenam yang tidak boleh dinilai dengan yakin secara berasingan sama ada pada tarikh pengambilalihan atau pada tarikh akhir tempoh laporan yang berikutnya, keseluruhan instrumen tersebut ditetapkan pada Nilai Saksama Melalui Lebihan atau Kurangan. Walau bagaimanapun, jika keseluruhan instrumen tidak boleh dinilai dengan yakin, instrumen tersebut dinyatakan pada nilai kos selepas ditolak rosot nilai.

#### **iii) Aset Kewangan Sedia Dijual**

Aset Kewangan Sedia Dijual adalah aset kewangan yang ditetapkan sebagai sedia untuk dijual atau tidak diklasifikasikan dalam mana-mana

## **LEMBAGA HASIL DALAM NEGERI MALAYSIA**

(Ditubuhkan Mengikut AKTA LEMBAGA HASIL DALAM NEGERI MALAYSIA 1995)

kategori aset kewangan lain. Selepas pengiktirafan asal, Aset Kewangan Sedia Dijual dinyatakan pada nilai saksama. Keuntungan atau kerugian daripada perubahan nilai saksama aset kewangan tersebut diiktiraf melalui Penyata Perubahan Aset Bersih, kecuali kerugian rosot nilai, kerugian dan keuntungan pertukaran mata wang asing atas instrumen kewangan dan faedah yang dikira di bawah kaedah faedah berkesan.

Pelaburan dalam instrumen ekuiti di mana nilai saksama tidak boleh dinilai dengan yakin dinyatakan pada nilai kos setelah ditolak kerugian rosot nilai.

### **iv) Pelaburan Dipegang Hingga Matang**

Aset kewangan bukan derivatif dengan tempoh matang pembayaran tetap atau boleh ditentukan dan tetap akan diklasifikasikan sebagai Dipegang Hingga Matang apabila Kumpulan dan LHDNM mempunyai niat positif dan keupayaan untuk memegang sehingga matang. Selepas pengukuran awal, pelaburan dipegang hingga matang diukur pada kos yang dilunaskan menggunakan kaedah faedah berkesan dan ditolak rosot nilai. Kos pelunasan dikira dengan mengambilkira apa-apa diskaun atau premium atas pengambilalihan dan yuran atau kos yang merupakan sebahagian daripada kadar faedah berkesan. Kerugian yang timbul daripada kemerosotan nilai diiktiraf dalam Penyata Prestasi Kewangan.

### **Penyahiktirafan Aset Kewangan**

Kumpulan dan LHDNM akan menyahiktiraf aset kewangan atau, jika berkenaan, sebahagian daripada aset kewangan atau sebahagian daripada sekumpulan aset kewangan apabila:

- i) Hak untuk menerima aliran tunai daripada aset telah luput atau dikecualikan;
- ii) Kumpulan dan LHDNM telah memindahkan haknya untuk menerima aliran tunai daripada aset atau telah menerima obligasi untuk membayar aliran tunai yang diterima secara penuh tanpa kelewatan material kepada pihak ketiga; dan sama ada: (i) Kumpulan dan LHDNM telah memindahkan sebahagian besar risiko dan ganjaran aset; atau (ii) Kumpulan dan LHDNM tidak memindahkan atau mengekalkan sebahagian besar risiko dan ganjaran aset, tetapi telah memindahkan kawalan aset tersebut.

Sebarang perbezaan di antara nilai dibawa aset kewangan yang dinyahiktiraf dan pertimbangan diterima adalah diiktiraf di dalam Penyata Prestasi Kewangan dalam tempoh penyahiktirafan. Bagi Aset Kewangan Sedia Dijual, semua keuntungan atau kerugian yang diiktiraf sebelum ini di dalam Penyata Perubahan Aset Bersih akan diiktiraf di dalam Penyata Prestasi Kewangan.



## **LEMBAGA HASIL DALAM NEGERI MALAYSIA**

(Ditubuhkan Mengikut AKTA LEMBAGA HASIL DALAM NEGERI MALAYSIA 1995)

### **2.7 Rosot Nilai Aset Kewangan**

Pada akhir setiap tempoh pelaporan, Kumpulan dan LHDNM akan menilai sama ada terdapat sebarang bukti objektif bahawa aset kewangan perlu untuk dirosotnilai. Bukti objektif termasuklah: (i) kesukaran kewangan yang ketara oleh peminjam; (ii) pembayaran tertunggak; (iii) kemungkinan bahawa peminjam akan mufli; atau (iv) data yang menunjukkan bahawa terdapat penurunan di dalam anggaran aliran tunai.

Bagi kategori aset kewangan yang diukur pada kos dilunaskan, jika tiada bukti objektif yang ketara wujud bagi individu maka semua aset dalam Kumpulan dan LHDNM yang mempunyai ciri-ciri risiko yang serupa tidak kira sama ada ia ketara atau tidak, akan dinilai secara kolektif untuk menentukan sama ada ia perlu dibuat rosotnilai.

Kerugian rosotnilai berhubung dengan aset kewangan yang diukur pada kos dilunaskan diukur sebagai perbezaan di antara nilai dibawa aset berkenaan dan nilai semasa anggaran aliran tunai yang didiskaunkan pada kadar faedah berkesan yang asal. Nilai dibawa aset tersebut akan dikurangkan melalui penggunaan akaun elaun. Sebarang kerugian rosotnilai diiktiraf dalam Penyata Prestasi Kewangan. Jika dalam tempoh kemudiannya, sebarang amaun kerugian rosotnilai menurun, kerugian rosotnilai yang diiktiraf sebelumnya akan dibalikkan secara langsung dalam akaun elaun. Pembalikan ini diiktiraf dalam Penyata Prestasi Kewangan dengan serta merta.

Bagi aset kewangan sedia untuk dijual, Kumpulan dan LHDNM pada setiap tarikh laporan akan mengkaji sama ada terdapat bukti objektif bahawa pelaburan atau sekumpulan pelaburan terjejas. Bukti objektif termasuk penurunan yang ketara atau berpanjangan dalam nilai saksama pelaburan di bawah kosnya. 'Ketara' akan dinilai berdasarkan kepada kos asal pelaburan dan 'berpanjangan' pula dinilai berdasarkan tempoh di mana nilai saksama berada di bawah kos asalnya. Di mana terdapat bukti kemerosotan nilai, kerugian terkumpul diukur sebagai perbezaan di antara kos pembelian dan nilai saksama semasa, ditolak apa-apa kerugian kemerosotan nilai atas pelaburan yang sebelum ini diiktiraf dalam Penyata Prestasi Kewangan dan dikeluarkan dari Penyata Perubahan Aset Bersih.

### **2.8 Liabiliti Kewangan**

Liabiliti kewangan diiktiraf dalam Penyata Kedudukan Kewangan apabila Kumpulan dan LHDNM menjadi pihak kepada peruntukan kontrak instrumen.

Pada pengiktirafan awal, liabiliti kewangan adalah diukur pada nilai saksama, termasuk kos urus niaga untuk liabiliti kewangan yang tidak diukur pada nilai saksama menerusi lebihan atau kurangan, yang terlibat secara langsung di dalam menerbitkan liabiliti kewangan.

Selepas pengiktirafan awal, liabiliti kewangan dikelaskan kepada kategori liabiliti kewangan iaitu pinjaman dan belum bayar seperti berikut:

## LEMBAGA HASIL DALAM NEGERI MALAYSIA

(Ditubuhkan Mengikut AKTA LEMBAGA HASIL DALAM NEGERI MALAYSIA 1995)

### Pinjaman dan Belum Bayar

Selepas pengiktirafan awal, pinjaman dan belum bayar adalah diukur pada kos dilunaskan menggunakan kaedah faedah berkesan. Keuntungan atau kerugian diiktiraf di dalam Penyata Prestasi Kewangan apabila liabiliti kewangan dinyahiktiraf atau dirosotnilai.

Liabiliti kewangan dinyahiktiraf apabila obligasi yang dinyatakan dalam kontrak telah dilepaskan, dibatalkan atau tamat tempoh.

Sebarang perbezaan di antara nilai dibawa liabiliti kewangan yang dinyahiktiraf dan pertimbangan dibayar adalah diiktiraf di dalam Penyata Prestasi Kewangan dalam tempoh penyahiktirafan.

### 2.9 Tunai dan Kesetaraan Tunai

Penyediaan Penyata Aliran Tunai adalah menggunakan kaedah tidak langsung. Tunai dan Kesetaraan Tunai terdiri daripada tunai di tangan, tunai di bank dan deposit yang ditempatkan di institusi kewangan yang mempunyai kecairan yang tinggi yang tidak tertakluk kepada risiko perubahan nilai yang ketara.

### 2.10 Manfaat Pekerja

Liabiliti akan diiktiraf bagi amaun yang dijangka perlu dibayar sekiranya Kumpulan dan LHDNM mempunyai obligasi perundangan atau obligasi yang konstruktif untuk menyelesaikan liabiliti sebagai gantian kepada perkhidmatan lepas yang diberikan kepada pekerja dan tanggungan tersebut boleh diukur secara saksama.

Manfaat Pekerja terdiri daripada berikut:

#### i) Manfaat Jangka Pendek

Gaji dan upah, elaun, imbuhan tahunan, caruman dibuat kepada Pertubuhan Keselamatan Sosial (PERKESO) dan faedah bukan kewangan seperti cuti rehat tahunan, cuti bersalin, cuti sakit dan sebagainya diiktiraf sebagai perbelanjaan dalam Penyata Prestasi Kewangan bagi tempoh di mana perkhidmatan diberikan oleh pekerja Kumpulan dan LHDNM.

#### ii) Pelan Caruman Tetap

Kumpulan dan LHDNM juga mencarum kepada Kumpulan Wang Simpanan Pekerja (KWSP) bagi pekerja yang tidak memilih Skim Saraan Lembaga Hasil Dalam Negeri Malaysia atau kepada Kumpulan Wang Persaraan (Diperbadankan) (KWAP) bagi pekerja yang memilih Skim Saraan Malaysia.

Caruman ini diiktiraf sebagai perbelanjaan dalam Penyata Prestasi Kewangan bagi tahun di mana perkhidmatan diberikan oleh pekerja.

## **LEMBAGA HASIL DALAM NEGERI MALAYSIA**

(Ditubuhkan Mengikut AKTA LEMBAGA HASIL DALAM NEGERI MALAYSIA 1995)

### **iii) Manfaat Pasca Perkhidmatan**

Obligasi Kumpulan dan LHDNM berkenaan dengan Manfaat Pasca Perkhidmatan dikira berasingan bagi setiap pelan dengan menganggar amaun manfaat masa hadapan yang diperoleh oleh pekerja sebagai balasan kepada perkhidmatan mereka dalam tempoh semasa dan tempoh terdahulu; manfaat tersebut didiskaunkan untuk menentukan nilai kininya. Sebarang kos perkhidmatan lampau yang tidak diiktiraf dan nilai kini pelan aset perlu ditolak. Kadar diskaun adalah kadar hasil bon kerajaan pada tarikh pelaporan.

Pengiraan dilakukan oleh aktuari berkelayakan dengan menggunakan Kaedah Unjuran Unit Kredit. Apabila keputusan pengiraan menguntungkan Kumpulan dan LHDNM, aset yang diiktiraf dihadkan kepada jumlah kos perkhidmatan terdahulu yang tidak diiktiraf dan nilai kini manfaat ekonomi yang boleh didapati dalam bentuk pulangan daripada pelan atau pengurangan caruman kepada pelan di masa hadapan. Bagi mengira nilai kini manfaat ekonomi, pertimbangan diberikan kepada mana-mana keperluan pembiayaan minima yang terpakai kepada mana-mana pelan dalam Kumpulan dan LHDNM. Manfaat ekonomi adalah tersedia kepada Kumpulan dan jika ia boleh direalisasikan dalam tempoh hayat pelan tersebut, atau pada masa penyelesaian pelan liabiliti. Semua perubahan dalam liabiliti, kecuali untung atau rugi aktuari yang diiktiraf di dalam Penyata Perubahan Aset Bersih akan diiktiraf sepenuhnya dalam Penyata Prestasi Kewangan dalam tempoh ia berlaku.

### **2.11 Peruntukan Liabiliti**

Peruntukan liabiliti diiktiraf apabila Kumpulan dan LHDNM mempunyai kewajipan kini hasil daripada peristiwa lampau dan adalah berkemungkinan aliran keluar sumber yang mengandungi manfaat ekonomi diperlukan untuk menyelesaikan kewajipan tersebut dan anggaran yang munasabah boleh dibuat bagi jumlah tersebut. Peruntukan akan dikaji semula pada setiap tarikh Penyata Kedudukan Kewangan dan diselaraskan untuk menggambarkan anggaran semasa yang terbaik. Di mana kesan nilai masa wang adalah ketara, jumlah peruntukan adalah nilai kini perbelanjaan yang dijangka perlu untuk menjelaskan kewajipan tersebut.

### **2.12 Pengiktirafan Pendapatan**

Hasil diiktiraf apabila terdapat kemungkinan bahawa manfaat ekonomi masa hadapan atau potensi perkhidmatan akan mengalir kepada entiti dan manfaat ini boleh diukur dengan pasti.

## **LEMBAGA HASIL DALAM NEGERI MALAYSIA**

(Ditubuhkan Mengikut AKTA LEMBAGA HASIL DALAM NEGERI MALAYSIA 1995)

### **Hasil daripada Urus Niaga Pertukaran**

Hasil Urus Niaga Pertukaran Kumpulan dan LHDNM adalah seperti berikut:

- i) Hasil dari Fi Agensi diiktiraf apabila perkhidmatan telah diberikan berdasarkan kepada Perjanjian Agensi di antara LHDNM dan Kerajaan Malaysia.
- ii) Hasil dari pendapatan faedah diiktiraf menggunakan kaedah faedah berkesan. Kadar faedah berkesan mendiskaun dengan tepat anggaran terimaan tunai masa hadapan melalui usia guna aset kewangan kepada amaun bawaan bersih aset tersebut. Kadar ini digunakan untuk menentukan hasil faedah setiap tempoh daripada prinsipal yang tertunggak.
- iii) Hasil daripada pembekalan barangan seperti dokumen bercetak dan barangan stor diiktiraf apabila risiko dan ganjaran pemilikan telah dipindahkan kepada pembeli.
- iv) Hasil daripada dividen diiktiraf apabila pembayaran dividen telah diisytiharkan.
- v) Hasil daripada sewaan diiktiraf secara garis lurus mengikut kepada perjanjian.

### **Hasil daripada Urus Niaga Bukan Pertukaran**

Urus Niaga Bukan Pertukaran akan diiktiraf sebagai aset apabila terdapat manfaat ekonomi masa hadapan atau potensi perkhidmatan dijangka mengalir ke dalam entiti, ianya berpunca daripada peristiwa lampau serta nilai saksama aset dapat diukur dengan munasabah. Urus niaga bukan pertukaran yang diiktiraf sebagai aset hendaklah diiktiraf sebagai hasil, kecuali setakat liabiliti yang juga diiktiraf berkenaan dengan aliran masuk yang sama sebagai tertunda di dalam Penyata Kedudukan Kewangan. Apabila obligasi terhadap sesuatu liabiliti itu telah dipenuhi, entiti hendaklah mengurangkan amaun bawaan liabiliti yang diiktiraf itu dan mengiktiraf amaun hasil yang sama dengan pengurangan itu.

Hasil daripada Urus Niaga Bukan Pertukaran Kumpulan dan LHDNM adalah seperti berikut:

- i) Geran kerajaan atau pemberian khas kerajaan yang tidak dikenakan syarat-syarat prestasi masa hadapan yang tertentu akan diambilkira sebagai hasil di dalam Penyata Prestasi Kewangan. Geran kerajaan atau pemberian khas yang dikenakan syarat-syarat prestasi masa hadapan tertentu diiktiraf sebagai liabiliti dan dilunaskan sebagai hasil bersamaan dengan amaun bawaan liabiliti yang telah memenuhi syarat.
- ii) Sumbangan daripada Pekerja diiktiraf apabila hak penerimaannya telah dapat ditentukan.

## **LEMBAGA HASIL DALAM NEGERI MALAYSIA**

(Ditubuhkan Mengikut AKTA LEMBAGA HASIL DALAM NEGERI MALAYSIA 1995)

- iii) Terimaan bukan tunai yang diperoleh dengan pertimbangan sifar atau nominal, nilai saksama bagi aset yang diterima tersebut hendaklah diiktiraf sebagai hasil dalam Penyata Prestasi Kewangan.
- iv) Denda dan hukuman diiktiraf apabila hak penerimaannya telah dapat ditentukan.

### **2.13 Maklumat Bajet**

Bajet tahunan disediakan pada asas tunai. Memandangkan Penyata Kewangan disediakan menggunakan asas akrual, maka suatu Penyata Perbandingan Bajet Dan Sebenar dilaporkan secara berasingan. Penyata ini disediakan menggunakan asas penyediaan bajet tahunan.

### **2.14 Pertukaran Mata Wang Asing**

Urus niaga dalam mata wang asing pada awalnya ditukarkan pada kadar tukaran asing pada tarikh urus niaga. Untung dan rugi daripada urus niaga tersebut dan juga daripada terjemahan bagi aset dan liabiliti kewangan yang dinyatakan dalam mata wang asing menggunakan kadar tukaran asing akhir tahun hendaklah diiktiraf dalam Penyata Prestasi Kewangan.

### **2.15 Pertimbangan Perakaunan Kritikal dan Ketidakpastian dalam Sumber Utama Anggaran**

#### **i) Pertimbangan Perakaunan Kritikal**

Tiada sebarang pertimbangan perakaunan kritikal selain daripada anggaran yang terlibat seperti di bawah, yang mempunyai kesan ketara ke atas jumlah yang diiktiraf di dalam Penyata Kewangan.

#### **ii) Ketidakpastian Dalam Sumber Utama Anggaran**

Anggaran utama berkenaan masa hadapan, dan lain-lain sumber utama ketidakpastian anggaran pada tarikh pelaporan, yang mempunyai risiko ketara yang akan menyebabkan pelarasan penting terhadap nilai dibawa aset dan liabiliti di dalam tahun kewangan seterusnya adalah seperti berikut:

##### **a) Peruntukan hutang ragu bagi penghutang**

Kumpulan dan LHDNM menilai pada setiap tarikh pelaporan sama ada terdapat sebarang bukti objektif bahawa aset kewangan terjejas. Untuk menentukan sama ada terdapat bukti objektif peruntukan hutang ragu, Kumpulan dan LHDNM menganggap faktor seperti ketidakmampuan penghutang dan keingkaran atau kelewatan pembayaran yang ketara. Jika terdapat bukti potensi hutang tak mampu dibayar, jumlah dan masa aliran tunai masa hadapan dianggarkan berdasarkan sejarah pengalaman kerugian untuk aset yang mempunyai ciri-ciri risiko kredit yang serupa.

### **LEMBAGA HASIL DALAM NEGERI MALAYSIA**

(Ditubuhkan Mengikut AKTA LEMBAGA HASIL DALAM NEGERI MALAYSIA 1995)

- b) Perubahan anggaran jangka hayat bagi Hartanah, Loji dan Peralatan dan Aset Tak Ketara

Semua Hartanah, Loji Dan Peralatan dan Aset Tak Ketara disusutnilaikan mengikut kaedah garis lurus sepanjang jangka hayat aset tersebut. Perubahan dalam anggaran corak penggunaan aset dan pembangunan teknologi boleh memberi kesan kepada jangka hayat dan nilai sisa aset tersebut. Ini akan menyebabkan susutnilai aset pada masa hadapan akan disemak semula.

- c) Pengukuran peruntukan

Kumpulan dan LHDNM sentiasa menggunakan anggaran terbaik sebagai asas untuk mengukur suatu peruntukan itu. Anggaran itu dibuat berdasarkan kepada pengalaman lalu, lain-lain petunjuk atau andaian, perkembangan terkini dan peristiwa masa hadapan yang munasabah dalam menentukan suatu peruntukan.

- d) Penentuan hartanah pelaburan

Sebahagian daripada hartanah LHDNM adalah dipegang untuk mendapatkan pendapatan sewa atau untuk tujuan peningkatan nilai atau untuk kedua-duanya manakala sebahagian yang lain pula dipegang untuk kegunaan sendiri. Jika bahagian sesuatu hartanah itu yang dipegang untuk tujuan mendapatkan pendapatan sewa atau untuk peningkatan nilai boleh dijual secara berasingan atau dipajak secara berasingan sebagai pajakan kewangan, maka LHDNM akan mengkategorikan bahagian tersebut sebagai hartanah pelaburan. Jika sesuatu bahagian hartanah itu tidak boleh dijual atau dipajak secara berasingan, maka ia akan diklasifikasikan sebagai hartanah pelaburan jika sebahagian hartanah yang lain yang dipegang untuk kegunaan sendiri adalah tidak signifikan.

#### **2.16 Mengofset Instrumen Kewangan**

Aset kewangan dan liabiliti kewangan hanya diofset jika, dan hanya jika, terdapat hak undang-undang mengkontrakannya dan terdapat tujuan untuk menyelesaikannya pada nilai bersih atau untuk merealisasikan aset dan menyelesaikan liabiliti secara serentak.

#### **2.17 Pihak Berkaitan**

LHDNM menganggap pihak berkaitan sebagai orang atau entiti dengan keupayaan untuk mengenakan kawalan secara individu atau bersama, atau untuk melaksanakan pengaruh penting ke atas LHDNM, atau sebaliknya. Pihak pengurusan dianggap sebagai pihak berkaitan dan terdiri daripada Anggota Lembaga.

## **LEMBAGA HASIL DALAM NEGERI MALAYSIA**

(Ditubuhkan Mengikut AKTA LEMBAGA HASIL DALAM NEGERI MALAYSIA 1995)

### **2.18 Pajakan Operasi**

Pajakan harta di mana bahagian yang signifikan daripada risiko dan ganjaran pemilikan masih kekal di atas pemilik aset dikelaskan sebagai pajakan operasi. Bayaran yang dibuat bagi perbelanjaan ini dicajkan ke Penyata Prestasi Kewangan mengikut kaedah garis lurus sepanjang tempoh pajakan.

### **2.19 Liabiliti Luar Jangka**

Kumpulan dan LHDNM tidak mengiktiraf liabiliti luar jangka tetapi mendedahkannya di dalam Penyata Kewangan. Tanggungan luar jangka merupakan jangkaan obligasi disebabkan peristiwa lalu dan kewujudannya boleh disahkan. Ianya tidak dijangka akan menyebabkan aliran keluar sumber bagi menyelesaikan obligasi tersebut.

Liabiliti luar jangka wujud bagi kes-kes yang jarang berlaku di mana liabiliti tidak diiktiraf kerana ianya tidak dapat diukur secara munasabah.

### **2.20 Aset Luar Jangka**

Aset luar jangka adalah aset yang berkemungkinan wujud daripada peristiwa lalu yang kewujudannya akan hanya disahkan apabila berlaku atau tidak berlakunya satu atau lebih peristiwa yang tidak pasti pada masa hadapan yang bukan dalam kawalan penuh Kumpulan dan LHDNM. Kumpulan dan LHDNM tidak mengiktiraf aset luar jangka dalam Penyata Kewangan tetapi mendedahkan kewujudannya di mana aliran masuk manfaat ekonomi adalah berkemungkinan, tetapi tidak pasti.

### **2.21 Kerja Dalam Kemajuan**

Kerja Dalam Kemajuan adalah merujuk kepada kerja-kerja yang belum disempurnakan sehingga akhir tahun kewangan. Kos-kos ini kemudiannya akan dipindahkan mengikut kategori yang sesuai setelah memperolehi Sijil Siap Kerja atau telah siap disempurnakan atau telah sedia untuk digunakan. Kerja Dalam Kemajuan tidak disusut nilai memandangkan aset ini masih dalam tempoh pembangunan.

### **2.22 Kos Pinjaman**

Kos pinjaman terdiri daripada faedah yang ditanggung oleh Kumpulan dan LHDNM berhubung dengan dana yang dipinjam, dan diakru menggunakan kaedah faedah berkesan.

Kadar faedah berkesan mendiskaun dengan tepat anggaran bayaran tunai masa hadapan melalui jangka hayat liabiliti kewangan kepada amaun bawaan bersih liabiliti tersebut. Kadar ini digunakan untuk menentukan kos pinjaman bagi setiap tempoh daripada prinsipal yang tertunggak.

Kos pinjaman diiktiraf di dalam Penyata Prestasi Kewangan di dalam tempoh ia bertanggung.

## **LEMBAGA HASIL DALAM NEGERI MALAYSIA**

(Ditubuhkan Mengikut AKTA LEMBAGA HASIL DALAM NEGERI MALAYSIA 1995)

### **2.23 Nilai Saksama**

Nilai saksama aset atau liabiliti ditentukan sebagai harga yang akan diterima untuk menjual aset atau dibayar untuk memindahkan liabiliti dalam urusan niaga yang teratur di antara pihak-pihak yang terlibat pada tarikh pengukuran. Pengukuran tersebut mengandaikan bahawa transaksi untuk menjual aset atau memindahkan liabiliti berlaku sama ada di pasaran utama atau jika tiada pasaran utama, di pasaran yang paling menguntungkan.

Untuk aset bukan kewangan, pengukuran nilai saksama mengambilkira kemampuan pihak terlibat untuk menjana faedah ekonomi dengan menggunakan aset tersebut dalam penggunaan yang tertinggi dan terbaik atau menjualnya kepada pihak lain yang akan menggunakan aset tersebut dalam penggunaan tertinggi dan terbaik.

Semasa mengukur nilai saksama aset atau liabiliti, Kumpulan dan LHDNM menggunakan data pasaran yang sebaik-baiknya. Nilai saksama dikategorikan ke dalam tahap yang berbeza dalam hierarki nilai saksama berdasarkan input yang digunakan dalam teknik penilaian seperti berikut:

Tahap 1: Harga di pasaran aktif untuk aset atau liabiliti yang serupa

Tahap 2: Input selain daripada harga di pasaran aktif dalam Tahap 1 yang dapat diperhatikan secara langsung atau tidak

Tahap 3: Input yang tidak dapat diperhatikan

Tiada pertukaran antara tahap hierarki nilai saksama pada tarikh peristiwa atau perubahan keadaan yang menyebabkan pemindahan tersebut.



**LEMBAGA HASIL DALAM NEGERI MALAYSIA**  
(Ditubuhkan Mengikut AKTA LEMBAGA HASIL DALAM NEGERI MALAYSIA 1995)

**3. HARTANAH, LOJI DAN PERALATAN**

KUMPULAN LHDNM /	Tanah	Bangunan	Pengubah-suaian	Jentera Bangunan	Kenderaan	Peralatan dan Kelengkapan Pejabat	Komputer	Jumlah
	RM	RM	RM	RM	RM	RM	RM	RM
<b>31.12.2023</b>								
<u>Kos</u>								
<b>Baki Awal</b>	<b>234,924,886</b>	<b>1,676,096,744</b>	<b>3,871,845</b>	<b>12,286,820</b>	<b>44,887,929</b>	<b>100,822,739</b>	<b>286,958,190</b>	<b>2,359,849,153</b>
Penambahan	25,953,795	131,852,593	2,270,126	5,734,500	125,861	10,280,479	5,369,680	181,587,034
Pelupusan	(73,407,559)	-	-	-	(2,112,842)	(5,911,046)	(7,721,371)	(89,152,818)
Pindahan Daripada Kerja Dalam Kemajuan (Nota 5)	-	-	23,568,786	-	-	5,477,968	7,449,635	36,496,389
Pengklasifikasian Semula	-	-	-	-	-	(40,133)	40,133	-
<b>Baki Akhir</b>	<b>187,471,122</b>	<b>1,807,949,337</b>	<b>29,710,757</b>	<b>18,021,320</b>	<b>42,900,948</b>	<b>110,630,007</b>	<b>292,096,267</b>	<b>2,488,779,758</b>
<u>Susut Nilai Terkumpul</u>								
<b>Baki Awal</b>	<b>53,132,648</b>	<b>276,461,464</b>	<b>667,871</b>	<b>1,629,238</b>	<b>44,837,040</b>	<b>87,981,099</b>	<b>230,102,708</b>	<b>694,812,068</b>
Caj bagi Tahun Semasa	2,597,343	33,961,445	2,372,158	883,280	44,356	6,610,297	35,744,792	82,213,671
Pelupusan	(2,987,628)	-	-	-	(2,112,820)	(5,900,511)	(7,725,610)	(18,726,569)
Pengklasifikasian Semula	-	-	-	-	-	(41,180)	41,180	-
<b>Baki Akhir</b>	<b>52,742,363</b>	<b>310,422,909</b>	<b>3,040,029</b>	<b>2,512,518</b>	<b>42,768,576</b>	<b>88,649,705</b>	<b>258,163,070</b>	<b>758,299,170</b>
<b>Nilai Buku Bersih</b>	<b>134,728,759</b>	<b>1,497,526,428</b>	<b>26,670,728</b>	<b>15,508,802</b>	<b>132,372</b>	<b>21,980,302</b>	<b>33,933,197</b>	<b>1,730,480,588</b>
<b>31.12.2022</b>								
<u>Kos</u>								
<b>Baki Awal</b>	<b>234,924,886</b>	<b>1,678,093,410</b>	<b>1,548,021</b>	<b>5,311,107</b>	<b>45,935,465</b>	<b>100,978,162</b>	<b>265,251,330</b>	<b>2,332,042,381</b>
Penambahan	-	-	67,471	-	-	1,507,216	26,427,414	28,002,101
Pelupusan	-	(1,996,666)	-	-	(1,047,536)	(2,036,136)	(8,626,466)	(13,706,804)
Pindahan Daripada Kerja Dalam Kemajuan (Nota 5)	-	-	2,256,353	4,358,473	-	2,974,400	3,922,249	13,511,475
Pengklasifikasian Semula	-	-	-	2,617,240	-	(2,600,903)	(16,337)	-
<b>Baki Akhir</b>	<b>234,924,886</b>	<b>1,676,096,744</b>	<b>3,871,845</b>	<b>12,286,820</b>	<b>44,887,929</b>	<b>100,822,739</b>	<b>286,958,190</b>	<b>2,359,849,153</b>
<u>Susut Nilai Terkumpul</u>								
<b>Baki Awal</b>	<b>51,706,457</b>	<b>243,258,997</b>	<b>140,095</b>	<b>776,884</b>	<b>44,375,791</b>	<b>83,799,878</b>	<b>206,231,265</b>	<b>630,289,367</b>
Caj bagi Tahun Semasa	1,426,191	33,531,917	527,776	561,550	1,508,774	6,491,080	32,513,880	76,561,168
Pelupusan	-	(329,450)	-	-	(1,047,525)	(2,035,392)	(8,626,100)	(12,038,467)
Pengklasifikasian Semula	-	-	-	290,804	-	(274,467)	(16,337)	-
<b>Baki Akhir</b>	<b>53,132,648</b>	<b>276,461,464</b>	<b>667,871</b>	<b>1,629,238</b>	<b>44,837,040</b>	<b>87,981,099</b>	<b>230,102,708</b>	<b>694,812,068</b>
<b>Nilai Buku Bersih</b>	<b>181,792,238</b>	<b>1,399,635,280</b>	<b>3,203,974</b>	<b>10,657,582</b>	<b>50,889</b>	<b>12,841,640</b>	<b>56,855,482</b>	<b>1,665,037,085</b>

**LEMBAGA HASIL DALAM NEGERI MALAYSIA**

(Ditubuhkan Mengikut AKTA LEMBAGA HASIL DALAM NEGERI MALAYSIA 1995)

Butiran nilai buku bersih tanah adalah seperti berikut:

KUMPULAN / LHDNM	2023	2022
	RM	RM
Tanah Milik Bebas	15,526,301	76,083,623
Tanah Pajakan	119,202,457	105,708,615
	<b>134,728,758</b>	<b>181,792,238</b>

Termasuk di dalam Hartanah, Loji dan Peralatan adalah nilai buku bersih aset-aset berikut yang telah dicagarkan bagi menjamin Pinjaman Berjangka yang diberikan kepada Kumpulan dan LHDNM seperti yang dinyatakan di dalam Nota 15 kepada Penyata Kewangan.

KUMPULAN / LHDNM	2023	2022
	RM	RM
Tanah	13,458,840	13,599,088
Bangunan	117,531,639	120,145,527
Peralatan dan Kelengkapan Pejabat	1,243	141
	<b>130,991,722</b>	<b>133,744,756</b>

**4. ASET TAK KETARA**

KUMPULAN / LHDNM	Lesen	Perisian	Jumlah
	RM	RM	RM
<b>31.12.2023</b>			
<b><u>Kos</u></b>			
<b>Baki Awal</b>	<b>148,798,717</b>	<b>139,138,840</b>	<b>287,937,557</b>
Penambahan	-	132,000	132,000
Pindahan Daripada Kerja Dalam Kemajuan (Nota 5)	-	1,605,976	1,605,976
<b>Baki Akhir</b>	<b>148,798,717</b>	<b>140,876,816</b>	<b>289,675,533</b>
<b><u>Pelunasan Terkumpul</u></b>			
<b>Baki Awal</b>	<b>115,566,296</b>	<b>82,301,548</b>	<b>197,867,844</b>
Caj bagi Tahun Semasa	22,993,072	21,113,434	44,106,506
<b>Baki Akhir</b>	<b>138,559,368</b>	<b>103,414,982</b>	<b>241,974,350</b>
<b>Nilai Buku Bersih</b>	<b>10,239,349</b>	<b>37,461,834</b>	<b>47,701,183</b>

**31.12.2022****Kos**

<b>Baki Awal</b>	<b>148,760,886</b>	<b>80,116,850</b>	<b>228,877,736</b>
Penambahan	-	7,411,093	7,411,093
Pindahan Daripada Kerja Dalam Kemajuan	37,831	51,610,897	51,648,728
<b>Baki Akhir</b>	<b>148,798,717</b>	<b>139,138,840</b>	<b>287,937,557</b>

**LEMBAGA HASIL DALAM NEGERI MALAYSIA**

(Ditubuhkan Mengikut AKTA LEMBAGA HASIL DALAM NEGERI MALAYSIA 1995)

KUMPULAN / LHDNM	Lesen	Perisian	Jumlah
	RM	RM	RM
<b>Pelunasan Terkumpul</b>			
<b>Baki Awal</b>	<b>90,115,964</b>	<b>73,048,766</b>	<b>163,164,730</b>
Caj bagi Tahun Semasa	25,450,332	9,252,782	34,703,114
<b>Baki Akhir</b>	<b>115,566,296</b>	<b>82,301,548</b>	<b>197,867,844</b>
<b>Nilai Buku Bersih</b>	<b>33,232,421</b>	<b>56,837,292</b>	<b>90,069,713</b>

**5. KERJA DALAM KEMAJUAN**

Kerja Dalam Kemajuan adalah termasuk projek pengkomputeran dan bangunan yang dikontrakkan dalam tahun semasa dan sebelumnya yang masih tidak dipermodalkan memandangkan projek-projek tersebut masih belum disempurnakan sepenuhnya.

KUMPULAN / LHDNM	Kumpulan Wang Mengurus	Kumpulan Wang Pembangunan	Jumlah
	RM	RM	RM
<b>31.12.2023</b>			
<b>Baki Awal</b>	16,566,523	16,482,347	33,048,870
Penambahan	49,095,330	3,548,628	52,643,958
Pindahan Ke Hartanah, Loji dan Peralatan (Nota 3)	(36,496,389)	-	(36,496,389)
Pindahan Ke Aset Tak Ketara (Nota 4)	(1,605,976)	-	(1,605,976)
Pindahan Ke Penyata Prestasi Kewangan <sup>1</sup>	(10,159,160)	(20,030,975)	(30,190,135)
<b>Baki Akhir</b>	<b>17,400,328</b>	<b>-</b>	<b>17,400,328</b>
<b>31.12.2022</b>			
<b>Baki Awal</b>	<b>20,888,251</b>	<b>27,138,982</b>	<b>48,027,233</b>
Penambahan	44,674,175	14,078,194	58,752,369
Pindahan Ke Hartanah, Loji dan Peralatan (Nota 3)	(13,511,475)	-	(13,511,475)
Pindahan Ke Aset Tak Ketara	(27,404,678)	(24,244,050)	(51,648,728)
Pindahan Ke Penyata Prestasi Kewangan <sup>1</sup>	(8,079,750)	(490,779)	(8,570,529)
<b>Baki Akhir</b>	<b>16,566,523</b>	<b>16,482,347</b>	<b>33,048,870</b>

<sup>1</sup> Sebahagian daripada Kerja Dalam Kemajuan telah diselaraskan kepada Penyata Prestasi Kewangan berdasarkan jenis perbelanjaan apabila didapati ianya tidak layak dipermodalkan sebagai Hartanah, Loji dan Peralatan atau Aset Tak Ketara.

**LEMBAGA HASIL DALAM NEGERI MALAYSIA**

(Ditubuhkan Mengikut AKTA LEMBAGA HASIL DALAM NEGERI MALAYSIA 1995)

**6. PELABURAN ENTITI DIKAWAL**

- 6.1. LHDNM memiliki entiti dikawal yang ditubuhkan di Malaysia di bawah Akta Syarikat 2016 dengan nama Yayasan Lembaga Hasil Dalam Negeri Malaysia (YLHDNM) dan telah diperbadankan pada 6 Oktober 2017. Penubuhan YLHDNM ini bertujuan untuk menjalankan aktiviti-aktiviti yang dapat memberi manfaat dan kebajikan kepada pegawai-pegawai LHDNM serta keluarga dan masyarakat setempat seperti pendidikan, kesihatan, penyelidikan, alam sekitar, sosial dan sukan. Tahun kewangan berakhir YLHDNM adalah 31 Disember. Penyata Kewangan YLHDNM tidak tertakluk kepada pengauditan Jabatan Audit Negara.
- 6.2. Bagi membolehkan YLHDNM ini ditubuhkan sebagai Syarikat Berhad Menurut Jaminan (SBMJ), LHDNM bersetuju untuk menyalurkan sebanyak RM1,000,000 tunai sebagai dana YLHDNM.

LHDNM	2023	2022
	RM	RM
Dinyatakan pada kos	1,000,000	1,000,000

**7. PELABURAN UNIT AMANAH**

Pelaburan Unit Amanah adalah urus niaga YLHDNM. Tiada sebarang transaksi di peringkat LHDNM.

KUMPULAN	2023	2022
	RM	RM
<b>Pada Nilai Saksama</b>		
Dana Unit Amanah	9,961,243	-

**8. PELABURAN SEDIA DIJUAL**

Pelaburan sedia dijual adalah urus niaga YLHDNM. Tiada sebarang transaksi di peringkat LHDNM.

KUMPULAN	2023	2022
	RM	RM
<b>Pada Nilai Saksama</b>		
Dana Ekuiti Di Malaysia	18,420,281	11,357,838

**LEMBAGA HASIL DALAM NEGERI MALAYSIA**

(Ditubuhkan Mengikut AKTA LEMBAGA HASIL DALAM NEGERI MALAYSIA 1995)

**9. PEMBIAYAAN PEKERJA**

KUMPULAN / LHDNM	Pinjaman Kenderaan	Pinjaman Komputer	Pinjaman Penggajian	Jumlah
	RM	RM	RM	RM
<b>31.12.2023</b>				
<b>Baki Awal</b>	-	<b>1,791,559</b>	-	<b>1,791,559</b>
Tambah:				
Pemberian Pinjaman	-	1,397,100	36,541	1,433,641
Pendapatan Faedah	-	75,806	-	75,806
	-	3,264,465	36,541	3,301,006
Tolak:				
Bayaran Balik Pinjaman	-	1,075,151	-	1,075,151
Baki Pinjaman Dihapus Kira	-	-	-	-
<b>Baki Akhir</b>	-	<b>2,189,314</b>	<b>36,541</b>	<b>2,225,855</b>
Tolak:				
Hutang Lapuk	-	3,725	-	3,725
	-	<b>2,185,589</b>	<b>36,541</b>	<b>2,222,130</b>
<b>31.12.2022</b>				
<b>Baki Awal</b>	<b>6,547</b>	<b>1,689,680</b>	-	<b>1,696,227</b>
Tambah:				
Pemberian Pinjaman	-	1,034,400	-	1,034,400
Pendapatan Faedah	19	64,592	-	64,611
	6,566	2,788,672	-	2,795,238
Tolak:				
Bayaran Balik Pinjaman	2,022	992,500	-	994,522
Baki Pinjaman Dihapus Kira	4,544	4,613	-	9,157
<b>Baki Akhir</b>	-	<b>1,791,559</b>	-	<b>1,791,559</b>

Pembiayaan Pekerja adalah dianalisa seperti berikut:

	2023	2022
	RM	RM
Aset Bukan Semasa	1,309,459	1,002,518
Aset Semasa	912,671	789,041
	<b>2,222,130</b>	<b>1,791,559</b>

Butiran Pembiayaan Pekerja adalah seperti berikut:

Jenis Pembiayaan	Tempoh Bayaran Balik Pembiayaan (Tahun)	Kadar Faedah Dikenakan
Kenderaan (Motosikal)	6	4% (Baki Berkurangan)
Komputer	4	4% (Baki Berkurangan)
Penggajian	5	4% (Kadar Faedah Efektif)

Risiko kredit ke atas pembiayaan pekerja adalah minimum kerana pembayaran semula daripada pekerja adalah melalui potongan gaji.

**LEMBAGA HASIL DALAM NEGERI MALAYSIA**

(Ditubuhkan Mengikut AKTA LEMBAGA HASIL DALAM NEGERI MALAYSIA 1995)

**10. WANG CAGARAN DAN PRABAYAR**

KUMPULAN/ LHDNM	2023	2022
	RM	RM
Cagaran Sewa Bangunan	1,962,496	1,958,651
Prabayar Premium Insurans Kesihatan	1,538,410	1,863,955
Cagaran Elektrik	768,737	768,459
Prabayar Bekalan dan Perkhidmatan	129,073	91,687
Cagaran Air	68,587	68,587
Cagaran Lain	19,813	18,813
	<b>4,487,116</b>	<b>4,770,152</b>

**11. BAYARAN PENDAHULUAN**

KUMPULAN / LHDNM	Emolumen <sup>1</sup>	Pekerja <sup>2</sup>	Pelbagai <sup>3</sup>	Jumlah
	RM	RM	RM	RM
<b>31.12.2023</b>				
<b>Baki Awal</b>	<b>44,167</b>	<b>17,435</b>	<b>7,592,752</b>	<b>7,654,354</b>
Tambah:				
Pemberian Pendahuluan	105,407	150,442	902,470	1,158,319
Pendapatan Faedah	16,479	-	-	16,479
	166,053	167,877	8,495,222	8,829,152
Tolak:				
Bayaran Balik Pendahuluan	118,618	162,208	7,270,788	7,551,614
Perbelanjaan Nilai Saksama	15,011	-	-	15,011
<b>Baki Akhir</b>	<b>32,424</b>	<b>5,669</b>	<b>1,224,434</b>	<b>1,262,527</b>
<b>31.12.2022</b>				
<b>Baki Awal</b>	<b>68,098</b>	<b>705</b>	<b>2,744,332</b>	<b>2,813,135</b>
Tambah:				
Pemberian Pendahuluan	88,918	116,492	27,567,038	27,772,448
Pendapatan Faedah	9,366	-	-	9,366
	166,382	117,197	30,311,370	30,594,949
Tolak:				
Bayaran Balik Pendahuluan	111,633	99,762	22,718,618	22,930,013
Perbelanjaan Nilai Saksama	10,582	-	-	10,582
<b>Baki Akhir</b>	<b>44,167</b>	<b>17,435</b>	<b>7,592,752</b>	<b>7,654,354</b>

<sup>1</sup> Bayaran Pendahuluan Emolumen adalah bagi bayaran balik melalui potongan gaji pekerja.<sup>2</sup> Bayaran Pendahuluan Pekerja adalah bagi pendahuluan tugas rasmi pekerja.<sup>3</sup> Bayaran Pendahuluan Pelbagai adalah bagi aktiviti LHDNM yang menggunakan tunai serta pendahuluan bayaran insurans kesihatan pekerja LHDNM yang akan dibayar balik melalui potongan gaji.

**LEMBAGA HASIL DALAM NEGERI MALAYSIA**

(Ditubuhkan Mengikut AKTA LEMBAGA HASIL DALAM NEGERI MALAYSIA 1995)

**12. PELBAGAI PENGHUTANG**

Pelbagai Penghutang dikelaskan kepada dua (2) kategori iaitu Urus Niaga Pertukaran Belum Terima dan Pelbagai Belum Terima.

Urus Niaga Pertukaran Belum Terima adalah terdiri daripada Penghutang Perkhidmatan, Penghutang Perniagaan dan Faedah Terakru Pelaburan, manakala Pelbagai Belum Terima adalah terdiri daripada Penghutang Pekerja. Butiran adalah seperti berikut:

	KUMPULAN		LHDNM	
	2023	2022	2023	2022
	RM	RM	RM	RM
<b>Urus Niaga Pertukaran Belum Terima</b>				
Penghutang Perkhidmatan <sup>1</sup>	700,000,000	1,068,004,865	700,000,000	1,068,004,865
Penghutang Perniagaan <sup>2</sup>	995,156	621,570	934,961	621,570
Faedah Terakru Pelaburan <sup>3</sup>	2,634,179	5,501,622	1,906,789	5,135,668
<b>Pelbagai Belum Terima</b>				
Penghutang Pekerja <sup>4</sup>	14,545	55,476	14,545	55,476
	<b>703,643,880</b>	<b>1,074,183,533</b>	<b>702,856,295</b>	<b>1,073,817,579</b>

<sup>1</sup> Penghutang Perkhidmatan terdiri daripada amaun belum terima daripada Kerajaan Persekutuan berkaitan Fi Agensi.

<sup>2</sup> Penghutang Perniagaan terdiri daripada hasil sewaan, caj penceramah korporat dan lain-lain hasil terakru selain Faedah Terakru.

<sup>3</sup> Termasuk di dalam Faedah Terakru Pelaburan adalah Dividen Terakru Pelaburan.

<sup>4</sup> Penghutang Pekerja adalah baki pinjaman/pendahuluan yang belum dilunaskan oleh pekerja.

Butiran Penghutang Pekerja adalah seperti berikut:

KUMPULAN / LHDNM	2023	2022
	RM	RM
<b>Baki Awal</b>	<b>55,476</b>	<b>217,974</b>
Tambah:		
Pemberian Penghutang Pekerja	93,665	42,211
Pendapatan Faedah	2,742	2,559
	151,883	262,744
Tolak:		
Bayaran Balik	137,338	207,268
<b>Baki Akhir</b>	<b>14,545</b>	<b>55,476</b>

**LEMBAGA HASIL DALAM NEGERI MALAYSIA**

(Ditubuhkan Mengikut AKTA LEMBAGA HASIL DALAM NEGERI MALAYSIA 1995)

Analisa Penghutang Perniagaan adalah seperti berikut:

KUMPULAN / LHDNM	2023	2022
	RM	RM
Tidak melebihi tempoh dan tidak terjejas	115,600	97,003
Melebihi tempoh 01 hari hingga 30 hari tetapi tidak dirosotnilai	639,485	22,599
Melebihi tempoh 31 hari hingga 60 hari tetapi tidak dirosotnilai	140,071	302,661
Melebihi tempoh 61 hari hingga 90 hari tetapi tidak dirosotnilai	24,475	198,462
Melebihi tempoh 91 hari tetapi tidak dirosotnilai	15,330	845
	<b>934,961</b>	<b>621,570</b>

**13. TUNAI DAN KESETARAAN TUNAI**

	KUMPULAN		LHDNM	
	2023	2022	2023	2022
	RM	RM	RM	RM
Simpanan Tetap	709,941,247	944,396,402	636,244,194	944,396,402
Perjanjian Belian Balik (Repo)	50,355,135	259,389,642	48,186,941	169,463,684
Wang Tunai Di Bank	6,622,171	2,711,993	5,034,051	990,762
Wang Tunai Di Tangan	86,873	95,483	86,873	95,483
	<b>767,005,426</b>	<b>1,206,593,520</b>	<b>689,552,059</b>	<b>1,114,946,331</b>

Kadar keuntungan efektif bagi pelaburan LHDNM adalah pada kadar antara 3.10% - 3.82% setahun (2022: 2.15% sehingga 3.52% setahun) dengan tempoh matang dalam peletakan sehingga 12 bulan.

Kadar keuntungan efektif bagi pelaburan YLHDNM adalah pada kadar antara 3.00% - 3.90% setahun (2022: 3.00% sehingga 3.35% setahun) dengan tempoh matang dalam peletakan sehingga 3 bulan.

**14. MANFAAT PEKERJA**

Kumpulan dan LHDNM mempunyai obligasi manfaat pekerja berhubung dengan Saguhati Tamat Perkhidmatan (STP) dan Gantian Cuti Rehat (GCR) pekerja yang berkelayakan adalah seperti yang dinyatakan dalam Buku Perkhidmatan. Obligasi tersebut telah dikira oleh Aktuaris seperti pada 31 Disember 2023. Kaedah Unjuran Unit Kredit digunakan untuk penilaian. Kaedah ini memerlukan anggaran manfaat belum bayar dibuat bagi perkhidmatan lampau dan didiskaunkan kepada tarikh penilaian. Kumpulan dan LHDNM tidak membuat sebarang pelaburan menggunakan peruntukan STP dan GCR pekerja ini. Oleh itu, tiada pulangan atas pelaburan yang dilaporkan.



**LEMBAGA HASIL DALAM NEGERI MALAYSIA**

(Ditubuhkan Mengikut AKTA LEMBAGA HASIL DALAM NEGERI MALAYSIA 1995)

Amaun obligasi STP dan GCR yang diiktiraf di dalam Penyata Kewangan adalah seperti berikut:

KUMPULAN / LHDNM	2023	2022
	RM	RM
<b>Belanja Manfaat Bersih</b>		
Kos Perkhidmatan Semasa	122,423,657	118,467,469
Kos Faedah atas Obligasi Manfaat	92,823,349	79,277,394
(Untung)/Rugi Aktuari	301,119	-
<b>Manfaat Bersih</b>	<b>215,548,125</b>	<b>197,744,863</b>
<b>Manfaat Liabiliti</b>		
Obligasi Manfaat	2,265,244,699	2,189,392,029
	<b>2,265,244,699</b>	<b>2,189,392,029</b>

Perubahan dalam Nilai Kini Obligasi Manfaat adalah seperti berikut:

KUMPULAN / LHDNM	2023	2022
	RM	RM
<b>Obligasi Manfaat Pada 1 Januari</b>	<b>2,189,392,029</b>	<b>2,112,325,649</b>
Kos Perkhidmatan Semasa	122,423,657	118,467,469
Kos Faedah	92,823,349	79,277,394
Manfaat Dibayar	(139,695,455)	(120,678,483)
(Untung)/Rugi Aktuari	301,119	-
<b>Obligasi Manfaat Pada 31 Disember</b>	<b>2,265,244,699</b>	<b>2,189,392,029</b>

Andaian utama yang digunakan bagi tujuan penilaian aktuari adalah seperti di bawah:

KUMPULAN / LHDNM	2023	2022
	%	%
Bagi Tahun Berikut:		
Kadar Diskaun	4.4	3.8
Jangkaan Kadar Kenaikan Gaji	6.0	6.0
Tahun Selepas Tahun Berikutnya:		
Kadar Diskaun	4.4	3.8
Jangkaan Kadar Kenaikan Gaji	6.0	6.0

**Analisis Sejarah**

Amaun bagi tahun kewangan semasa dan dua (2) tahun ke belakang adalah seperti berikut:

	2023	2022	2021
	RM	RM	RM
Obligasi Manfaat	2,265,244,699	2,189,392,029	2,112,325,649
	<b>2,265,244,699</b>	<b>2,189,392,029</b>	<b>2,112,325,649</b>

**LEMBAGA HASIL DALAM NEGERI MALAYSIA**

(Ditubuhkan Mengikut AKTA LEMBAGA HASIL DALAM NEGERI MALAYSIA 1995)

Obligasi manfaat pekerja dianalisa adalah seperti berikut:

KUMPULAN / LHDNM	2023	2022
	RM	RM
Liabiliti Bukan Semasa	2,119,913,965	2,007,788,503
Liabiliti Semasa	145,330,734	181,603,526
	<b>2,265,244,699</b>	<b>2,189,392,029</b>

**15. PINJAMAN BERJANGKA**

KUMPULAN / LHDNM	2023	2022
	RM	RM
Pinjaman Berjangka ditunjukkan dalam :		
Liabiliti Semasa		
Dalam Setahun	16,015,000	16,015,000
Liabiliti Bukan Semasa		
1 Hingga 5 Tahun	52,575,000	66,325,000
Selepas 5 Tahun	26,184,936	28,449,936
	78,759,936	94,774,936
<b>Nilai Semasa Pinjaman Berjangka</b>	<b>94,774,936</b>	<b>110,789,936</b>

LHDNM telah memperoleh pinjaman daripada CIMB Bank Berhad bagi membiayai perolehan kenderaan dan bangunan pejabat pada tahun 2017. Bayaran balik pembiayaan bangunan pejabat Menara Hasil Cawangan Kuantan untuk 2 tahun pertama adalah pada atas kadar faedah sahaja. Pada tahun 2021, LHDNM memperoleh pinjaman daripada Maybank Berhad bagi membiayai perolehan bangunan Menara Hasil Cawangan Bintulu.

Butiran Pinjaman Berjangka Kumpulan dan LHDNM adalah seperti berikut:

Perihal Pinjaman	Amaun Pinjaman	Bayaran Perkhidmatan	Tempoh Pinjaman
	RM	% (EPR)	
Menara Hasil Cawangan Kuantan	110,000,000	2.67	120 Bulan
Menara Hasil Cawangan Bintulu	45,300,000	3.84	240 Bulan

Termasuk di dalam pinjaman pembiayaan Menara Hasil Cawangan Kuantan adalah Tanah, Bangunan, Peralatan dan Kelengkapan Pejabat. Manakala pinjaman berjangka bagi Menara Hasil Cawangan Bintulu termasuk Tanah dan Bangunan sahaja. Aset-aset tersebut telah dicagarkan bagi menjamin pinjaman berjangka yang telah diberikan kepada Kumpulan dan LHDNM.

**LEMBAGA HASIL DALAM NEGERI MALAYSIA**

(Ditubuhkan Mengikut AKTA LEMBAGA HASIL DALAM NEGERI MALAYSIA 1995)

**16. KUMPULAN WANG PEMBANGUNAN**

16.1. Pada tahun 2019, LHDNM telah diberi peruntukan khas sebanyak RM218,210,600 secara *one-off* untuk membiayai projek pembangunan ICT.

16.2. Butiran pergerakan Kumpulan Wang Pembangunan adalah seperti berikut:

KUMPULAN / LHDNM	2023	2022
	RM	RM
<b>Baki Awal</b>	<b>5,781,981</b>	<b>78,514,978</b>
Tolak:		
Perbelanjaan Tunai Dilunaskan	5,288,165	14,954,697
Aset Dilunaskan	-	44,169,036
Kerja Dalam Kemajuan Dilunaskan	493,816	13,609,264
	5,781,981	72,732,997
<b>Baki Akhir</b>	<b>-</b>	<b>5,781,981</b>

**17. PELBAGAI PEMIUTANG**

Pelbagai Pemiutang juga dikenali sebagai Urus Niaga Pertukaran Belum Bayar. Butiran Pelbagai Pemiutang adalah seperti berikut:

	KUMPULAN		LHDNM	
	2023	2022	2023	2022
	RM	RM	RM	RM
Bekalan dan Perkhidmatan <sup>1</sup>	66,300,185	169,471,452	65,147,668	168,386,743
Pemiutang Aset <sup>2</sup>	90,457,052	7,487,333	90,457,052	7,487,333
Peruntukan Pelbagai <sup>3</sup>	397,283,320	491,935,536	397,283,320	491,935,536
	<b>554,040,557</b>	<b>668,894,321</b>	<b>552,888,040</b>	<b>667,809,612</b>

<sup>1</sup> Bekalan dan Perkhidmatan belum bayar adalah terdiri daripada pemiutang operasi dan sewaan.

<sup>2</sup> Pemiutang Aset terdiri daripada pemiutang berkaitan pembelian Hartanah, Loji dan Peralatan dan Aset Tak Ketara secara bukan tunai.

<sup>3</sup> Peruntukan Pelbagai terdiri daripada peruntukan kos pekerja.

**18. DEPOSIT**

KUMPULAN / LHDNM	2023	2022
	RM	RM
Wang Tahanan	3,253,693	2,236,178
Wang Cagaran	1,003,610	879,117
	<b>4,257,303</b>	<b>3,115,295</b>

## LEMBAGA HASIL DALAM NEGERI MALAYSIA

(Ditubuhkan Mengikut AKTA LEMBAGA HASIL DALAM NEGERI MALAYSIA 1995)

### 19. KUMPULAN WANG AMANAH

Kumpulan Wang Amanah LHDNM adalah merangkumi 2 perkara berikut:

19.1. Kumpulan Wang Amanah Akademi Percukaian Malaysia telah ditubuhkan pada 1 Januari 1998 bagi mengakaunkan segala pendapatan dan perbelanjaan berkaitan kebajikan peserta kursus, aktiviti latihan, penyelidikan dan penerbitan yang dijalankan oleh Akademi Percukaian Malaysia.

19.2. Tabung Ihsan LHDNM ditubuhkan dan berkuat kuasa pada 1 Januari 2015. Ianya bertujuan untuk mengurus bantuan ihsan kepada pekerja LHDNM, waris serta pihak luar, sumbangan serta bantuan kepada rumah kebajikan, bantuan mangsa banjir dan lain-lain program kebajikan sebagai menyokong fungsi LHDNM dalam melaksanakan tanggungjawab sosial korporat kepada pekerja dan masyarakat secara umumnya.

19.3. Butiran pergerakan Kumpulan Wang Amanah LHDNM adalah seperti berikut:

KUMPULAN / LHDNM	2023			2022		
	Akademi Percukaian Malaysia	Tabung Ihsan	Jumlah	Akademi Percukaian Malaysia	Tabung Ihsan	Jumlah
	RM	RM	RM	RM	RM	RM
<b><u>Pendapatan</u></b>						
Hasil Dari Sumber Dalam	74,757	570,427	645,184	115,107	365,536	480,643
Hasil Dari Organisasi Luar	831,319	81,412	912,731	437,625	175,680	613,305
Faedah Simpanan Tetap	87,689	82,845	170,534	51,926	54,138	106,064
	<b>993,765</b>	<b>734,684</b>	<b>1,728,449</b>	<b>604,658</b>	<b>595,354</b>	<b>1,200,012</b>
<b><u>Tolak: Perbelanjaan</u></b>						
Perbelanjaan Tunai	182,129	57,568	239,697	591,922	42,736	634,658
Susut Nilai Hartanah, Loji dan Peralatan	144,803	-	144,803	149,092	-	149,092
	<b>326,932</b>	<b>57,568</b>	<b>384,500</b>	<b>741,014</b>	<b>42,736</b>	<b>783,750</b>
<b>Lebih / (Kurangan) Tahun Semasa</b>	<b>666,833</b>	<b>677,116</b>	<b>1,343,949</b>	<b>(136,356)</b>	<b>552,618</b>	<b>416,262</b>
Lebihan Berkumpul Pada Awal Tahun	3,210,029	3,849,314	7,059,343	3,346,385	3,296,696	6,643,081
<b>Lebihan Berkumpul Pada Akhir Tahun</b>	<b>3,876,862</b>	<b>4,526,430</b>	<b>8,403,292</b>	<b>3,210,029</b>	<b>3,849,314</b>	<b>7,059,343</b>

Kumpulan Wang Amanah LHDNM diwakili oleh item-item berikut:

KUMPULAN / LHDNM	2023			2022		
	Akademi Percukaian Malaysia	Tabung Ihsan	Jumlah	Akademi Percukaian Malaysia	Tabung Ihsan	Jumlah
	RM	RM	RM	RM	RM	RM
<b>Aset</b>						
Hartanah, Loji dan Peralatan	153,700	4	153,704	298,534	4	298,538

**LEMBAGA HASIL DALAM NEGERI MALAYSIA**

(Ditubuhkan Mengikut AKTA LEMBAGA HASIL DALAM NEGERI MALAYSIA 1995)

KUMPULAN / LHDNM	2023			2022		
	Akademi Percukaian Malaysia	Tabung Ihsan	Jumlah	Akademi Percukaian Malaysia	Tabung Ihsan	Jumlah
	RM	RM	RM	RM	RM	RM
Wang Tunai Di Bank	3,732,121	4,528,426	8,260,547	2,918,695	3,849,810	6,768,505
	<b>3,885,821</b>	<b>4,528,430</b>	<b>8,414,251</b>	<b>3,217,229</b>	<b>3,849,814</b>	<b>7,067,043</b>
<b>Tolak: Liabiliti</b>						
Pelbagai Pemiutang	-	2,000	2,000	-	-	-
Wang Cagaran	8,959	-	8,959	7,200	500	7,700
	<b>8,959</b>	<b>2,000</b>	<b>10,959</b>	<b>7,200</b>	<b>500</b>	<b>7,700</b>
<b>Aset Bersih</b>	<b>3,876,862</b>	<b>4,526,430</b>	<b>8,403,292</b>	<b>3,210,029</b>	<b>3,849,314</b>	<b>7,059,343</b>

**20. KUMPULAN WANG PELABURAN**

- 20.1. Kumpulan Wang Pelaburan sebanyak RM18,000,000 adalah merupakan dana pembiayaan yang diberikan oleh Kementerian Kewangan Malaysia melalui surat bertarikh 21 Mac 1997 ketika LHDNM dilembagakan. Dana ini adalah bagi tujuan pelaburan untuk menjana pendapatan tambahan LHDNM.
- 20.2. LHDNM diberi kuasa di bawah Seksyen 28, Akta Lembaga Hasil Dalam Negeri 1995 untuk membuat pelaburan. Walau bagaimanapun, ianya terhad di dalam bentuk Simpanan Tetap, *Bankers Acceptance* dan *Repurchase Agreement* di bank dan institusi kewangan yang dilesenkan di bawah Akta Bank dan Institusi-Institusi Kewangan 1989 dan diluluskan oleh Kementerian Kewangan.
- 20.3. Mulai tahun 2016, Jawatankuasa Pelaburan telah bersetuju supaya pulangan daripada dana Kumpulan Wang Pelaburan dilaburkan semula bersekali dengan dana asal.
- 20.4. Butiran pergerakan Kumpulan Wang Pelaburan adalah seperti berikut:

KUMPULAN / LHDNM	2023	2022
	RM	RM
<b>Hasil</b>		
Faedah Simpanan Tetap	1,916,420	2,045,264
	<b>1,916,420</b>	<b>2,045,264</b>
<b>Lebihan Tahun Semasa</b>	<b>1,916,420</b>	<b>2,045,264</b>
Pindahan Daripada Lebihan Terkumpul	-	131,060,792
Lebihan Terkumpul Pada Awal Tahun	152,619,245	19,513,189
<b>Lebihan Terkumpul Pada Akhir Tahun</b>	<b>154,535,665</b>	<b>152,619,245</b>

**LEMBAGA HASIL DALAM NEGERI MALAYSIA**

(Ditubuhkan Mengikut AKTA LEMBAGA HASIL DALAM NEGERI MALAYSIA 1995)

Kumpulan Wang Pelaburan diwakili oleh item-item berikut:

KUMPULAN / LHDNM	2023	2022
	RM	RM
<b><u>Aset Semasa</u></b>		
Tunai dan Kesetaraan Tunai	154,535,665	152,619,245
	<b>154,535,665</b>	<b>152,619,245</b>

**21. KUMPULAN WANG PINJAMAN**

Kumpulan Wang Pinjaman telah diwujudkan pada 21 Mac 1997 dengan penyaluran dana kepada LHDNM untuk memberi kemudahan pembiayaan kepada pekerja bagi pinjaman kenderaan, komputer dan pengajian. Had pembiayaan pekerja yang diluluskan adalah seperti berikut:

	Kenderaan RM	Komputer RM	Pengajian RM	Jumlah RM
Had Pembiayaan Yang Diluluskan	14,000,000	3,000,000	1,000,000	18,000,000

Butiran pergerakan Kumpulan Wang Pinjaman adalah seperti berikut:

KUMPULAN / LHDNM	2023	2022
	RM	RM
<b><u>Hasil</u></b>		
Faedah dari Pembiayaan Pekerja	75,806	58,947
	<b>75,806</b>	<b>58,947</b>
<b><u>Lebihan Tahun Semasa</u></b>		
Lebihan Berkumpul Pada Awal Tahun	18,284,821	18,225,874
<b>Lebihan Berkumpul Pada Akhir Tahun</b>	<b>18,360,627</b>	<b>18,284,821</b>

Kumpulan Wang Pinjaman diwakili oleh item-item berikut:

KUMPULAN / LHDNM	2023	2022
	RM	RM
<b><u>Aset Bukan Semasa dan Aset Semasa</u></b>		
Pembiayaan Pekerja	2,222,130	1,791,559
Tunai dan Kesetaraan Tunai	16,138,497	16,493,262
	<b>18,360,627</b>	<b>18,284,821</b>

**LEMBAGA HASIL DALAM NEGERI MALAYSIA**

(Ditubuhkan Mengikut AKTA LEMBAGA HASIL DALAM NEGERI MALAYSIA 1995)

**22. KUMPULAN WANG TABUNG AMANAH KESIHATAN**

- 22.1. Kumpulan Wang Tabung Amanah Kesihatan telah ditubuhkan pada 22 November 2022 dan diluluskan oleh MLHDNM Bil. 1 Tahun 2023 berkuatkuasa pada 1 Januari 2023.
- 22.2. Penubuhan Kumpulan Wang Tabung Amanah Kesihatan ini bertujuan untuk menguruskan terimaan dan perbelanjaan perubatan pegawai LHDNM di hospital swasta.
- 22.3. Butiran pergerakan Kumpulan Wang Tabung Amanah Kesihatan adalah seperti berikut:

KUMPULAN / LHDNM	2023	2022
	RM	RM
<b><u>Hasil</u></b>		
Fi Perubatan (Caruman Pekerja)	13,470,569	-
Faedah daripada Pelaburan	472,967	-
	<b>13,943,536</b>	-
<b><u>Tolak: Belanja</u></b>		
Perkhidmatan Klinik dan Perubatan	(58,038,664)	-
Fi Pentadbiran	(296,541)	-
	<b>(58,335,205)</b>	-
<b>Lebihan/ (Kurangan) Tahun Semasa</b>	<b>(44,391,669)</b>	-
Pindahan Daripada Lebihan Berkumpul	38,207,691	-
Lebihan Berkumpul Pada Awal Tahun	-	-
<b>Lebihan Berkumpul Pada Akhir Tahun</b>	<b>(6,183,978)</b>	-

Kumpulan Wang Tabung Amanah Kesihatan diwakili oleh item-item berikut:

KUMPULAN / LHDNM	2023	2022
	RM	RM
<b><u>Aset Semasa</u></b>		
Wang Tunai Di Bank	3,102,744	-
<b><u>Liabiliti Semasa</u></b>		
Pelbagai Pemiutang	(9,286,722)	-
	<b>(6,183,978)</b>	-

**LEMBAGA HASIL DALAM NEGERI MALAYSIA**

(Ditubuhkan Mengikut AKTA LEMBAGA HASIL DALAM NEGERI MALAYSIA 1995)

**23. HASIL**

KUMPULAN / LHDNM	2023	2022
	RM	RM
Fi Agensi <sup>1</sup>	2,081,017,534	3,246,051,905
Pemberian Khas Kerajaan Persekutuan	55,000,000	70,595,950
Fi Perubatan (Caruman Pekerja)	13,470,569	-
Pemberian Wang Dilunaskan: Kumpulan Wang Pembangunan	5,781,981	72,732,998
Terimaan Balik Bayaran Tahun-Tahun Lalu	1,875,668	1,890,295
Pendapatan Lain	1,870,191	832,828
Jualan Dokumen Bercetak	896,585	629,013
Rebat Skim Perlindungan Insurans	346,874	77,460
Sewaan	341,010	295,232
Denda Dan Hukuman	111,230	84,463
	<b>2,160,711,642</b>	<b>3,393,190,144</b>

Hasil dikelaskan kepada dua (2) kategori iaitu Hasil Urus Niaga Pertukaran dan Hasil Urus Niaga Bukan Pertukaran.

Hasil Urus Niaga Pertukaran adalah terdiri daripada Fi Agensi, Sewaan, Jualan Dokumen Bercetak, Jualan Barang-Barang Stor, Pendapatan dari Pelaburan dan Pinjaman dan Pendapatan Faedah.

Butiran Hasil Urus Niaga Pertukaran adalah seperti berikut:

KUMPULAN / LHDNM	2023	2022
	RM	RM
Fi Agensi <sup>1</sup>	2,081,017,534	3,246,051,905
Jualan Dokumen Bercetak	896,585	629,013
Sewaan	341,010	295,232
	<b>2,082,255,129</b>	<b>3,246,976,150</b>

Butiran Hasil Urus Niaga Bukan Pertukaran adalah seperti berikut:

KUMPULAN / LHDNM	2023	2022
	RM	RM
Pemberian Khas Kerajaan Persekutuan	55,000,000	70,595,950
Fi Perubatan (Caruman Pekerja)	13,470,569	-
Pemberian Wang Dilunaskan: Kumpulan Wang Pembangunan	5,781,981	72,732,998
Terimaan Balik Bayaran Tahun-Tahun Lalu	1,875,668	1,890,295
Pendapatan Lain	1,870,191	832,828
Rebat Skim Perlindungan Insurans	346,874	77,460



**LEMBAGA HASIL DALAM NEGERI MALAYSIA**

(Ditubuhkan Mengikut AKTA LEMBAGA HASIL DALAM NEGERI MALAYSIA 1995)

KUMPULAN / LHDNM	2023	2022
	RM	RM
Denda Dan Hukuman	111,230	84,463
	<b>78,456,513</b>	<b>146,213,994</b>

Hasil utama LHDNM adalah Fi Agensi yang diterima daripada Kerajaan Persekutuan atas perkhidmatannya seperti yang dinyatakan dalam Seksyen 10 Akta Lembaga Hasil Dalam Negeri Malaysia, 1995.

<sup>1</sup> Fi Agensi diiktiraf berdasarkan kepada Perjanjian Fi Agensi pada kadar yang ditetapkan daripada kutipan hasil cukai langsung kasar. Pada tahun 2023, hasil Fi Agensi yang diiktiraf setelah perkhidmatan diberikan berdasarkan kepada Perjanjian adalah berjumlah RM3.39 bilion. Walau bagaimanapun, melalui surat bertarikh 10 Julai 2024 pihak Kementerian Kewangan Malaysia hanya dapat menyalurkan bayaran akhir berjumlah RM700.00 juta yang menjadikan jumlah keseluruhan Fi Agensi tahun 2023 adalah RM2.08 bilion sahaja.

**24. PENDAPATAN OPERASI LAIN**

	KUMPULAN		LHDNM	
	2023	2022	2023	2022
	RM	RM	RM	RM
Terlebih Peruntukan <sup>1</sup>	5,901,481	13,370,861	5,901,481	13,370,861
Terimaan Bukan Tunai (Dalam Bentuk Aset)	2,095,863	1,382,792	2,095,863	1,382,792
Pendapatan Lain <sup>2</sup>	647,864	347,598	580,515	347,526
Untung/ (Rugi) Pelupusan Aset	175,535	(1,557,904)	175,535	(1,557,904)
Pendapatan Faedah	19,221	11,925	19,221	11,925
Jualan Barang-Barang Stor	16,536	6,526	16,536	6,526
	<b>8,856,500</b>	<b>13,561,798</b>	<b>8,789,151</b>	<b>13,561,726</b>

Butiran Hasil Urus Niaga Pertukaran adalah seperti berikut:

KUMPULAN/ LHDNM	2023	2022
	RM	RM
Pendapatan Faedah	19,221	11,925
Jualan Barang-Barang Stor	16,536	6,526
	<b>35,757</b>	<b>18,451</b>

Butiran Hasil Urus Niaga Bukan Pertukaran adalah seperti berikut:

	KUMPULAN		LHDNM	
	2023	2022	2023	2022
	RM	RM	RM	RM
Terlebih Peruntukan <sup>1</sup>	5,901,481	13,370,861	5,901,481	13,370,861

**LEMBAGA HASIL DALAM NEGERI MALAYSIA**

(Ditubuhkan Mengikut AKTA LEMBAGA HASIL DALAM NEGERI MALAYSIA 1995)

	KUMPULAN		LHDNM	
	2023	2022	2023	2022
	RM	RM	RM	RM
Terimaan Bukan Tunai (Dalam Bentuk Aset)	2,095,863	1,382,792	2,095,863	1,382,792
Pendapatan Lain <sup>2</sup>	647,864	347,598	580,515	347,526
Untung/ (Rugi) Pelupusan Aset	175,535	(1,557,904)	175,535	(1,557,904)
	<b>8,820,743</b>	<b>13,543,347</b>	<b>8,753,394</b>	<b>13,543,275</b>

<sup>1</sup> Termasuk di dalam Terlebih Peruntukan adalah peruntukan berkaitan kos pekerja.<sup>2</sup> Termasuk di dalam Pendapatan Lain adalah terimaan lain seperti terimaan daripada aktiviti Seminar Percukaian Kebangsaan dan Keuntungan Pertukaran Mata Wang Asing (Kumpulan).**25. PENDAPATAN DARI PELABURAN DAN PINJAMAN**

Pendapatan dari Pelaburan dan Pinjaman adalah merupakan Hasil Urus Niaga Pertukaran. Butiran adalah seperti berikut:

	KUMPULAN		LHDNM	
	2023	2022	2023	2022
	RM	RM	RM	RM
Pendapatan dari Pelaburan dan Pinjaman	34,753,957	28,447,265	29,689,650	25,521,955
	<b>34,753,957</b>	<b>28,447,265</b>	<b>29,689,650</b>	<b>25,521,955</b>

**26. KOS PEKERJA**

KUMPULAN / LHDNM	2023	2022
	RM	RM
Gaji dan Upahan	1,106,047,645	1,100,590,141
Imbuan Tahunan <sup>1</sup>	400,633,509	493,971,746
Sumbangan Berkanun Untuk Pekerja	255,256,895	252,934,421
Elaun Tetap	157,506,360	156,035,899
Elaun Lebih Masa	6,162,517	5,575,162
	<b>1,925,606,926</b>	<b>2,009,107,369</b>

<sup>1</sup> Termasuk di dalam Imbuan Tahunan adalah faedah-faedah kewangan yang lain seperti pembayaran insentif, elaun dan kemudahan kepada pekerja.

**LEMBAGA HASIL DALAM NEGERI MALAYSIA**

(Ditubuhkan Mengikut AKTA LEMBAGA HASIL DALAM NEGERI MALAYSIA 1995)

**27. PERBELANJAAN OPERASI LAIN**

	KUMPULAN		LHDNM	
	2023	2022	2023	2022
	RM	RM	RM	RM
Peruntukan Manfaat Pekerja	215,247,006	197,744,863	215,247,006	197,744,863
Perbelanjaan Sistem Pengkomputeran	180,563,962	175,463,986	180,563,962	175,463,986
Perkhidmatan Klinik dan Perubatan	100,510,867	72,773,321	100,510,867	72,773,321
Penyahiktirafan Aset <sup>1</sup>	70,419,930	-	70,419,930	-
Perkhidmatan Ikhtisas dan Hospitaliti	55,232,768	54,609,490	55,232,768	54,609,490
Sewaan	50,120,103	48,651,423	50,120,103	48,651,423
Perhubungan dan Utiliti	45,369,241	36,836,461	45,369,241	36,836,461
Penyenggaraan dan Pembaikan Kecil <sup>2</sup>	39,276,552	35,887,581	39,276,552	35,887,581
Bayaran-bayaran Lain <sup>3</sup>	28,168,032	32,168,546	25,900,536	30,201,020
Perbelanjaan Kumpulan Wang Pembangunan	25,319,140	15,000,197	25,319,140	15,000,197
Perjalanan dan Sara Hidup	23,320,567	15,746,503	23,320,567	15,746,503
Bekalan dan Bahan-Bahan Lain	15,248,182	6,787,426	15,248,182	6,787,426
Latihan dan Kursus Pekerja	14,289,305	11,121,539	14,289,305	11,121,539
Penyelidikan	11,000,000	10,000,000	11,000,000	10,000,000
Pemberian dan Kenaan Bayaran Tetap	5,542,552	4,409,028	5,542,552	4,409,028
Pengangkutan Barang-Barang	880,801	740,023	880,801	740,023
Yuran Audit	142,853	123,000	133,853	116,000
Belanja Perubahan Nilai Saksama	15,011	10,582	15,011	10,582
	<b>880,666,872</b>	<b>718,073,969</b>	<b>878,390,376</b>	<b>716,099,443</b>

<sup>1</sup> Termasuk di dalam Penyahiktirafan Aset adalah nilai buku bersih 10 tanah Pesuruhjaya Tanah Persekutuan.

<sup>2</sup> Termasuk di dalam Penyenggaraan dan Pembaikan Kecil adalah Bekalan Bahan Mentah dan Bahan Untuk Penyenggaraan.

<sup>3</sup> Termasuk di dalam Bayaran-bayaran Lain adalah Bayaran Cukai Pintu/ Cukai Taksiran dan Cukai Sales & Service Tax (SST).

**LEMBAGA HASIL DALAM NEGERI MALAYSIA**

(Ditubuhkan Mengikut AKTA LEMBAGA HASIL DALAM NEGERI MALAYSIA 1995)

**28. KOS KEWANGAN**

KUMPULAN / LHDNM	2023	2022
	RM	RM
Faedah Pinjaman Berjangka	4,045,240	3,914,601

**29. KOMITMEN MODAL**

KUMPULAN / LHDNM	2023	2022
	RM	RM
Diluluskan	897,940,375	270,993,805
Dikontrakkan <sup>1</sup>	541,085,505	81,311,826

<sup>1</sup> Baki bayaran kontrak sehingga 31 Disember**30. KOMITMEN PAJAKAN OPERASI**

Pembayaran pajakan di bawah pajakan operasi yang tidak boleh dibatalkan adalah seperti berikut:

KUMPULAN / LHDNM	2023	2022
	RM	RM
Kurang Dari Setahun	565,830,297	452,351,022
1 Hingga 5 Tahun	1,699,617,833	892,335,059
	<b>2,265,448,130</b>	<b>1,344,686,081</b>

**31. DASAR PENGURUSAN RISIKO KEWANGAN****31.1 Risiko Kecairan**

Risiko kecairan merujuk kepada risiko bahawa Kumpulan dan LHDNM akan menghadapi kesukaran memenuhi obligasi berkaitan dengan liabiliti kewangan. Risiko kecairan diuruskan oleh Kumpulan dan LHDNM dengan mengekalkan rizab yang mencukupi, kemudahan perbankan, memantau unjuran dan aliran tunai sebenar secara berterusan.

Jadual di bawah menunjukkan profil kematangan liabiliti Kumpulan dan LHDNM pada tarikh laporan berdasarkan obligasi pembayaran semula tanpa diskaun kontrak.

KUMPULAN	Kurang Dari 1 Tahun	1 Hingga 2 Tahun	3 Hingga 4 Tahun	4 Hingga 5 Tahun	Melebihi Tempoh 5 Tahun	Jumlah
	RM	RM	RM	RM	RM	RM
<b>31.12.2023</b>						
Pinjaman Berjangka	16,015,000	21,030,000	21,030,000	10,515,000	26,184,936	94,774,936

**LEMBAGA HASIL DALAM NEGERI MALAYSIA**  
(Ditubuhkan Mengikut AKTA LEMBAGA HASIL DALAM NEGERI MALAYSIA 1995)

KUMPULAN	Kurang Dari 1 Tahun	1 Hingga 2 Tahun	3 Hingga 4 Tahun	4 Hingga 5 Tahun	Melebihi Tempoh 5 Tahun	Jumlah
	RM	RM	RM	RM	RM	RM
Manfaat Pekerja	145,330,734	-	-	-	2,119,913,965	2,265,244,699
Pelbagai Pemiutang	554,040,557	-	-	-	-	554,040,557
	715,386,291	21,030,000	21,030,000	10,515,000	2,146,098,901	2,914,060,192

**31.12.2022**

Pinjaman Berjangka	16,015,000	26,530,000	26,530,000	13,265,000	28,449,936	110,789,936
Manfaat Pekerja	181,603,526	-	-	-	2,007,788,503	2,189,392,029
Pelbagai Pemiutang	668,894,321	-	-	-	-	668,894,321
	866,512,847	26,530,000	26,530,000	13,265,000	2,036,238,439	2,969,076,286

LHDNM	Kurang Dari 1 Tahun	1 Hingga 2 Tahun	3 Hingga 4 Tahun	4 Hingga 5 Tahun	Melebihi Tempoh 5 Tahun	Jumlah
	RM	RM	RM	RM	RM	RM

**31.12.2023**

Pinjaman Berjangka	16,015,000	21,030,000	21,030,000	10,515,000	26,184,936	94,774,936
Manfaat Pekerja	145,330,734	-	-	-	2,119,913,965	2,265,244,699
Pelbagai Pemiutang	552,888,040	-	-	-	-	552,888,040
	714,233,774	21,030,000	21,030,000	10,515,000	2,146,098,901	2,912,907,675

**31.12.2022**

Pinjaman Berjangka	16,015,000	26,530,000	26,530,000	13,265,000	28,449,936	110,789,936
Manfaat Pekerja	181,603,526	-	-	-	2,007,788,503	2,189,392,029
Pelbagai Pemiutang	667,809,612	-	-	-	-	667,809,612
	865,428,138	26,530,000	26,530,000	13,265,000	2,036,238,439	2,967,991,577

**31.2 Risiko Kadar Faedah**

Kumpulan dan LHDNM terdedah kepada risiko kadar faedah kerana Kumpulan dan LHDNM meminjam pada kadar faedah tetap dan terapung. Risiko ini diuruskan mengikut objektif modal dan dasar pengurusan risiko. Objektif dan dasar ini termasuk mengekalkan gabungan yang sesuai antara pinjaman kadar tetap dan kadar terapung. Kadar faedah purata wajaran pada instrumen kewangan pada 31 Disember 2023 dan 31 Disember 2022 adalah seperti berikut:

**LEMBAGA HASIL DALAM NEGERI MALAYSIA**

(Ditubuhkan Mengikut AKTA LEMBAGA HASIL DALAM NEGERI MALAYSIA 1995)

KUMPULAN	Kadar Faedah Purata Berwajaran	2023	2022
	%	RM	RM
<b>Aset Kewangan</b>			
Tunai dan Kesetaraan Tunai	3%	767,005,426	1,206,593,520
<b>Liabiliti Kewangan</b>			
Pinjaman Berjangka	4%	94,774,936	110,789,936

*Analisa Kepekaan Kadar Faedah*

Sekiranya kadar faedah purata berwajaran pada 31 Disember 2023 dan 31 Disember 2022 adalah 100 mata asas lebih tinggi atau lebih rendah, lebihan tahun semasa akan terjejas seperti berikut:

KUMPULAN	Peningkatan/ (Pengurangan) Mata Asas	Peningkatan/(Pengurangan) Lebihan Dalam Tahun	
	%	RM	RM
<b>31.12.2023</b>			
<b>Aset Kewangan</b>			
Tunai dan Kesetaraan Tunai	+100/-100	30,680,217	(30,680,217)
<b>Liabiliti Kewangan</b>			
Pinjaman Berjangka	+100/-100	(4,738,747)	4,738,747
<b>31.12.2022</b>			
<b>Aset Kewangan</b>			
Tunai dan Kesetaraan Tunai	+100/-100	48,263,741	(48,263,741)
<b>Liabiliti Kewangan</b>			
Pinjaman Berjangka	+100/-100	(5,539,497)	5,539,497

LHDNM	Kadar Faedah Purata Berwajaran	2023	2022
	%	RM	RM
<b>Aset Kewangan</b>			
Tunai dan Kesetaraan Tunai	3%	689,552,059	1,114,946,331
<b>Liabiliti Kewangan</b>			
Pinjaman Berjangka	4%	94,774,936	110,789,936

*Analisa Kepekaan Kadar Faedah*

Sekiranya kadar faedah purata berwajaran pada 31 Disember 2023 dan 31 Disember 2022 adalah 100 mata asas lebih tinggi atau lebih rendah, lebihan tahun semasa akan terjejas seperti berikut:

**LEMBAGA HASIL DALAM NEGERI MALAYSIA**

(Ditubuhkan Mengikut AKTA LEMBAGA HASIL DALAM NEGERI MALAYSIA 1995)

LHDNM	Peningkatan/ (Pengurangan) Mata Asas	Peningkatan/(Pengurangan) Lebih Dalam Tahun	
	%	RM	RM
<b>31.12.2023</b>			
<b>Aset Kewangan</b>			
Tunai dan Kesetaraan Tunai	+100/-100	27,582,082	(27,582,082)
<b>Liabiliti Kewangan</b>			
Pinjaman Berjangka	+100/-100	(4,738,747)	4,738,747

LHDNM	Peningkatan/ (Pengurangan) Mata Asas	Peningkatan/(Pengurangan) Lebih Dalam Tahun	
	%	RM	RM
<b>31.12.2022</b>			
<b>Aset Kewangan</b>			
Tunai dan Kesetaraan Tunai	+100/-100	44,597,853	(44,597,853)
<b>Liabiliti Kewangan</b>			
Pinjaman Berjangka	+100/-100	(5,539,497)	5,539,497

**31.3 Risiko Kredit**

Risiko kredit merujuk kepada risiko pihak yang akan mungkir pada obligasi kontraknya menyebabkan kerugian kewangan kepada Kumpulan dan LHDNM. Amaun bawaan aset kewangan bersamaan dengan pendedahan maksimum kepada risiko kredit pada tarikh penyata kedudukan kewangan. Risiko kredit diuruskan mengikut objektif modal dan dasar pengurusan risiko.

*Tunai dan Kesetaraan Tunai serta Pelaburan*

Kumpulan menghadkan pendedahannya kepada risiko kredit dengan melaburkan wang tunai dan kesetaraan tunainya serta pelaburan dengan institusi kewangan yang diluluskan sahaja serta mengikut garis panduan khusus yang ditetapkan oleh Kumpulan dan LHDNM. Oleh itu, Kumpulan dan LHDNM tidak menganggap terdapat pendedahan yang signifikan terhadap risiko kredit.

**31.4 Risiko Harga Pasaran**

Pelaburan dalam dana ekuiti adalah terdedah kepada risiko harga pasaran disebabkan ketidakpastian nilai masa hadapan tersebut. Pengurusan risiko harga pasaran adalah melalui pemantauan ke atas prestasi pencapaian pulangan yang diperoleh oleh setiap Pengurus Dana.

## LEMBAGA HASIL DALAM NEGERI MALAYSIA

(Ditubuhkan Mengikut AKTA LEMBAGA HASIL DALAM NEGERI MALAYSIA 1995)

### 31.5 Risiko Tukaran Mata Wang Asing

Risiko tukaran mata wang asing ialah risiko yang melibatkan perubahan ke atas nilai saksama atau aliran tunai masa hadapan bagi instrumen kewangan disebabkan oleh perubahan dalam kadar tukaran mata wang asing. Risiko tukaran mata wang asing adalah minimum kerana transaksi di dalam mata wang asing adalah sedikit.

### 31.6 Nilai Saksama

Nilai bawaan bagi semua aset kewangan dan liabiliti kewangan Kumpulan dan LHDNM pada tarikh Penyata Kedudukan Kewangan adalah dianggarkan pada nilai saksama. Kaedah dan andaian digunakan bagi menentukan nilai saksama adalah seperti berikut:

- Tunai dan kesetaraan tunai, penghutang dan liabiliti semasa bersamaan dengan nilai dibawahnya kerana ia mempunyai tempoh matang yang pendek.
- Aset atau liabiliti jangka panjang pada kadar tetap dan kadar berubah dinilai oleh Kumpulan dan LHDNM berdasarkan kepada parameter tertentu seperti kadar faedah. Berdasarkan penilaian ini, peruntukan diambilkira untuk kerugian yang timbul dari penghutang ini dan kadar faedah yang berkaitan dengan pasaran. Pada 31 Disember 2023 dan 2022 masing-masing, jumlah dibawa penghutang tersebut tidak berbeza secara material daripada nilai saksama yang dikira.
- Nilai saksama pelaburan sedia dijual ditentukan dengan merujuk kepada harga pasaran.

Aset dan liabiliti kewangan yang dinyatakan pada nilai saksama adalah seperti berikut:

KUMPULAN	Tahap 1	Tahap 2	Tahap 3	Jumlah
	RM	RM	RM	RM
<b>31.12.2023</b>				
<b>Aset Kewangan</b>				
Pelaburan Unit Amanah	9,961,243	-	-	9,961,243
Pelaburan Sedia Dijual	18,420,281	-	-	18,420,281
Pembiayaan Pekerja	-	2,222,130	-	2,222,130
Bayaran Pendahuluan	-	1,262,527	-	1,262,527
Penghutang Pekerja	-	14,545	-	14,545
<b>Liabiliti Kewangan</b>				
Manfaat Pekerja	-	2,265,244,699	-	2,265,244,699
<b>31.12.2022</b>				
<b>Aset Kewangan</b>				
Pelaburan Sedia Dijual	11,357,838	-	-	11,357,838



**LEMBAGA HASIL DALAM NEGERI MALAYSIA**

(Ditubuhkan Mengikut AKTA LEMBAGA HASIL DALAM NEGERI MALAYSIA 1995)

KUMPULAN	Tahap 1	Tahap 2	Tahap 3	Jumlah
	RM	RM	RM	RM
Pembiayaan Pekerja	-	1,791,559	-	1,791,559
Bayaran Pendahuluan	-	7,654,354	-	7,654,354
Penghutang Pekerja	-	55,476	-	55,476
<b>Liabiliti Kewangan</b>				
Manfaat Pekerja	-	2,189,392,029	-	2,189,392,029

LHDNM	Tahap 1	Tahap 2	Tahap 3	Jumlah
	RM	RM	RM	RM
<b>31.12.2023</b>				
<b>Aset Kewangan</b>				
Pembiayaan Pekerja	-	2,222,130	-	2,222,130
Bayaran Pendahuluan	-	1,262,527	-	1,262,527
Penghutang Pekerja	-	14,545	-	14,545
<b>Liabiliti Kewangan</b>				
Manfaat Pekerja	-	2,265,244,699	-	2,265,244,699

**31.12.2022****Aset Kewangan**

Pembiayaan Pekerja	-	1,791,559	-	1,791,559
Bayaran Pendahuluan	-	7,654,354	-	7,654,354
Penghutang Pekerja	-	55,476	-	55,476

**Liabiliti Kewangan**

Manfaat Pekerja	-	2,189,392,029	-	2,189,392,029
-----------------	---	---------------	---	---------------

Tiada pertukaran antara tahap hierarki nilai saksama pada tarikh peristiwa atau perubahan keadaan yang menyebabkan pemindahan tersebut.

**31.7 Pengurusan Risiko Modal**

Objektif utama pengurusan risiko modal Kumpulan dan LHDNM adalah untuk memastikan terdapat tunai yang mencukupi untuk menyokong keperluan pembiayaan Kumpulan dan LHDNM, termasuk perbelanjaan modal, untuk memastikan bahawa Kumpulan dan LHDNM kekal kukuh dari segi kewangan. Kumpulan dan LHDNM sentiasa memantau aliran tunai bagi memastikan setiap komitmen Kumpulan dan LHDNM dapat dipenuhi.

**LEMBAGA HASIL DALAM NEGERI MALAYSIA**

(Ditubuhkan Mengikut AKTA LEMBAGA HASIL DALAM NEGERI MALAYSIA 1995)

**32. CUKAI PENDAPATAN**

Merujuk kepada kuasa Menteri pada Seksyen 127 (3) (b) Akta Cukai Pendapatan 1967, LHDNM telah diberikan pengecualian daripada pembayaran cukai pendapatan berkenaan dengan semua pendapatan (kecuali pendapatan dividen) bagi tempoh mulai tahun taksiran 1997 sehingga ke tahun-tahun taksiran berikutnya. Perintah pengecualian ini adalah merujuk kepada P.U.(A) 171/2000 [Perintah Cukai Pendapatan (Pengecualian) (Bil. 20) 2000].

Bagi pendapatan dividen, LHDNM turut dikecualikan cukai berdasarkan pendapatan dividen di bawah sistem satu peringkat [perenggan 21B, Jadual 6 Pengecualian Cukai, Akta Cukai Pendapatan 1967].

Aktiviti YLHDNM adalah tertakluk kepada Akta Cukai Pendapatan 1967.

KUMPULAN	2023	2022
	RM	RM
Peruntukan cukai semasa	533,862	194,062
Lebihan peruntukan cukai pendapatan tahun sebelumnya	(7,857)	-
	<b>526,005</b>	<b>194,062</b>

Perbezaan yang ketara di antara perbelanjaan cukai dan lebihan perakaunan didarab dengan kadar cukai berkanun adalah disebabkan oleh kesan cukai yang timbul daripada perkara berikut:

	2023	2022
	RM	RM
Lebihan/ (Kurangan) Sebelum Cukai	(732,317,116)	592,838,986
Kadar cukai berkanun 24% (2022: 24%)	(175,756,108)	142,281,357
Pendapatan tidak dibenarkan dari pengiraan cukai	176,441,346	(142,053,152)
Pendapatan tidak tertakluk cukai	(151,376)	(34,143)
Lebihan peruntukan cukai pendapatan tahun sebelumnya	(7,857)	-
	<b>526,005</b>	<b>194,062</b>

Tertakluk kepada persetujuan oleh LHDNM, YLHDNM tidak mempunyai elaun modal tidak digunakan dan mempunyai kerugian yang tidak diserap yang boleh ditolak daripada pendapatan bercukai di masa hadapan.

Menurut Akta Kewangan 2018, kerugian yang tidak diserap dalam tahun penilaian hanya boleh dibawa ke hadapan bagi tempoh maksimum tujuh (7) tahun berturutan bermula tahun penilaian. Kerugian yang tidak diserap akan tamat tempoh pada tahun 2025, atau apabila terdapat perubahan dalam pegangan saham (50% atau lebih), antara satu yang lebih awal, menurut undang-undang cukai semasa. Jika tiada sebarang perubahan di dalam pegangan saham, kerugian yang tidak diserap yang

### LEMBAGA HASIL DALAM NEGERI MALAYSIA

(Ditubuhkan Mengikut AKTA LEMBAGA HASIL DALAM NEGERI MALAYSIA 1995)

telah dinyatakan di atas tidak boleh digunakan oleh YLHDNM. Aset cukai tertunda tidak diiktiraf berkaitan perkara ini berikutan tiada keuntungan boleh cukai yang membolehkan penggunaan aset cukai tertunda tersebut.

### 33. PIHAK PENGURUSAN

Pihak pengurusan adalah mereka yang mempunyai kuasa dan tanggungjawab dalam perancangan, arahan dan kawalan ke atas aktiviti-aktiviti Kumpulan dan LHDNM sama ada secara langsung dan tidak langsung.

Akta Lembaga Hasil Dalam Negeri Malaysia (Pindaan) 2015 (Akta 533) menetapkan Anggota Lembaga hendaklah terdiri daripada Sembilan (9) individu termasuk Pengerusi (Ketua Setiausaha Perbendaharaan) dan Ketua Pegawai Eksekutif. Jumlah manfaat Anggota Lembaga sepanjang tahun kewangan seperti berikut:

	KUMPULAN		LHDNM	
	2023	2022	2023	2022
	RM	RM	RM	RM
Jumlah Elaun/ Manfaat Ahli Lembaga	1,029,044	1,164,542	1,012,544	1,153,542

### 34. NOTA KEPADA PENYATA PERBANDINGAN BAJET DAN SEBENAR

Bajet LHDNM telah diluluskan dan dibentangkan atas asas tunai bagi tempoh kewangan 1 Januari 2023 sehingga 31 Disember 2023. Jumlah bajet ini telah dibentangkan dan diluluskan oleh Anggota Lembaga pada mesyuarat Bil. 10 Tahun 2022 (Khas).

Bajet dan Penyata Kewangan LHDNM disediakan dengan menggunakan asas yang berlainan daripada Penyata Kewangan. Penyata Kewangan disediakan dengan asas akrual menggunakan klasifikasi berdasarkan jenis perbelanjaan di dalam Penyata Prestasi Kewangan, manakala bajet disediakan dengan asas tunai.

Jumlah sebenar di dalam Penyata Perbandingan Bajet Dan Sebenar telah dinyatakan semula pada asas tunai mengikut klasifikasi berdasarkan kepada butiran bajet.

Peruntukan bagi membiayai Program Sumbangan Tunai Rahmah (STR) disalurkan oleh Kementerian Kewangan Malaysia (MOF) kepada LHDNM.

Butiran penyesuaian di antara jumlah sebenar di dalam Penyata Perbandingan Bajet Dan Sebenar dan jumlah sebenar di dalam Penyata Aliran Tunai adalah seperti berikut:

**LEMBAGA HASIL DALAM NEGERI MALAYSIA**

(Ditubuhkan Mengikut AKTA LEMBAGA HASIL DALAM NEGERI MALAYSIA 1995)

	Nota	Operasi	Pelaburan	Pembiayaan	Jumlah
		RM	RM	RM	RM
Jumlah sebenar di dalam Penyata Perbandingan Bajet dan Sebenar		(1,257,474,591)	27,335,571	(8,549,079)	(1,238,688,099)
Perbezaan asas	(a)	-	-	-	-
Perbezaan masa	(b)	880,795,785	(110,990,797)	43,488,839	813,293,827
Perbezaan entiti	(c)	-	-	-	-
<b>Jumlah sebenar di dalam Penyata Aliran Tunai</b>		<b>(376,678,806)</b>	<b>(83,655,226)</b>	<b>34,939,760</b>	<b>(425,394,272)</b>

Nota (a)

Perbezaan asas berlaku apabila bajet yang diluluskan disediakan pada asas selain daripada asas tunai.

Nota (b)

Perbezaan masa berlaku apabila tempoh bajet berbeza daripada tempoh pelaporan yang ditunjukkan dalam Penyata Kewangan.

Nota (c)

Perbezaan entiti berlaku apabila bajet tidak mengambilkira sesuatu program.

# Laporan Prestasi Bagi Tahun 2023



## PENDAPATAN

Jumlah Pendapatan LHDNM bagi tahun berakhir 31 Disember 2023 adalah berjumlah RM2,199.19 juta yang terdiri daripada fi agensi, pemberian khas Kerajaan dan pendapatan lain sepertimana berikut:

Pendapatan utama LHDNM adalah  
Fi Agensi  
**RM2,081.02 juta**  
pada tahun 2023.

### Fi Agensi

Hasil utama LHDNM adalah Fi Agensi yang diterima daripada Kerajaan Persekutuan atas perkhidmatannya seperti yang dinyatakan dalam Seksyen 10 Akta Lembaga Hasil Dalam Negeri Malaysia 1995. Pengiraan Fi Agensi adalah berdasarkan kepada jumlah sebenar kutipan kasar hasil cukai diperolehi dalam sesuatu tahun. Jumlah Fi Agensi yang sepatutnya diterima oleh LHDNM dalam tahun 2023 berjumlah RM3,391.72 juta. Walau bagaimanapun, Kementerian Kewangan Malaysia (MoF) hanya menyalurkan Fi Agensi tahun 2023 sebanyak RM2,081.02 juta berbanding RM3,246.05 juta pada tahun 2022. Terimaan fi 2023 ini adalah 94.63% daripada keseluruhan pendapatan LHDNM.

### Pemberian Khas Kerajaan

Dalam tahun semasa, LHDNM telah menerima geran pemberian khas Kerajaan sebanyak RM55.00 juta (2022: RM70.60 juta) yang meliputi kos operasi Program Sumbangan Tunai Rahmah (STR). Manakala, baki selebihnya merupakan pendapatan dari sumber dalaman LHDNM sebanyak RM63.17 juta (2022: RM115.62 juta).

### Pendapatan Lain

Selain daripada Fi Agensi dan pemberian kerajaan, pendapatan LHDNM turut disumbangkan oleh sumber pendapatan lain seperti faedah pelaburan dan pinjaman RM29.69 juta (2022: RM25.52 juta) dan pendapatan lain seperti sewaan, bayaran balik tahun-tahun lalu, denda dan hukuman serta untung rugi jualan aset yang berjumlah RM33.48 juta (2022: RM90.10 juta).

Pendapatan LHDNM mengalami penurunan ketara sebanyak 35.93% berbanding RM3,432.27 juta pada tahun 2022. Penurunan ini adalah disebabkan oleh pengurangan terimaan Fi Agensi oleh MoF bagi tahun 2023.

Penurunan  
Fi Agensi  
**35.93%**  
berbanding tahun 2022.

**CARTA 1: PENDAPATAN BAGI TAHUN BERAKHIR 31 DISEMBER 2023  
BERBANDING 31 DISEMBER 2022**

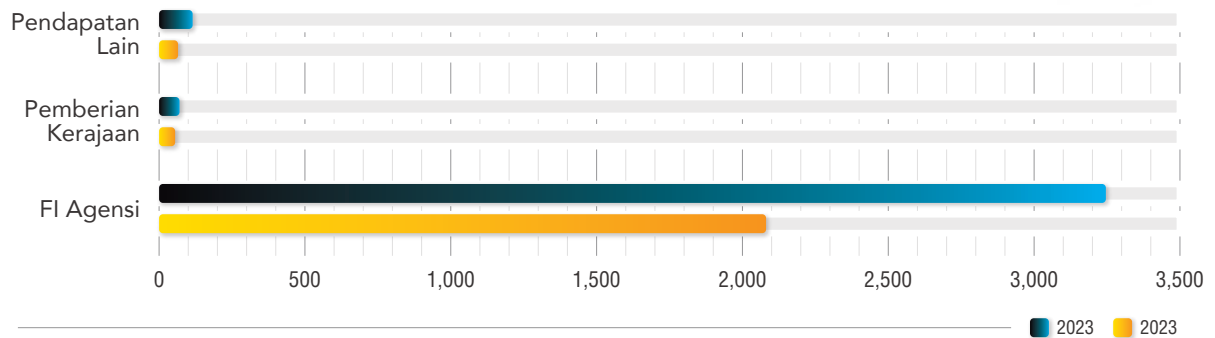

## PERBELANJAAN

Jumlah keseluruhan perbelanjaan LHDNM bagi tahun berakhir 31 Disember 2023 adalah berjumlah RM2,934.36 juta (2022: RM2,840.39 juta). Kos pekerja merupakan komponen utama LHDNM iaitu sebanyak RM1,925.61 juta (2022: RM2,009.11 juta) diikuti oleh perbelanjaan operasi yang lain sebanyak RM878.39 juta (2021: RM716.10 juta). Selain itu, kos susut nilai/ rosot nilai Hartanah, Loji Dan Peralatan serta Aset Tak Ketara adalah sebanyak RM126.32 juta (2022: RM111.26 juta) manakala komponen kos kewangan berjumlah RM4.05 juta (2022: RM3.91 juta). Komponen perbelanjaan adalah sepertimana berikut;

**CARTA 2: PERBELANJAAN BAGI TAHUN BERAKHIR 31 DISEMBER 2023  
BERBANDING 31 DISEMBER 2022**

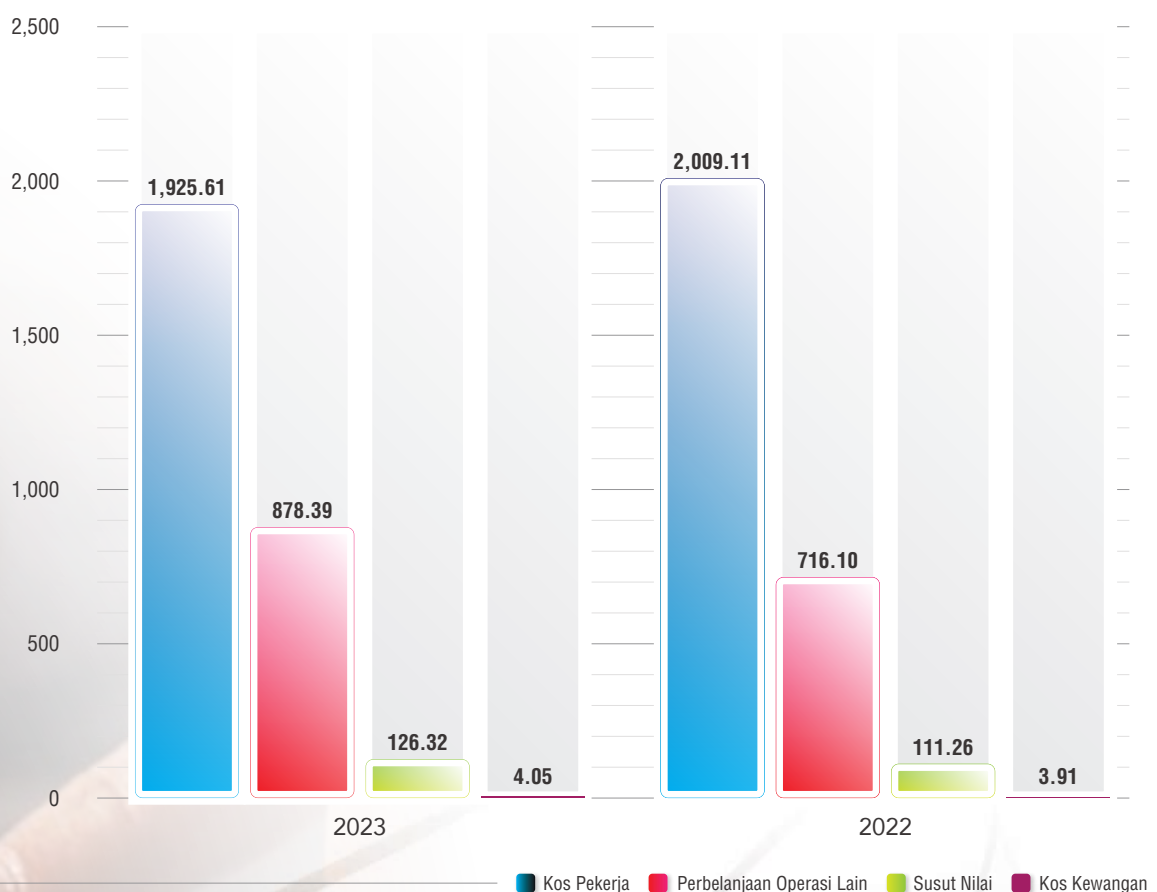

## Analisa Perbelanjaan

LHDNM membelanjakan 65.62% daripada jumlah keseluruhan perbelanjaan bagi membiayai kos pekerja tetap, kontrak dan sambilan yang merupakan aset sumber manusia terpenting kepada pencapaian prestasi KPI LHDNM. Secara keseluruhan kos pekerja menunjukkan pengurangan sebanyak 4.16% berbanding tahun 2022. Manakala, komponen terbesar dalam Perbelanjaan Operasi Lain adalah Bekalan dan Bahan-bahan Lain, Penyahiktirafan Aset, Perjalanan dan Sara Hidup serta Perkhidmatan Klinik dan Perubatan.

**CARTA 3: PERBANDINGAN PERBELANJAAN LHDNM BAGI TAHUN 2023 DAN TAHUN 2022**

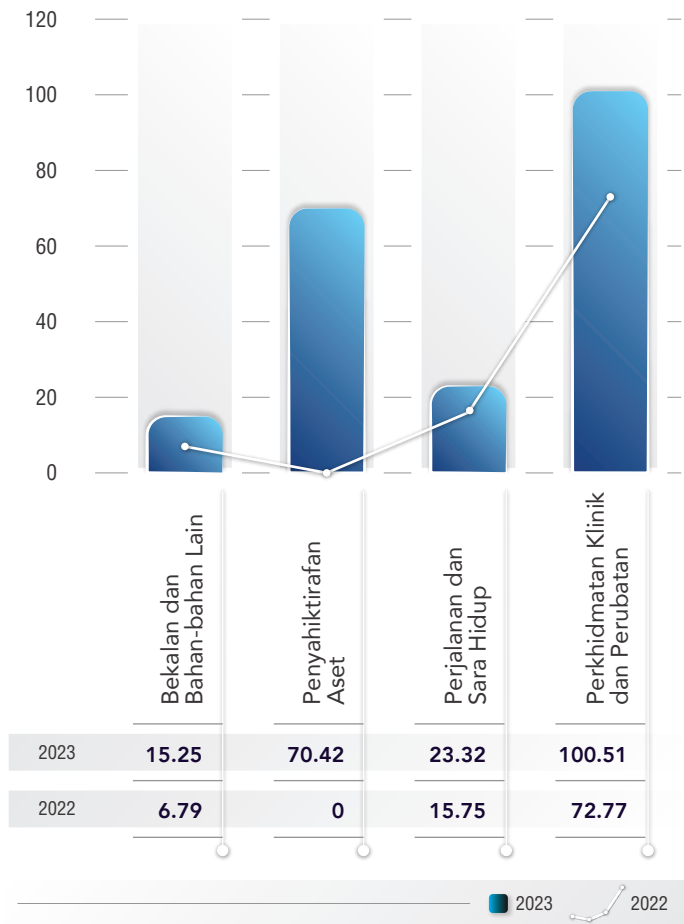

### Perbandingan Perbelanjaan

Secara keseluruhan, perbelanjaan LHDNM telah meningkat sebanyak RM93.98 juta (3.31%) berbanding pada tahun sebelum. Penyumbang terbesar kepada peningkatan ini adalah disebabkan peningkatan perbelanjaan Bekalan dan Bahan-bahan Lain (124.65%), Penyahiktirafan Aset iaitu tanah Pesuruhjaya Tanah Persekutuan (PTP) (100.00%), Perjalanan dan Sara Hidup (48.10%), dan Perkhidmatan Klinik dan Perubatan (38.11%).

Perbelanjaan Bekalan dan Bahan-bahan Lain meningkat adalah disebabkan oleh Aset Bernilai Rendah (ABR) didaftarkan bagi kerja-kerja pengubahsuaian yang telah selesai iaitu Wisma Hasil Kota Kinabalu dan pengubahsuaian lokaliti Labuan.

Perbelanjaan Perjalanan dan Sara Hidup menunjukkan peningkatan disebabkan peningkatan tugas rasmi bagi mencapai KPI yang ditetapkan.

Manakala peningkatan Perkhidmatan Klinik dan Perubatan adalah disebabkan oleh peningkatan dalam kos rawatan dan kos ubat-ubatan serta mengambil kira peningkatan kadar inflasi.



**JADUAL 1 : KESELURUHAN PRESTASI DAN KEDUDUKAN KEWANGAN  
BAGI TAHUN 2021 HINGGA 2023**

Perangkaan Kewangan Yang Penting	2021	2022	2023
	RM JUTA	RM JUTA	RM JUTA
Pendapatan	2,925.16	3,432.27	2,199.19
Perbelanjaan	2,712.42	2,840.39	2,934.36
Lebihan/(Kurangan) Pendapatan	212.74	591.89	(735.17)
Lebihan Terkumpul	378.87	837.17	104.55
Aset Bukan Semasa	1,817.35	1,790.16	1,797.89
Aset Semasa	1,488.73	2,201.98	1,399.07
Liabiliti Bukan Semasa	2,046.61	2,102.56	2,198.67
Liabiliti Semasa	836.23	874.44	718.62

**CARTA 4 : PRESTASI KOMPONEN PENYATA KEDUDUKAN KEWANGAN  
BAGI TAHUN 2021 HINGGA 2023**

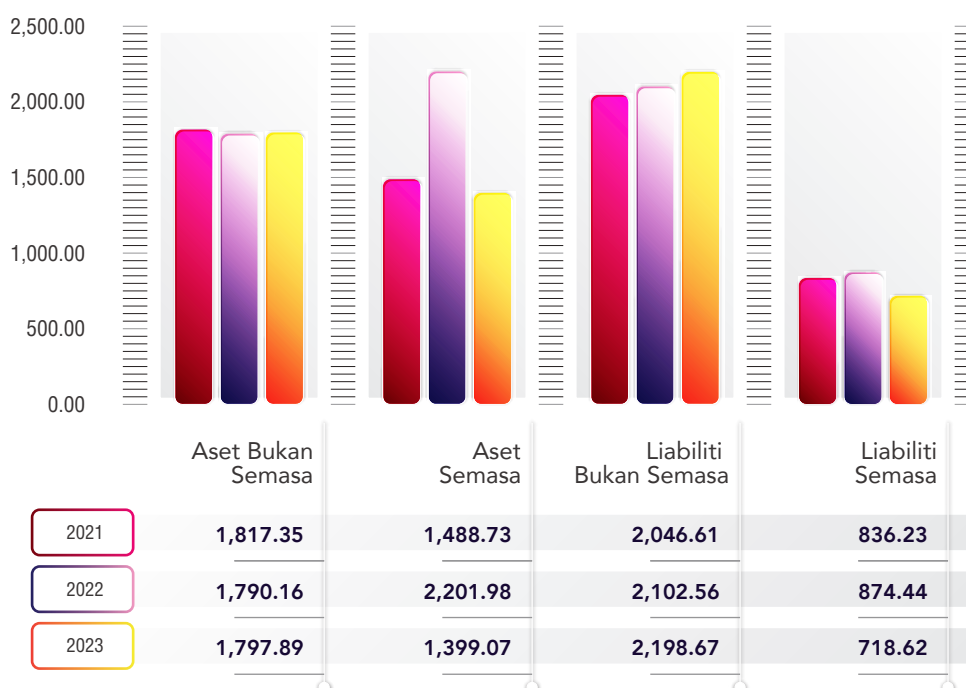

## RUMUSAN KOMPONEN PENYATA KEDUDUKAN KEWANGAN LHDNM

Peningkatan dalam keseluruhan komponen Aset Bukan Semasa sebanyak RM7.73 juta (0.43%) yang disebabkan oleh perolehan bangunan Menara Hasil Pulau Pinang.

Berlaku penurunan di dalam komponen Aset Semasa sebanyak RM802.91 juta (36.46%) yang disebabkan oleh pengurangan jumlah Tunai dan Kesetaraan Tunai dan Penghutang Perkhidmatan setelah mengambilkira pengu-rangan terimaan Fi Agensi tahun 2023.

Liabiliti Bukan Semasa mencatatkan pening-katan sebanyak RM96.11 juta (4.57%) disebabkan peruntukan pembayaran Manfaat Pekerja jangka panjang bagi tahun 2023 dan peningkatan bagi pinjaman berjangka.

Manakala penurunan juga berlaku dalam komponen Liabiliti Semasa sebanyak RM155.81 juta (17.82%) adalah disebabkan oleh peruntukan kos pekerja yang direkodkan lebih tinggi pada tahun 2022 berbanding 2023.

**CARTA 5: PRESTASI KOMPONEN PENYATA KESELURUHAN PENDAPATAN BAGI TAHUN 2021 HINGGA 2023**



## RUMUSAN KOMPONEN PENYATA PENDAPATAN LHDNM

Pendapatan LHDNM memainkan peranan yang penting dalam merancang perbelanjaan semasa dan bukan semasa LHDNM. Pendapatan LHDNM merupakan Pembolehubah Tidak Bersandar (Independent Variable) di mana terimaan hasil akan mempengaruhi corak perbelanjaan semasa dan perancangan perbelanjaan jangka panjang LHDNM. Walau bagaimanapun, peningkatan perbelanjaan sebanyak 3.31% bagi tahun 2023 berbanding tahun sebelumnya adalah tidak selari dengan penurunan pendapatan bagi tahun 2023 berbanding tahun sebelumnya iaitu 35.93%.

## PRESTASI PERBELANJAAN MODAL LHDNM BAGI TAHUN 2023

Pada tahun 2023, perbelanjaan modal adalah sebanyak RM240.41 juta iaitu RM212.65 juta bagi perbelanjaan Projek Sistem Pengkomputeran dan RM27.76 juta bagi perbelanjaan Projek Bangunan Pejabat.

Projek Sistem Pengkomputeran yang diluluskan adalah untuk mewujudkan satu sistem pengurusan percukaian yang cekap dan efisien selari dengan perkembangan teknologi terkini. Ianya dirangka secara atas talian bagi memudahkan urusan pembayar cukai dan secara tidak langsung memberi impak positif terhadap peningkatan kutipan cukai.

Projek Bangunan Pejabat yang diluluskan adalah untuk menyediakan kemudahan dan bangunan pejabat sendiri yang lebih selesa, kondusif serta mesra pengguna sama ada bagi pegawai-pegawai LHDNM mahupun pembayar cukai.

## PENCAPAIAN KESELURUHAN

Secara keseluruhannya, pengurusan kewangan LHDNM berada dalam kedudukan yang baik dan dilaksanakan secara berhemah dengan menerapkan kaedah penilaian tahap kecekapan kos (cost efficiency) serta kaedah pengurusan nilai (value management) bagi menjamin risiko kelestarian (sustainability) kewangan LHDNM sentiasa terkawal.

Semua perbelanjaan yang dibuat adalah membolehkan ianya memberi impak positif kepada fungsi utama LHDNM iaitu mengutip hasil cukai bagi pendapatan Negara. Meskipun LHDNM mengalami penurunan dalam pendapatannya sebanyak 35.93% berbanding tahun 2022, ianya adalah disebabkan oleh keadaan ekonomi semasa. Pada tahun 2023, kutipan hasil cukai langsung adalah berjumlah RM183.34 bilion iaitu peningkatan sebanyak RM7.88 bilion (4.49%) berbanding tahun 2022.

LHDNM akan sentiasa berusaha agar pencapaian melebihi sasaran LHDNM dalam semua petunjuk prestasi utama (KPI) percukaian yang ditetapkan seperti kutipan hasil, pembesaran asas cukai, auditan pembayar cukai, penyelesaian kes-kes siasatan, mengurangkan tunggakan hasil dan lain-lain KPI (bukan percukaian) yang telah ditetapkan kepada LHDNM.

|| Peningkatan kutipan  
cukai  
**4.49%** langsung  
berbanding  
tahun **2022** ||



# Direktori



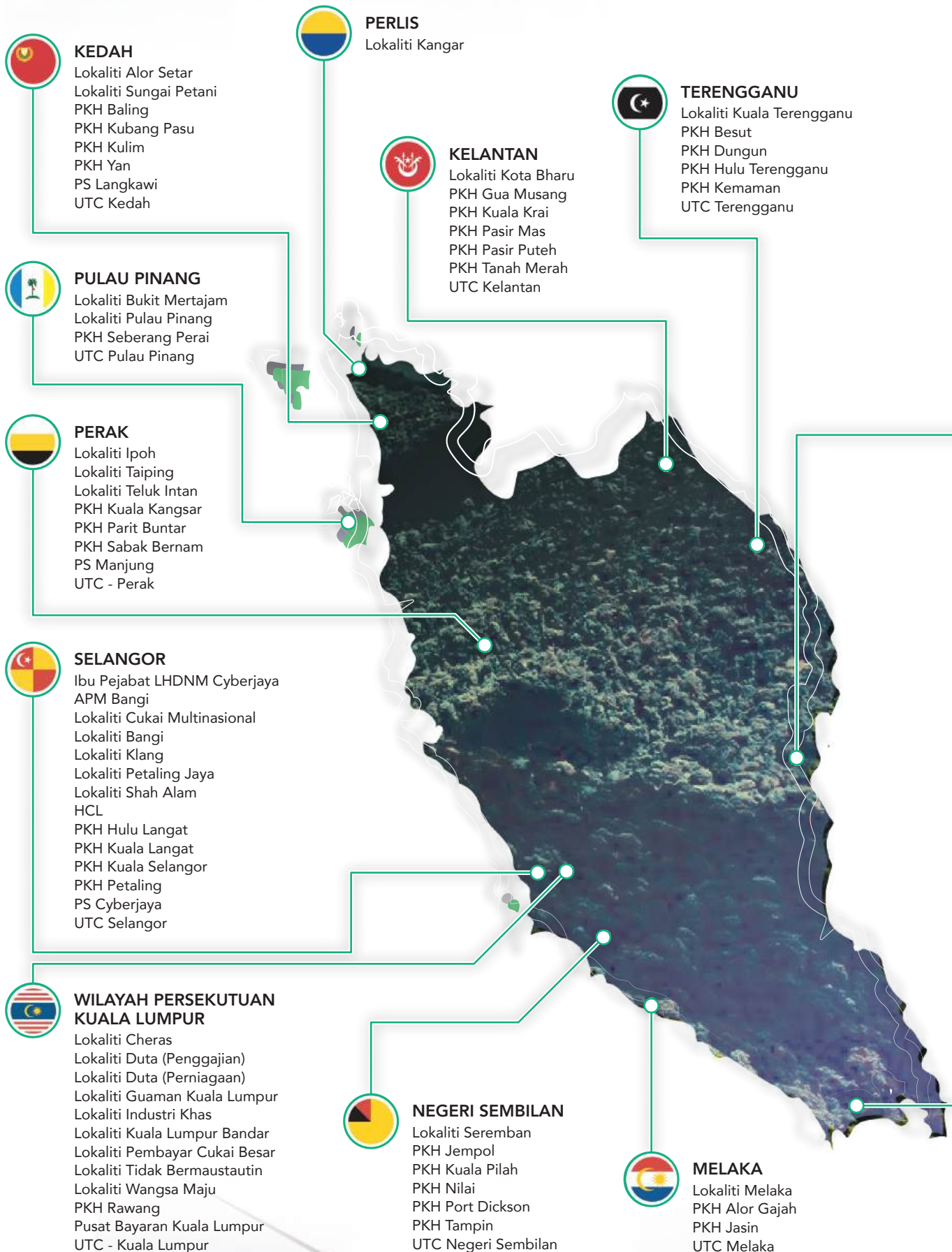

# Direktori

## LEMBAGA HASIL DALAM NEGERI MALAYSIA

Senarai PPN, Lokaliti, PKH & UTC Tahun 2023



### SABAH

Lokaliti Keningau  
Lokaliti Kota Kinabalu  
Lokaliti Labuan  
Lokaliti Sandakan  
Lokaliti Tawau  
PKH Kudat  
PB Kota Kinabalu  
PS Lahat Datu  
UTC Sabah



### PAHANG

Lokaliti Kuantan  
Lokaliti Raub  
Lokaliti Temerloh  
PKH - Bentong  
PKH - Jerantut  
PS Cameron Highland  
UTC - Pahang



### SARAWAK

APM Kuching  
Lokaliti Bintulu  
Lokaliti Kuching  
Lokaliti Miri  
Lokaliti Sibul  
HRCC  
PKH Limbang  
PKH Mukah  
PKH Sri Aman  
PB Kuching  
UTC Miri



### JOHOR

Lokaliti Johor Bahru (Penggajian)  
Lokaliti Johor Bahru (Perniagaan)  
Lokaliti Kluang  
Lokaliti Muar  
PKH Kota Tinggi  
PKH Mersing  
PKH Pontian  
PKH Segamat  
PS Batu Pahat  
UTC Johor Bahru  
UTC Pasir Gudang

### PETUNJUK

APM	Akademi Percukaian Malaysia
HCL	Hasil Care Line
HRCC	Hasil Recovery Contact Centre
PB	Pusat Bayaran
PKH	Pusat Khidmat Hasil
PS	Pusat Satelit
UTC	Urban Transformation Centre

# IRBM TAXPAYER ROADMAP



IRBM Taxpayer Roadmap ini memberikan panduan kepada pembayar cukai bagi mendapatkan maklumat mengenai proses perundangan cukai, audit, rayuan, tindakan penungutan cukai dan litigasi. Taxpayer Roadmap ini juga memberi panduan umum kepada orang awam berkenaan penabiran cukai pendapatan di Malaysia bagi memastikan tahap pematuhan cukai yang optimum.

Untuk maklumat lanjut: [www.hasil.gov.my](http://www.hasil.gov.my)

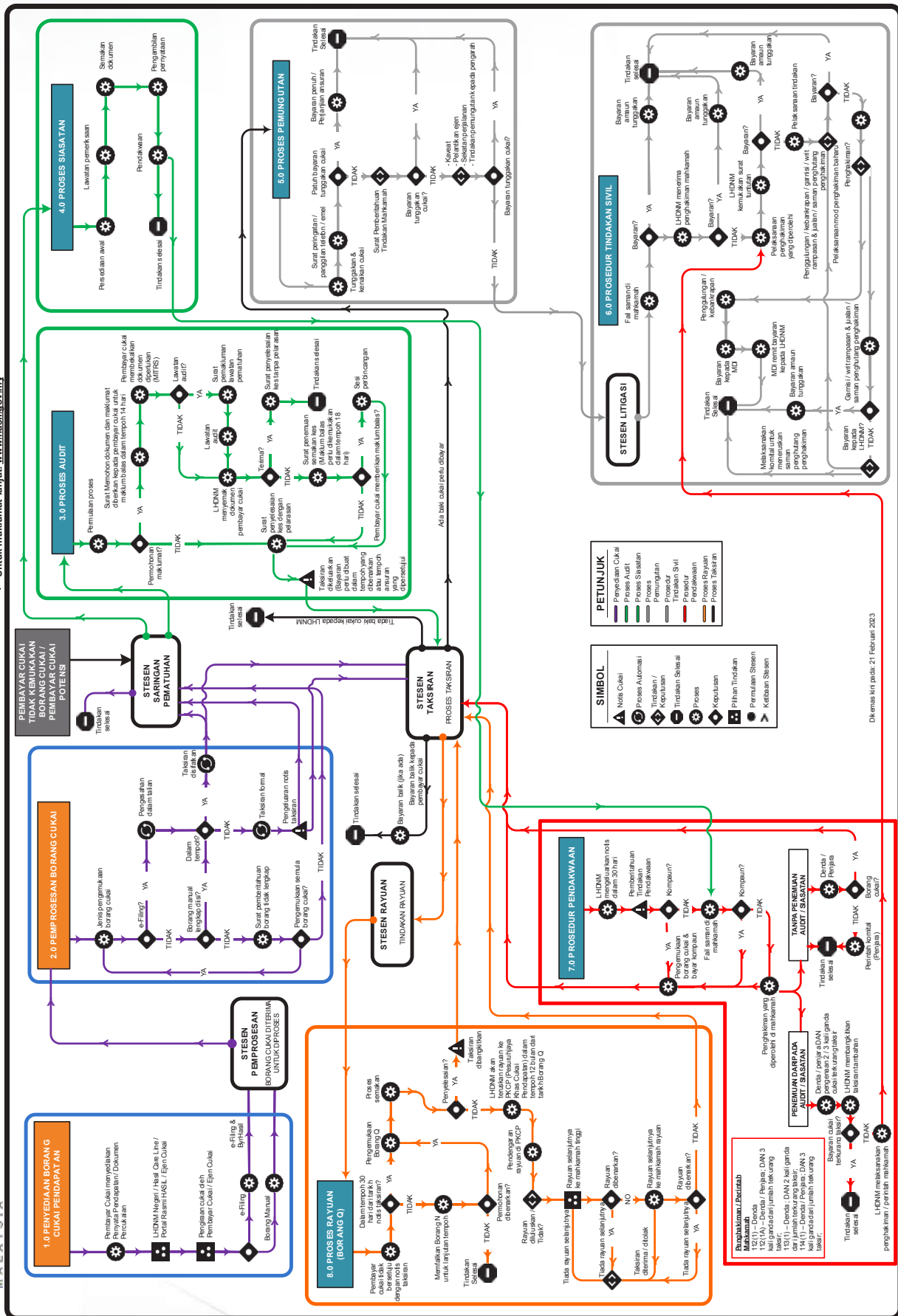











**LEADING** **DRIVING**  
**CHANGE** **EXCELLENCE**

Ibu Pejabat Lembaga Hasil Dalam Negeri Malaysia,  
Menara Hasil, Persiaran Rimba Permai,  
Cyber 8, 63000 Cyberjaya Selangor.

 /HASiLMalaysia  @HASiL\_Malaysia  @hasil\_malaysia  @HASiL\_Malaysia  hasil\_malaysia